



POLITECNICO DI MILANO

Scuola di Design

Corso di Laurea Magistrale in Design del Prodotto per l'Innovazione
A.A.2014/2015

Autore: **Cecilia Sozzi**

Matricola: **818692**

Realtore: **Prof. Francesco Zurlo**

Correlatore: **Prof. Valentina Lollo**

MAKE UP ART

linea di prodotti per l'autoproduzione di cosmetici

indice

Abstract.....	17
1. Introduzione.....	19
2. Cenni Storici.....	27
2.1 Introduzione.....	27
2.2 Epoche.....	28
2.2.1 Antichità (fino al 476 d.C.).....	28
Gli inizi.....	28
Antico Egitto.....	28
Antica Grecia.....	30
Antica Roma.....	31
2.2.2 Medioevo (dal 467 d.C. al 1492).....	33
2.2.3 Rinascimento (dal 1492 alla metà del 1550 c.a.).....	35
2.2.4 Epoca Moderna (dal 1550 c.a. al 1789).....	37
Seicento.....	37
Settecento.....	38
2.2.5 Epoca Contemporanea (dal 1789 ad oggi).....	39
Ottocento.....	39
Novecento.....	40
Oggi.....	42
3. Analisi Competitors.....	45
3.1 Introduzione.....	47
3.2 Criteri di Valutazione.....	50
3.2.1 reperibilità.....	50
3.2.2 livello di conoscenza.....	50
3.2.3 convenienza economica.....	51

3.2.4 spreco.....	52
3.2.5 scelta dei formati.....	52
3.3 Competitors.....	53
3.3.1 Farmacia Vernile.....	53
3.3.2 Farmacia del Borrello.....	56
3.3.3 Minelaiberi.....	59
3.3.4 Manske.....	62
3.3.5 Aroma - Zone.....	65
3.3.6 Dadalindo.....	69
3.3.7 Glamour Cosmetics.....	73
3.3.8 La saponaria.....	76
3.3.9 Flower Tales.....	80
3.4 Conclusioni.....	83
4. Analisi Manuali.....	87
4.1 Introduzione.....	89
4.2 Manuali.....	90
4.2.1 Beauty Care Clio Zammatteo.....	90
4.2.2 Cosmetici fai da te Carla Valenti.....	91
4.2.3 Cosmetici naturali fai da te Martina Rodini.....	93
4.2.4 Fatto in casa - metto di comprare tutto ciò che so fare Lucia Cuffaro.....	93
4.2.5 La selfcosmesi Moira Bonaldo.....	94
4.2.6 Bellezza bio Stephanie Tourles.....	95
4.2.7 Saponi e cosmesi fai da te Tatiana Maselli.....	96
4.2.8 La Spa nell'orto Antonella de Biasi.....	97
4.2.9 La cosmesi naturale Cristaiana Monti.....	98
4.2.10 Igiene e cosmesi naturale Maura Gancitano.....	99
4.2.11 Cosmesi naturale Dario Cicirello e Simona Pagano.....	100

4.2.12	Fare in casa cosmetici naturali Dafne Chanaz.....	101
4.2.13	Fare i Cosmetici Naturali è Facile Cyrille Saura Zellweger.....	102
4.2.14	Cosmesi Naturale Pratica Francesca Marotta.....	103
4.2.15	Cosmetici Naturali Faidate Giulia Penazzi.....	104
4.2.16	I Tuoi Cosmetici Naturali Stefania Del Principe, Luigi Mondo.....	105
4.3	Conclusioni.....	106
5.	Analisi kit di Autoproduzione.....	109
5.1	Introduzione.....	111
5.2	Kit.....	112
5.2.1	Kit La saponaria.....	112
5.2.2	Kit Flower Tales.....	113
5.2.3	Kit Beer & Wine.....	115
5.2.4	Kit Hobby Perline.....	117
5.2.5	Kit Japanesecandykit di White Rabbit.....	118
5.2.6	3D DIY Deco kit di LoveKitty.....	120
5.2.7	Vacuum Tube amp kit di Japan Trend Shop.....	122
5.2.8	Kawaii Hamanaka Kit di Japan Lovely Crafts.....	124
5.2.9	Pretty Kit.....	126
5.2.10	Kit sushi Arnaboldi.....	129
5.2.11	Kit Hobby Cheese Tibiona.....	129
5.3	Conclusioni.....	130
6.	Target di Inserimento.....	133
6.1	Introduzione.....	135
6.2	Personas.....	136
6.3	Marchi.....	154
6.4	La scelta dello stile Kawaii.....	156

6.5	Perchè il target dovrebbe scegliere lo stile Kawaii?.....	158
6.6	Marchi che hanno scelto lo stile Kawaii.....	159
7.	Concept.....	169
7.1	Introduzione.....	171
7.2	Le forme e i colori.....	172
7.2.1	Strumenti.....	175
	Ciotolina.....	175
	Piccolo imbuto.....	175
	Spatolina.....	175
	Cucchiaino misurino.....	176
	Bastoncino.....	176
7.2.2	I contenitori degli ingredienti.....	179
	Le polveri e prodotti base.....	179
	La soluzione per le polveri.....	179
7.2.3	I contenitori dei prodotti.....	180
	mani.....	180
	labbra.....	180
	occhi.....	180
	mascchera.....	180
	eyeliner.....	181
	viso.....	181
	blush e terra.....	181
	cipria.....	182
7.2.4	La funzionalità delle forme.....	183
7.2.5	I contenitori finali.....	185
	Ingredienti.....	185
	Le polveri.....	185
	pigmenti.....	185
	effetti speciali.....	186

I liquidi.....	186
soluzione per le polveri.....	186
prodotti base.....	186
I Prodotti.....	187
smalto.....	187
lipgloss.....	187
mascara.....	187
eyeliner.....	188
ombretto.....	188
blush e terra.....	189
cipria.....	189
7.2.6 I contenitori dei kit.....	201
7.3 L'etichetta dei prodotti.....	215
7.4 Le tecnologie e i materiali.....	217
7.4.1 Strumenti.....	217
7.4.2 Contenitori dei prodotti.....	218
7.4.3 Cialde.....	218
7.4.4 Le scatole dei kit.....	219
7.5 I kit.....	220
7.5.1 kit smalto.....	221
7.5.2 kit lipgloss.....	225
7.5.3 kit mascara.....	229
7.5.4 kit eyeliner.....	233
7.5.5 kit ombretto.....	237
7.5.6 kit blush/terra.....	241
7.5.7 kit cipria.....	245
7.5.8 kit strumenti.....	249
7.7 La Piattaforma.....	254
Linkografia.....	260
Bibliografia.....	263

indice delle figure

1. Introduzione

2. Cenni Storici

Fig. 1 la regina Nefertiti.....	29
Fig. 2 "beauty" dell'Antico Egitto.....	29
Fig. 3 strumenti per la cosmesi.....	29
Fig. 4 Kohl - vasetto in alabastro e applicatore eyeliner in legno.....	30
Fig. 5 contenitori per cosmetici.....	30
Fig. 6 serva che trucca la padrona.....	30
Fig. 7 contenitori profumi greci.....	31
Fig. 8 scena di preparazione di cosmetici.....	31
Fig. 9 beauty case romano in legno pregiato.....	32
Fig. 10 boccette per i cosmetici.....	32
Fig. 11 trucco delle labbra.....	32
Fig. 12 donna romana truccata.....	33
Fig. 13 spilloni per capelli.....	33
Fig. 14 oggetti cosmetici romani.....	33
Fig. 15 De Ornatu Mulierum.....	34
Fig. 16 dame medievale.....	34
Fig. 17 strumenti per la cosmesi.....	34
Fig. 18 toletta medievale.....	35
Fig. 19 preparazione di cosmetici.....	35
Fig. 20 contenitore per il profumo.....	36
Fig. 21 dama rinascimentale.....	36
Fig. 22 estratto del manuale di cosmesi di Caterina Sforza.....	36
Fig. 23 dama seicentesca.....	37
Fig. 24 Notandissimi secreti de l'altre profumatoria.....	37
Fig. 25 boccette di cosmetici.....	37
Fig. 26 la regina Maria Antonietta.....	38
Fig. 27 scatoletta porta nei.....	38
Fig. 28 tavolo da trucco settecentesco.....	38
Fig. 29 donna ottocentesca.....	39
Fig. 30 tavolo da trucco ottocentesco.....	39
Fig. 31 donne con ombrellino parasole.....	39
Fig. 32 mascara Maybelline anni'20.....	40
Fig. 33 Marlene Dietrich negli anni '20.....	40
Fig. 34 trucco anni'30.....	40
Fig. 35 trucco anni'40.....	41
Fig. 36 Grace Kelly negli anni'50.....	41
Fig. 37 Twiggy negli anni '60.....	41
Fig. 38 Farrah Fawcett negli anni '70.....	41
Fig. 39 trucco anni'80.....	41
Fig. 40 Cindy Crawford negli anni'90.....	41
Fig. 41 frame del video di Katharine Ward - occorrente.....	43
Fig. 42 frame del video di Katharine Ward - preparazione.....	43
Fig. 43 frame del video di Katharine Ward - risultato.....	43
Fig. 44 frame del video di rclbeauty101 - preparazione.....	43
Fig. 45 frame del video di rclbeauty101 - risultato.....	43
Fig. 46 amido di riso.....	43

3. Analisi Competitors

Fig. 47 scala di valutazione.....	49
Fig. 48 icona per reperibilità.....	50
Fig. 49 icona per livello di conoscenza.....	50

Fig. 50 icona per convenienza economic.....	51
Fig. 51 icona per spreco.....	51
Fig. 52 icona per scelta dei formati.....	52
Fig. 53 schermata iniziale di farmacia Vernile.....	54
Fig. 54 schermata argilla di farmacia Vernile.....	54
Fig. 55 schermata burri di farmacia Vernile.....	54
Fig. 56 schermata categorie di farmacia Vernile.....	54
Fig. 57 contenitori di farmacia Vernile.....	54
Fig. 58 scheda di farmacia Vernile.....	55
Fig. 59 schermata iniziale di farmacia del Borrello.....	57
Fig. 60 schermata burro di cacao di farmacia del Borrello.....	57
Fig. 61 schermata presentazione gestori del sito di farmacia del Borrello.....	57
Fig. 62 pagina twitter di farmacia del Borrello.....	57
Fig. 63 pagina facebook di farmacia del Borrello.....	57
Fig. 64 prodotti farmacia del Borrello.....	57
Fig. 65 scheda di farmacia del Borrello.....	58
Fig. 66 schermata iniziale di Mineraliberi.....	60
Fig. 67 schermata Trucchi per i Trucchi di Mineraliberi	60
Fig. 68 schermata ricette di Mineraliberi.....	60
Fig. 69 schermata accessori di Mineraliberi.....	60
Fig. 70 pagina facebook di Mineraliberi.....	60
Fig. 71 contenitori di Mineraliberi.....	60
Fig. 72 scheda di Mineraliberi.....	61
Fig. 73 schermata iniziale di Manske.....	63
Fig. 74 schermata saponi di Manske.....	63
Fig. 75 schermata ingredienti biologici di Manske.....	63
Fig. 76 schermata cera d'api di Manske	63
Fig. 77 pagina facebook di Manske.....	63
Fig. 78 sacchetti di Manske.....	63
Fig. 79 scheda di Manske.....	64
Fig. 80 schermata iniziale di Aroma-Zone.....	66
Fig. 81 schermata di burro di Karitè di Aroma-Zone.....	66
Fig. 82 schermata ricette Aroma-Zone.....	66
Fig. 83 schermata prodotti di cosmesi di Aroma-Zone.....	66
Fig. 84 blog di Aroma-Zone.....	66
Fig. 85 contenitori di Aroma-Zone.....	67
Fig. 86 schermata dei pigmenti di Aroma-Zone.....	67
Fig. 87 pagina facebook di Aroma-Zone.....	67
Fig. 88 scheda di Aroma-Zone.....	68
Fig. 89 schermata iniziale di Dada lindo.....	70
Fig. 90 schermata burri di Dada lindo.....	70
Fig. 91 schermata sezione regalistica di Dada lindo.....	70
Fig. 92 schermata miche, pigmenti, ossidi e lacche di Dada lindo.....	70
Fig. 93 schermata sezione promozioni di Dada lindo.....	70
Fig. 94 confezioni di Dada lindo.....	71
Fig. 95 pagina facebook di Dada lindo.....	71
Fig. 96 pagina twitter di Dada lindo.....	71
Fig. 97 scheda di Dada lindo.....	72
Fig. 98 schermata iniziale di Glamour Cosmetics.....	73
Fig. 99 schermata materie prime di Glamour Cosmetics.....	73
Fig. 100schermata sezione novità di Glamour Cosmetics.....	73
Fig. 101schermata sezione outlet di Glamour Cosmetics.....	74
Fig. 102 schermata miche di Glamour Cosmetics.....	74
Fig. 103 pagina facebook di Glamour Cosmetics.....	74
Fig. 104 pagina twitter di Glamour Cosmetics.....	74
Fig. 105 contenitori di Glamour Cosmetics.....	74

Fig. 106 scheda di Glamour Cosmetics.....	75
Fig. 107 schermata iniziale di La saponaria.....	77
Fig. 108 schermata vendita di La saponaria.....	77
Fig. 109 schermata della filosofia di la saponaria.....	77
Fig. 110 schermata sezione news di La saponaria.....	77
Fig. 111 schermata prodotti di La saponaria.....	77
Fig. 112 schermata sezione invia la ricetta di La saponaria.....	77
Fig. 113 blog di La saponaria.....	78
Fig. 114 contenitori di La saponaria.....	78
Fig. 115 pagina facebook di La saponaria.....	78
Fig. 116 scheda di La saponaria.....	79
Fig. 117 schermata iniziale di Floer tales.....	81
Fig. 118 schermata crema base di Floer tales.....	81
Fig. 119 schermata prodotti di Flower Tales.....	81
Fig. 120 pagina facebook di Flower tales.....	81
Fig. 121 pagina twitter di Flower Tales.....	81
Fig. 122 scheda di Flower Tales.....	82
Fig. 123 elenco SI/NO sito internet.....	85

4. Analisi manuali

Fig. 124 Beauty Care libro.....	90
Fig. 125 Clio Zammato.....	90
Fig. 126 Cosmetici fai da te libro.....	91
Fig. 127 pagina del libro Cosmetici fai da te.....	91
Fig. 128 Cosmetici naturali fai da te libro.....	92
Fig. 129 Martina Rodini.....	92
Fig. 130 Fatto in casa- Smetto di comprare tutto ciò che so fare libro.....	93
Fig. 131 Fatto in casa - Smetto di comprare tutto ciò che so fare libro retro.....	93
Fig. 132 La selfcosmesi Funzionale e Nutraceutica libro.....	94
Fig. 133 Moira Bonaldo.....	94
Fig. 134 Bellezza bio libro.....	95
Fig. 135 Stefhanie Tourles.....	95
Fig. 136 Saponi e cosmesi fai da te libro.....	96
Fig. 137 La Spa nell'orto libro.....	97
Fig. 138 La cosmesi naturale libro.....	98
Fig. 139 Igiene e cosmesi naturale libro.....	99
Fig. 140 Cosmesi naturale libro.....	100
Fig. 141 Fare in casa cosmetici naturali libro.....	101
Fig. 142 Fare i Cosmetici Naturali è Facile libro.....	102
Fig. 143 Cosmesi Naturale Pratica libro.....	103
Fig. 144 Cosmetici Naturali Faidate libro.....	104
Fig. 145 Tui Cosmetici Naturali libro.....	105
Fig. 146 elenco SI/NO manuali.....	107

5. Analisi kit fai da te

Fig. 147 kit "basic instinct".....	112
Fig. 148 kit "m'assaggiati".....	112
Fig. 149 kit cream corpo uva rossa e provitamina B.....	112
Fig. 150 kit viso completo all'estratto di Malva e olio di Argan.....	113
Fig. 151 kit base crema idratante.....	113
Fig. 152 interno kit viso.....	113
Fig. 153 interno kit viso completo 2.....	114
Fig. 154 istruzioni.....	114
Fig. 155 scatola kit.....	114
Fig. 156 schermata iniziale sito Beer & Wine.....	115
Fig. 157 kit birra silver + due malti premium.....	115

Fig. 158 prodotti vari per l'autoproduzione di birra.....	115
Fig. 159 fermentatore.....	116
Fig. 160 sezione ricette Beer & Wine.....	116
Fig. 161 materie prime Beer & Wine.....	116
Fig. 162 kit principiante.....	117
Fig. 163 sezione bracciali con tutorial.....	117
Fig. 164 schermata iniziale di japanesecandykit.com.....	118
Fig. 165 schermata kit complete set.....	118
Fig. 166 kit per dolci.....	118
Fig. 167 kit Popin'Cooking.....	119
Fig. 168 preparazione caramelle.....	119
Fig. 169 caramelle Popin'Cooking.....	119
Fig. 170 kit a tema Hello Kitty.....	120
Fig. 171 kit a tema Natale.....	120
Fig. 172 kit a tema Parigi.....	120
Fig. 173 kit a tema dolci.....	121
Fig. 174 kit a tema fiori.....	121
Fig. 175 kit a tema frutta.....	121
Fig. 176 kit e strumenti.....	121
Fig. 177 cover finita.....	121
Fig. 178 kit Vacuum Tube amp.....	122
Fig. 179 kit montato.....	122
Fig. 180 valvole elettroniche.....	122
Fig. 181 altoparlanti.....	123
Fig. 182 aggiunta di cannuce.....	123
Fig. 183 kit per la relizzazione di un gattino.....	124
Fig. 184 kit con cotone e feltro.....	124
Fig. 185 animali vari.....	124
Fig. 186 animali tridimensionali.....	125
Fig. 187 orecchino decorato con gli animli.....	125
Fig. 188 decorazioni a uncinetto.....	125
Fig. 189 nastro colorato.....	125
Fig. 190 schermata niziale di Pretty Kit.....	126
Fig. 191 pagina prodotti di Pretty Kit.....	126
Fig. 192 kit starter.....	126
Fig. 193 kit applicatore 1.....	127
Fig. 194 kit applicatore 2.....	127
Fig. 195 blog d Pretty Kit.....	127
Fig. 196 pagina facebbok di pretty Kit.....	127
Fig. 197 schermata sito Arnaboldi.....	128
Fig. 198 kit sushi Arnaboldi.....	128
Fig. 199 contenuto kitsushi.....	128
Fig. 200 schermata Tibiona.....	129
Fig. 201 kit Hobby Cheese.....	129
Fig. 202 pagina twitter di Tibiona.....	129
Fig. 203 elenco SI/NO kit di autoproduzione.....	131

6.Target di Inserimento

Fig. 204 trucco naturale con occhiali - Arianna.....	138
Fig. 205 trucco naturale - Arianna.....	138
Fig. 206 trucco fresco e sobrio - Arianna.....	138
Fig. 207 trucco con labbra intense - Arianna.....	138
Fig. 208 trucco da sera - Arianna.....	138
Fig. 209 trucco ispirato al frutto del fico - Arianna.....	138
Fig. 210 trucco fresco e naturale - Chiara.....	140
Fig. 211 trucco naturale - Chiara.....	140

Fig. 212 trucco semplice - Chiara.....	140
Fig. 213 trucco pulito - Chiara.....	140
Fig. 214 trucco acqua e sapone - Chiara.....	140
Fig. 215 trucco da sera - Chiara.....	140
Fig. 216 trucco da sera - Olga.....	142
Fig. 217 trucco semplice e naturale - Olga.....	142
Fig. 218 trucco semplice - Olga.....	142
Fig. 219 trucco naturale - Olga.....	142
Fig. 220 trucco da lavoro - Olga.....	142
Fig. 221 trucco da sera semplice - Olga.....	142
Fig. 222 trucco da giorno - Monica.....	144
Fig. 223 trucco blu.....	144
Fig. 224 trucco blu notte.....	144
Fig. 225 trucco verde.....	144
Fig. 226 trucco blu cobalto.....	144
Fig. 227 trucco viola.....	144
Fig. 228 trucco da sera - Silvia.....	146
Fig. 229 trucco semplice - Silvia.....	146
Fig. 230 trucco semplice da sera - Silvia.....	146
Fig. 231 trucco da lavoro - Silvia.....	146
Fig. 232 trucco per evento speciale - Silvia.....	146
Fig. 233 trucco da tempo libero - Silvia.....	146
Fig. 234 trucco da lavoro - Alessandra.....	148
Fig. 235 trucco naturale - Alessandra.....	148
Fig. 236 trucco con rossetto acceso - Alessandra.....	148
Fig. 237 smalto azzurro - Alessandra.....	148
Fig. 238 trucco da sera - Alessandra.....	148
Fig. 239 trucco semplice - Alessandra.....	148
Fig. 240 trucco occhi colorato - Federica.....	150
Fig. 241 trucco da sera - Federica.....	150
Fig. 242 trucco naturale - Federica.....	150
Fig. 243 trucco semplice - Federica.....	150
Fig. 244 trucco abbastanza naturale - Federica.....	150
Fig. 245 trucco da lavoro - Federica.....	150
Fig. 246 trucco da sfilata - Clio.....	152
Fig. 247 proposta per carnevale - Clio.....	152
Fig. 248 trucco ispirato a maleficent - Clio.....	152
Fig. 249 trucco per Halloween - Clio.....	152
Fig. 250 trucco "Carnevale di Rio" - Clio.....	152
Fig. 251 trucco da sfilata "Liechtenstein" - Clio.....	152
Fig. 252 schema target.....	153
Fig. 253 collezione Tribal Summer di Essence.....	154
Fig. 254 collezione Croisette di Dior.....	154
Fig. 255 automobile di Hello Kitty.....	157
Fig. 256 arredi per la casa in stile Hello Kitty.....	157
Fig. 257 pentolame a tema Hello Kitty.....	157
Fig. 258 cover in stile Kawaii.....	159
Fig. 259 bijoux Kawaii.....	159
Fig. 260 borsa in stile Kawaii.....	159
Fig. 261 cappello in stile Kawaii.....	159
Fig. 262 pupa Puppets.....	159
Fig. 263 portamonete in stile Kawaii.....	159
Fig. 264 calendario in stile Kawaii.....	160
Fig. 265 nail art in stile Kawaii.....	160
Fig. 266 orecchini in FIMO.....	160
Fig. 267 abito in stile Kawaii.....	160

Fig. 268 prodotti in stile Kawaii.....	160
Fig. 269 agenda di Cliomakeup.....	160
Fig. 270 scheda di Neve Cosmetics.....	162
Fig. 271 scheda di MAC.....	163
Fig. 272 scheda di Tony Moly.....	164
Fig. 273 scheda di Toki Doki.....	165

7. Concept

Fig. 274 palette di colori.....	172
Fig. 275 schizzi strumenti.....	174
Fig. 276 ciotolina.....	175
Fig. 277 piccolo imbuto.....	175
Fig. 278 spatolina.....	175
Fig. 279 cucchiaino misurino.....	176
Fig. 280 bastoncino.....	176
Fig. 281 tutti gli strumenti.....	177
Fig. 282 schizzi contenitori ingredienti.....	177
Fig. 283 giara.....	179
Fig. 284 soluzione.....	179
Fig. 285 contenitore smalto.....	180
Fig. 286 contenitore lipgloss.....	180
Fig. 287 contenitore mascara.....	180
Fig. 288 contenitore eyeliner.....	181
Fig. 289 contenitore ombretto.....	181
Fig. 290 contenitore cipria.....	181
Fig. 291 contenitore blush e terra.....	182
Fig. 292 cambio cialda di prodotto.....	182
Fig. 293 beccuccio flacone.....	183
Fig. 294 impugnatura prodotti liquidi.....	183
Fig. 295 applicatore eyeliner.....	183
Fig. 296 contenitore cipria.....	184
Fig. 297 contenitore blush e terra.....	184
Fig. 298 contenitore ombretto.....	184
Fig. 299 giara davanti.....	184
Fig. 300 giara dietro.....	185
Fig. 301 giara con pigmenti.....	185
Fig. 302 giara con effetti speciali.....	186
Fig. 303 flacone con soluzione.....	186
Fig. 304 giara con prodotto base.....	196
Fig. 305 rendering smalto.....	187
Fig. 306 rendering lipgloss.....	187
Fig. 307 rendering mascara.....	187
Fig. 308 rendering eyeliner.....	188
Fig. 309 rendering ombretto.....	188
Fig. 310 palette a "3 posti".....	189
Fig. 311 rendering blush e terra.....	189
Fig. 312 rendering cipria.....	189
Fig. 313 schizzo totale.....	190
Fig. 314 rendering totale.....	191
Fig. 315 pianta scatola smalto.....	202
Fig. 316 composizione kit smalto.....	202
Fig. 317 composizione kit prodotti liquidi.....	203
Fig. 318 pianta scatola prodotti liquidi primo livello.....	204
Fig. 319 pianta scatola prodotti liquidi secondo livello.....	204
Fig. 320 composizione kit ombretto.....	205
Fig. 321 pianta scatola ombretto primo livello.....	206

Fig. 322	pianta scatola ombretto secondo livello.....	206
Fig. 323	composizione kitblush terra.....	207
Fig. 324	pianta scatola blush terra primo livello.....	208
Fig. 325	pianta scatola blush terra secondo livello.....	208
Fig. 326	composizione kit cipria.....	209
Fig. 327	pianta scatola cipria primo livello.....	210
Fig. 328	pianta scatola cipria secondo livello.....	210
Fig. 329	scatola kit smalto.....	211
Fig. 330	scatola kit lipgloss.....	211
Fig. 331	scatola kit mascara.....	212
Fig. 332	scatola kit eyeliner.....	212
Fig. 333	scatola kit ombretto.....	213
Fig. 334	scatola kit blush.....	213
Fig. 335	scatola kit cipria.....	214
Fig. 336	etichetta.....	216
Fig. 337	polietilene.....	217
Fig. 338	stampaggio a iniezione.....	217
Fig. 339	abs.....	218
Fig. 340	soffiaggio.....	218
Fig. 341	imbutitura.....	218
Fig. 342	stampaggio per compressione	219
Fig. 343	prodotti fluidi.....	220
Fig. 344	prodotti in polvere.....	220
Fig. 345	rendering kit smalto.....	221
Fig. 346	istruzioni: kit smalto.....	222
Fig. 347	istruzioni "come si fa uno smalto?".....	223
Fig. 348	istruzioni: dosi kit smalto.....	224
Fig. 349	rendering kit lipgloss.....	225
Fig. 350	istruzioni: kit lipgloss.....	226
Fig. 351	istruzioni "come si fa uno lipgloss?".....	227
Fig. 352	istruzioni: dosi kit lipgloss.....	228
Fig. 353	rendering kit mascara.....	229
Fig. 354	istruzioni: kit mascara.....	230
Fig. 355	istruzioni "come si fa una mascara?".....	231
Fig. 356	istruzioni: dosi kit mascara.....	232
Fig. 357	rendering kit eyeliner.....	233
Fig. 358	istruzioni: kit eyeliner.....	234
Fig. 359	istruzioni "come si fa uno eyeliner?".....	235
Fig. 360	istruzioni: dosi kit eyeliner.....	236
Fig. 361	rendering kit ombretto.....	237
Fig. 362	istruzioni: kit ombretto.....	238
Fig. 363	istruzioni "come si fa un ombretto?".....	239
Fig. 364	istruzioni: dosi kit ombretto.....	240
Fig. 365	rendering kit blush/terra.....	241
Fig. 366	istruzioni: kit blush/terra.....	242
Fig. 367	istruzioni "come si fa un blush/terra?".....	243
Fig. 368	istruzioni: dosi kit blush /terra.....	244
Fig. 369	rendering kit cipria.....	245
Fig. 370	istruzioni: kit cipria.....	246
Fig. 371	istruzioni "come si fa una cipria?".....	247
Fig. 372	istruzioni: dosi kit cipria.....	248
Fig. 373	rendering kit strumenti.....	249
Fig. 374	istruzioni: kit strumenti.....	250
Fig. 375	istruzioni: "a cosa servono gli strumenti?".....	251
Fig. 376	ambientazione con scatola.....	253
Fig. 377	ambientazione prodotti.....	253

Fig. 378 home page sito.....	255
Fig. 379 sezione novità sito web.....	256
Fig. 380 sezione prodotti sito web	257
Fig. 381 sezione kit fai da te sito web.....	258
Fig. 382 sezione tuttial sito web.....	259
Fig. 383 sezione tutorial prodotti mani sito web.....	258
Fig. 384 mappa di sistema.....	259

indice delle tavole

Tavola 1. STRUMENTI - Prospetto e piana ciotolina con beccuccio.....	192
Tavola 2. STRUMENTI - Prospetti e piante cucchiaino misurino, spatolina, bastoncino e imbuto.....	193
Tavola 3. CONTENITORI - Eyeliner, Gloss e Mascara.....	194
Tavola 4. CONTENITORI - Ombretto e Smalto.....	195
Tavola 5. CONTENITORI - Blush e Terra.....	196
Tavola 6. CONTENITORI - Cipria.....	197
Tavola 7. CONTENITORI - Palette.....	198
Tavola 8. INGREDIENTI - Giara.....	199
Tavola 9. INGREDIENTI - Flacone.....	200

Abstract

Abstract

Con il mio progetto ho voluto creare una linea di prodotti per l'autoproduzione di cosmetici destinati sia a privati che desiderano realizzare prodotti cosmetici autonomamente, sia a coloro che lavorano nel settore della cosmesi e hanno continuamente bisogno di prodotti cosmetici nuovi e particolari.

Make Up Art propone una serie di prodotti per la cosmesi fai da te: strumenti per la realizzazione come una ciotolina con beccuccio, un piccolo imbuto, un cucchiaino misurino, una spatolina e un bastoncino; ingredienti come i pigmenti, gli "effetti speciali", una soluzione per polveri e prodotti base; contenitori cosmetici e kit di autoproduzione di cosmetici. Ci saranno 8 kit diversi. Un kit è completo di tutti gli strumenti, mentre i restanti 7 kit contengono tutto l'occorrente per realizzare i prodotti cosmetici (ingredienti, contenitore finale del prodotto, istruzioni ed etichetta adesiva).

Ho deciso di dare uno stile ai miei prodotti per differenziarli da quelli in commercio: Ho scelto lo stile "Kawaii", che tradotto in italiano significa "carino e tenero".

Questo stile mi ha portato a fare alcune scelte stilistiche: i contenitori hanno forme morbide e fluide, tutti i prodotti hanno un elemento distintivo, una grafica che ricorda un viso e i colori che ho scelto fanno parte di una palette di colori che si rifà ai tipici colori dello stile "Kawaii".

Ogni contenitore ha un colore diverso in base alla zona del viso a cui è destinato: i prodotti mani sono di colore viola, i prodotti per labbra sono di colore rosa, i prodotti per occhi sono di colore azzurro, i prodotti viso sono di colore arancio.

Inoltre ho realizzato anche un sito web che sarà la piattaforma su cui sarà possibile acquistare tutti i prodotti (sia i prodotti sfusi che i kit), consultare videotutorial per realizzare i prodotti, controllare le novità proposte da Make Up Art e consultare la sezione "Chiedi all'esperto".

INTRODUZIONE

1. INTRODUZIONE

Il make up fai da te esiste fin dall'antichità, infatti le prime forme di make up non dipendevano da case cosmetiche, ma dalla creatività delle persone.

L'autoproduzione di cosmetici è arrivata fino a noi, e negli ultimi anni sta avendo molto successo, basti pensare ai numerosi manuali di autoproduzione di cosmesi, ai kit di autoproduzione presenti sul mercato.

Esistono anche tantissimi siti web che si occupano della vendita di ingredienti e accessori per la cosmesi fai da te.

Questi siti, però, hanno dei difetti. I più evidenti sono le quantità di prodotto che propongono e il livello di conoscenza che l'utente deve possedere per realizzare cosmetici.

Le confezioni proposte contengono molto prodotto, generalmente dai 50 gr. ai 5 kg..

Un utente privato che desidera realizzare un solo esemplare di prodotto, rischierebbe di sprecare molta quantità di ingrediente e livello di conoscenza dell'utente deve essere abbastanza elevato per poter dosare nel modo corretto i vari ingredienti.

Io ho voluto risolvere questo problema realizzando una linea di prodotti per l'autoproduzione di cosmetici, in cui le quantità di prodotto saranno monodose offrirà il prodotto base da poter personalizzare, anziché gli ingredienti sfusi.

In particolare ho pensato di proporre dei kit contenenti l'occorrente per realizzare un solo esemplare di prodotto.

I kit saranno di due tipi: un kit contenente gli strumenti per la realizzazione dei prodotti, e otto tipi di kit contenente l'occorrente per la realizzazione di un prodotto.

introduzione

Ognuno degli otto kit serve per realizzare un prodotto diverso: uno smalto, un lipgloss, un mascara, un eyeliner, un ombretto, un blush, una terra e una cipria.

Gli strumenti del kit del primo tipo sono riutilizzabili e lavabili.

All'interno del secondo tipo di kit ci saranno, il prodotto base, i pigmenti per conferirgli il colore e gli effetti speciali per conferirgli luce o sfumature particolari.

Ho anche realizzato il sito internet su cui sarà possibile acquistare i kit e i prodotti.

Lo stile che ho deciso di utilizzare per il mio prodotto è lo stile Kawaii (traducibile in italiano come "carino").

Questo stile dà molta importanza alla personalizzazione dei propri oggetti, quindi mi è sembrato uno stile perfetto per il mio prodotto che offre all'utente la possibilità di creare prodotti personalizzabili.

CENNI STORICI

2. CENNI STORICI

2.1 Introduzione

La cosmesi fai da te e i prodotti cosmetici esistevano già in epoca antica, infatti sono state raccolte numerose testimonianze che attestano la presenza di tali elementi fin dall'Antico Egitto.

Anche nella Bibbia si trovano accenni all'abitudine degli Ebrei di cospargersi il corpo di ungenti profumati.

Le varie civiltà hanno usato diverse forme di cosmetici per secoli in rituali religiosi, per migliorare l'aspetto fisico e per promuovere la salute.

L'uso dei cosmetici può indicare molte caratteristiche di un'epoca, tra cui i problemi pratici di una civiltà, i sistemi di classe, la

loro concezione di bellezza, oltre che l'origine di alcune malattie derivanti dall'uso di ingredienti cosmetici tossici come il piombo e la biacca.

Già in queste epoche capelli, pelle, viso, occhi e bocca erano al centro dell'attenzione per molte donne, e talvolta anche uomini, che amavano prendersene cura con prodotti semplici e naturali che generalmente erano fai da te, fino alla rivoluzione industriale.

Alla fine della prima guerra mondiale, le donne inglesi ottennero molti diritti tra cui usare cosmetici. Nel 1920 nascono le prime case cosmetiche, che producono soprattutto profumi, saponi, creme, ombretti e ciprie che sono tra i prodotti più usati e diffusi.

2.2 Epoche

Ho deciso di dividere la storia in quattro epoche: antichità che si conclude con la caduta dell'Impero Romano d'Occidente nel 476 d.C., il medioevo, fino al 1492 con la scoperta dell'America, l'epoca moderna che termina con la rivoluzione francese nel 1789 e l'epoca contemporanea che arriva fino ad oggi.

2.2.1 Antichità (fino al 476 d.C.)

Gli inizi

Nell'antichità la cosmesi era principalmente fai da te e veniva usata per fini religiosi o aveva "funzione funeraria".

Sono state ritrovate delle incisioni rupestri rappresentanti figure umane con il viso o il corpo dipinti ed esistono studi che dimostrano come l'arte del tatuaggio sia usata fin dagli albori dell'umanità'.

Con le prime forme di civiltà l'arte della cosmesi ha cominciato a svilupparsi, ciò è avvenuto principalmente nell'area medio orientale del Mediterraneo.

Secondo alcune scritture, Semiramide, bellissima regina dell'Assiria, faceva il bagno nella birra per rendere fresca ed elastica la sua pelle.

Semiramide elaborò tecniche cosmetiche

di gran successo per l'epoca, aiutandosi probabilmente con piante fitocosmetiche che essa stessa fece coltivare nei famosi giardini pensili.

Antico Egitto

La prima vera e propria prova archeologica dell'uso dei cosmetici è stata individuata nell'Antico Egitto attorno al 5000 a.C..

All'interno delle tombe sono stati rinvenuti dei flaconi di composti chimici a base di piombo e olio di oliva, che probabilmente le popolazioni utilizzavano per la cura della persona.

Gli antichi egizi benestanti utilizzavano moltissimo oli e unguenti profumati per ammorbidire e profumare la pelle, mentre coloro che lavoravano al sole utilizzavano creme e oli come protezione contro i raggi solari e il vento.

Successivamente iniziarono anche a truccare gli occhi e il viso, basti pensare ai numerosi ritratti femminili dove è ben visibile la pratica di evidenziare gli occhi di nero per ricordare la bellissima regina Nefertiti (FIG. 1).

Gli occhi venivano truccati non solo per fini estetici, ma anche per proteggersi gli occhi dalla luce abbagliante e dalle infezioni con il kohl (conosciuto oggi come kajal).

Per quanto riguarda il viso, le donne egizie erano solite applicare sulle gote sfumature

di bianco e rosa e il rosso carminio sulle labbra.

Alcune antiche ricette cosmetiche egizie sono arrivate fino ad oggi come ad esempio l'utilizzo dell'argilla come maschera per purificare viso, corpo.



FIG.1
la regina Nefertiti



FIG.2
"beauty" dell'Antico Egitto



FIG.3
strumenti per la cosmesi



FIG.4
Kohl - vasetto in alabastro e applicatore in legno



FIG.5
contenitori per cosmetici



FIG.6
serva che trucca la padrona

Antica Grecia

Anche gli Antichi Greci facevano uso di cosmetici, soprattutto le donne che usavano tali prodotti per distinguersi dal personale di servizio, rafforzando anche attraverso l'impatto visivo il loro ruolo di padrone.

Le donne dell'Antica Grecia usavano fare un bagno all'lavanda, per poi dedicarsi ad una vera e propria cosmesi del corpo, il quale veniva poi massaggiato con oli e unguenti profumati.

Il cosmetico più diffuso era indubbiamente la biacca da cui si ricavava il colore bianco per sbiancare la carnagione. In alternativa si poteva usare il gesso o il piombo.

Per le labbra veniva realizzato una specie di rossetto con argilla ocra e ferro rosso.

Invece per le guance veniva usato il belletto rosso del minio, che veniva applicato con un apposito pennello, mentre si ombreggiavano le ciglia e le sopracciglia con un leggero velo di tintura nera di antimonio o di nerofumo.

Anche i capelli erano importanti, ne sono testimonianza le numerose rappresentazioni della classica acconciatura "a pieghe" (realizzata con ferri arriventati), inoltre, era diffusa anche la colorazione dei capelli soprattutto di biondo.

Un prodotto molto utilizzato in Grecia per la cura della pelle era il miele.



FIG.7
contenitori profumi greci



FIG.8
scena preparazione dei cosmetici

Antica Roma

Nell'Antica Roma si faceva uso di cosmetici per abbellire il corpo o per correggerne difetti, l'esempio più famoso è costituito dai nei artificiali.

Vi furono anche le prime testimonianze di creme depilatorie e maschere di bellezza. Le creme e le maschere erano conservate in cofanetti, e alcune, a base di miele, di cera di api, di latte, di olio ed altri unguenti sono molto simili a quelle dei giorni nostri.

Particolare attenzione doveva poi essere riservata alle modalità di applicazione. Le maschere ottenute con l'urina d'asino, ad esempio, pare fossero efficaci solo se utilizzate al momento in cui sorgeva la costellazione del Cane.

Tutto il necessario cosmetico veniva preparato fresco da schiave specializzate le cosiddette *cosmetae*, che conservavano tutti i prodotti di bellezza in beauty-case di legno pregiato (FIG. 9), in boccette di vetro (FIG. 10) soffiato, pasta vitrea, terracotta o alabastro, e in conchiglie, naturali, usate soprattutto per contenere rossetti e ombretti.

Per quanto riguarda il trucco vero e proprio, si cominciava dal fondotinta preparato principalmente con biacca o carbonato di piombo. Tale impasto poteva essere colorato con salnitro, feccia di vino o ocre rossa e veniva spalmato uniformemente sulla pelle del viso in uno strato piuttosto spesso.

cenni storici

Poi si passava alle labbra che venivano tinte di rosso con polvere di ocre (FIG. 11), gli occhi e le ciglia erano anneriti con fuliggine, ed i denti lucidati con polvere di corno (FIG.12).

Le braccia erano imbiancate con gesso e biacca, per conferire il candore tipico della pelle della classe agiata, che non lavorava nei campi.

Era molto diffuso anche l'uso delle tinture per capelli ed il colore preferito era il biondo-rosso, che si otteneva cospargendo la chioma di sego di capra misto a cenere di faggio. Per rendere ancora più brillanti i capelli le matrone romane usavano ricoprire i capelli con polvere d'oro.

La "Naturalis Historia" di Plinio è la testimonianza più accreditata di ricette e consigli confermati dai numerosi ritrovamenti archeologici (FIG. 13, FIG. 14)



FIG.9
beauty case romano in legno pregiato



FIG.10
bocchette per i cosmetici



FIG.11
trucco delle labbra

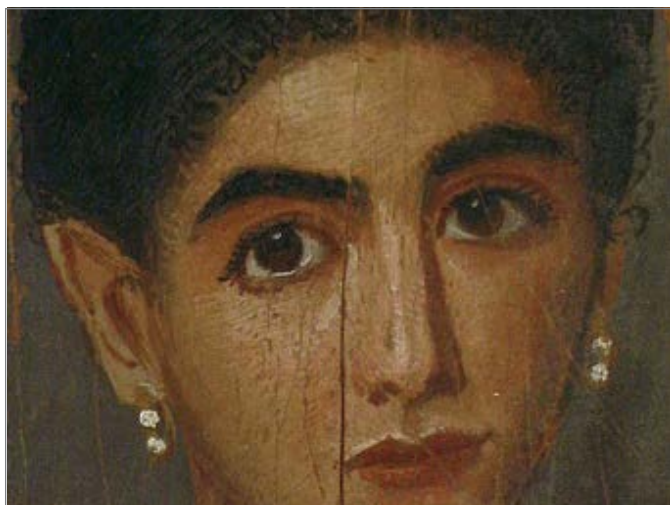

FIG.12
donna romana truccata



FIG.13
spilli per capelli



FIG.14
oggetti coemetici romani

2.2.2 Medioevo (dal 476 d.C. al 1492)

Con la caduta dell'Impero Romano e il progressivo e crescente affermarsi delle ideologie della religione cattolica, che attribuivano alla figura femminile, una serie di colpe che portavano l'uomo verso il peccato, si passò ad un uso molto più parsimonioso e poco appariscente della cosmetica.

Tutto quello che riguardava la cosmesi e la vanità era ritenuto diabolico, sacrilego e ingannevole, ma l'istinto "a farsi belli" e il desiderio di prendersi cura di se stessi era allettante.

Risale appunto all'epoca Medievale uno dei più rilevanti trattati cosmetici della storia: il "De Ornatu Mulierum" noto anche con il nome di "Trotula Minor" (FIG. 15). Si tratta di un'opera del tutto differente rispetto alle altre del suo tempo poiché Trotula offre alle altre donne, oltre che agli aspirati medici, una vasta serie di rimedi, cure, ingredienti, dosaggi, ricette, e di tutti i loro possibili effetti terapeutici, attestando così l'esistenza di una "dermatologia medievale".

Molti degli ingredienti menzionati nel trattato oggi non sono considerati affatto sicuri (come il mercurio, varie tipologie di funghi ecc.), ma "De Ornatu Mulierum" può essere considerato come uno dei primi e più importanti trattati "medici/scientifici" del suo tempo.

cenni storici

In questo periodo, nonostante ciò che la religione cattolica predicava, l'uso del trucco era riservato alle dame medievali, che apprezzavano particolarmente la carnagione molto chiara, diafana, che era simbolo di nobiltà, di purezza, mentre un viso scuro, tipico di chi svolgeva lavori all'aria aperta, era una prova di appartenenza ad una classe sociale più bassa.

Gli ideali di bellezza di questo particolare periodo storico presentano una donna angelica e si diffuse il modello di bellezza femminile normanna: carnagione pallida, occhi chiari e capelli biondi.

Le dame usavano un rudimentale fondotinta composto da ossidi di argento o mercurio misti a grassi animali o vegetali, oppure erano a base di biacca. Spesso contenevano limone, aceto e albume d'uovo.

Nel Medioevo era di gran moda la fronte alta e bombata e, a tale scopo, le sopracciglia venivano completamente depilate (FIG 16).

Le guance venivano tinte con polvere di zafferano e labbra e gengive venivano colorate con corteccia o radice di noce.

Le donne medievali preferivano i capelli biondi, che venivano tinti con gli stessi strumenti che si usavano per i tessuti.

Le acconciature differivano in base alla condizione e allo stato sociale.



FIG.15
De Ornatu Mulierum



FIG.16
dame medievali



FIG.17
strumenti per la cosmesi



FIG. 18
toiletta medievale



FIG. 19
preparazione di cosmetici

2.2.3 Rinascimento (dal 1492 alla metà del 1500)

Con l'avvento del Rinascimento, la bellezza iniziò ad assumere un'impostazione più moderna e la figura minuta e spenta della donna medievale venne progressivamente sostituita da quella di una donna dalle forme più abbondanti, con occhi scuri e carnagione più calda. La ripresa del commercio delle spezie esotiche favorì la ricomparsa dei profumi, molto utilizzati soprattutto per far fronte alle scarse condizioni igieniche del tempo.

Verso la fine del XII secolo Caterina Sforza compose uno dei primi ricettari interamente dedicati alla cosmesi, formato da oltre 500 capitoli relativi ai più svariati prodotti e trattamenti: sbocciava, così, la letteratura dei "Segreti", i manuali di bellezza scritti a mano e tramandati di madre in figlia presso le corti rinascimentali.

Gli ingredienti cosmetici, a quei tempi, avevano un carattere prevalentemente magico-simbolico, secondo cui la forma, il colore, la struttura o il comportamento di un animale o di una pianta ne avrebbero suggerito l'indicazione terapeutica o l'attività cosmetica.

Nel Rinascimento vediamo anche i primi veri e propri oggetti di design legati ai profumi, come i cosiddetti "paternostri profu-

cenni storici

mati", impasti aromatici da porre all'interno di filigrane in oro. Non rare le ricette che contenevano pietre preziose: per schiarire i denti per esempio si consigliavano rosmarino, acqua di rose, corno di cervo polverizzato nel mortaio assieme a perle e coralli rossi.

Le donne rinascimentali, per correggere le discromie cutanee ed avere così un incarnato chiarissimo, usavano la biacca di piombo mista ad oli, burro di cacao e farine. Esisteva già anche la cipria che era ricavata principalmente dell'amido di riso.

La novità principale di questo periodo è l'esaltazione delle vene blu (simbolo di nobiltà) con una matita di lapislazzulo.

Il trucco era discreto: incarnato perfetto e chiarissimo, gote e labbra rosee e colorite. Il trucco degli occhi consiste nel contornarli con la fuliggine, utilizzato anche per il trucco delle sopracciglia, che dovevano essere molto sottili.

Lo sviluppo del trucco si espande sempre di più ed è tale da portare alla creazione delle prime trousse.

Le lunghe chiome, erano spesso tinte di biondo, erano ornate da perle, diademi e preziosi pettini.

Le popolane invece si limitavano a coprire il capo con semplici fazzoletti o cuffie di lino.



FIG.20
contenitore per il profumo



FIG.21
tama medievale



FIG.22
estratto del manuale di Caterina Sforza

2.2.4 Epoca Moderna (dal 1500 al 1789)

Seicento

Anche in questo periodo uno degli obiettivi della cosmesi è quello di sbiancare la pelle. In questa epoca viene usata ancora la biacc, ma anche vernici e cipire al piombo o al mercurio (acnh'essi dannosi per l'uomo).

In questo period si assiste ad un mutamento dei canoni eststici: la donna angelizzati che doveva avere un espetto simile alla vergine Maria, ora doveva assomigliare alla dea pagana Venere.

Gli occhi dovevan essere grandi ed espersivi, per le guance usavano l'allume che conferiva ad esse un colore rosa acceso, sulle labbra veniva usato il "fattibello", ovvero il rossetto (a base di mercurio).

I capelli passano dal biondo, al castano scurissimo, o addirittura al nero.

Nel 1600 comparve anche il primo fard, usato dalle donne er fra risaltare la pelle bianca e viene pubblicato uno dei primi trattati di bellezza tra cui il più importante è "Notandissimi secreti" un ricetario ricco e completo dei trattamenti di bellezza dell'epoca.

La maschere di bianco d'uomo per distendere le rughe erano molto diffuse.

Inoltre nel 1600 nasce l'acqua di Colonia.



FIG.23
Dama seicentesca

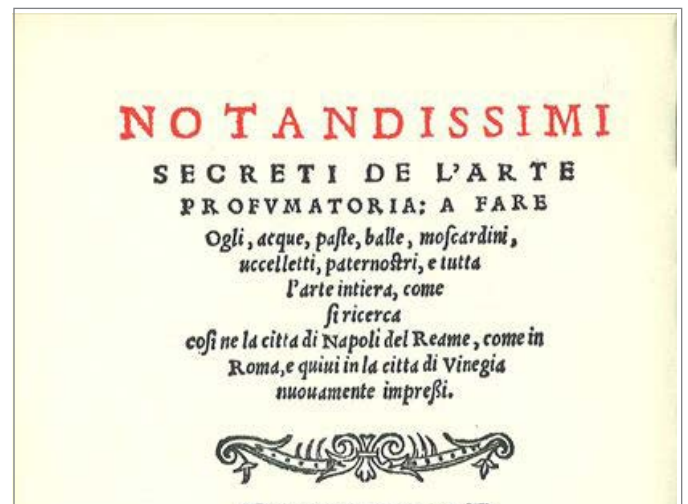

FIG.24
Notandissimi secreti de l'altre profumatoria



FIG.25
bocchette di cosmetici

Settecento

La donna settecentesca doveva essere snella, graziosa e civettuola.

La Dictionnaire des Art et métiers nel 1773 condannò tutti i trucchi composti, da biacca, piombo e vermiglione (un particolare tono di rosso).

Al posto della biacca per il viso viene utilizzato l'ossido di zinco.

Da questo momento gli ingredienti naturali hanno molto successo, una fra tutti spicca lo zafferano per tingere le labbra.

Questi cosmetici avevano tonalità più delicate che si accordavano con l'incarnato chiarissimo di moda dell'epoca.

Un particolare importantissimo di questi anni è l'utilizzo dei nei artificiali che servivano per comunicare con l'altro sesso.

Era molto usata la belladonna, così denominata perchè le donne ne usavano il succo delle bacche per dare splendore al viso.

La fabbricazione di cosmetici passò dall'essere domestica ad artigianale.

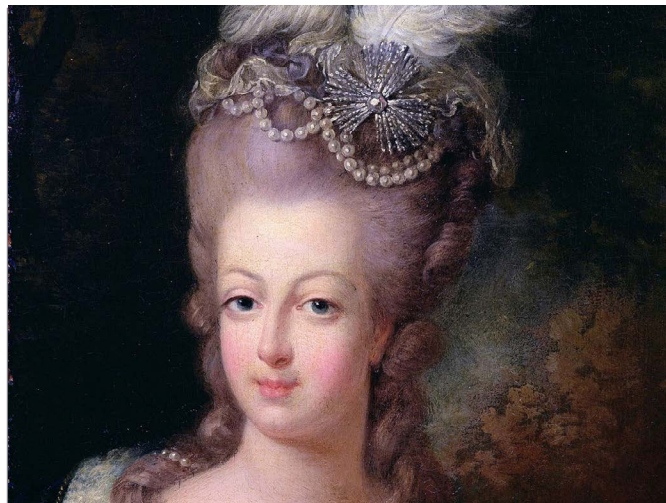

FIG.26
la regina Maria Antonietta



FIG.27
scatoletta portanei



FIG.28
tavolo da trucco settecentesco

2.2.5 Epoca Contemporanea (dal 1789 ad oggi)

Ottocento

Con l'avvento della società borghese, nel 1800, il trucco viene utilizzato solo da attori e donne di malaffare, ma rimane la consuetudine di mantenere la pelle molto chiara con l'arsenico. E' proprio in questo periodo che le donne cominciano ad usare gli ombrellini parasole e guanti, per proteggersi dal "pericolo" di abbronzarsi. Questa era l'epoca al ritorno della naturalezza : pulizia e naturalezza erano divenuti gli obiettivi che le donne dovevano raggiungere in tre quarti d'ora giornalieri dedicati alla toilette.

Si pensava che la pulizia del corpo fosse legata a quello dello spirito, e quindi le donne pulite e ben curate venivano viste come belle anime.

In segreto le donne si pizzicavano le guance per dare il colore rosso che prima era ottenuto con ocre e terre di vario tipo, mentre per le labbra dovevano essere curate, ma non truccate.

Solo con il romanticismo e l'importanza di un aspetto drammatico, si ritornerà all'uso di creme coloranti, ottenute con piombo o bismuto e pasta di mandorle.



FIG.29
donna ottocentesca

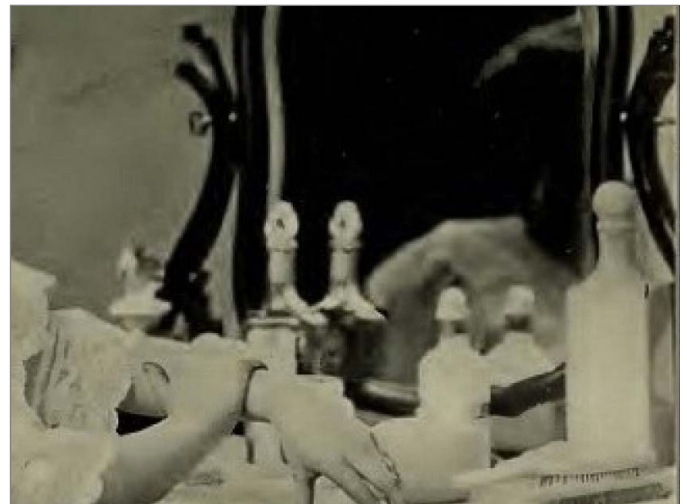

FIG.30
tavolo da trucco ottocentesco



FIG.31
donne con ombrellino parasole

Novecento

Nella prima metà del '900 icone della moda sono Greta Garbo o Marlene Dietrich, che con il cinema portano in auge un trucco incentrato sullo sguardo con labbra scure, ma con un incarnato perfetto e naturale, simbolo di salute.

In questo periodo nascono anche le prime multinazionali di cosmetici: la prima è stata l'OREAL nel 1909.

Nel 1910 nascono marchi come Elizabeth Arden, Helena Rubinstein, Max Factor e Maybelline.

Nascono anche i primi cosmetici che conosciamo oggi tra cui il fondotinta (Max Factor) e una mascara (Maybelline), molto diversa da quella esistente oggi.

Nel 1980 diventa di moda il colorito abbronzato, che ricorda le vacanze e quindi il benessere economico, così si sviluppa l'uso di terre e blush.

Il fondotinta rimane una base per opacizzare o illuminare il viso, ma che non modifica più il colore della pelle.

In alcuni paesi asiatici però rimane la convinzione che la pelle chiara sia simbolo di maggiore benessere.



FIG.32
mascara Maybelline anni '20



FIG.33
Marlene Dietrich negli anni '20

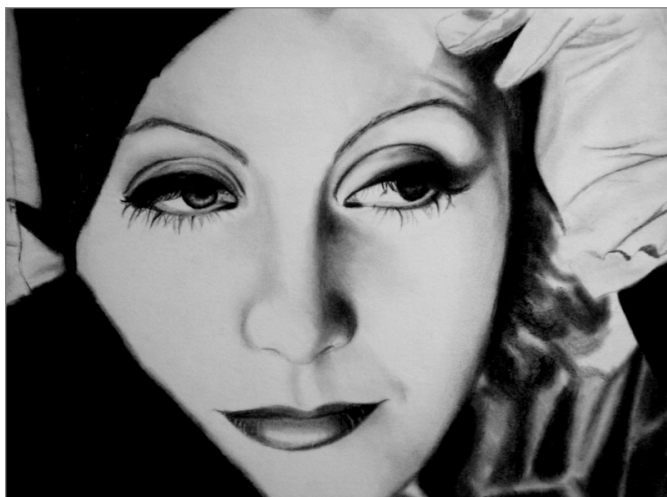

FIG.34
trucco anni '30



FIG.35
trucco anni'40



FIG.38
Farrah Fawcett negli anni'70



FIG.36
Grace Kelly negli anni'50



FIG.39
trucco anni'80



FIG.37
Twiggy negli anni'60



FIG.40
Cindy Crawford negli anni'90

Oggi

Oggi il make up fai da te, è tornato di moda soprattutto se i prodotti sono 100% naturali e senza sostanze dannose come paraffina, parabeni o siliconi.

Anche per questo sono numerosissimi i siti web che propongono sia ricette con ingredienti naturali che la vendita di tali prodotti per l'autoproduzione di cosmetici.

Poi ci sono i cosiddetti "consigli della nonna", che spesso trattano anche di make up, attraverso l'utilizzo di prodotti sponibili nel ambiente domestico.

Ad esempio, esistono vari siti che raccolgono una serie di consigli di bellezza fai da te: realizzare uno scrub prima del trucco con il bicarbonato, purificare la pelle con un frullato di pere, realizzare una cipria con l'amido il riso, utilizzare il borotalco come shampoo secco, ecc.

Inoltre molte youtuber, tra cui la celebre "Climakeup" (Clio Zammatteo), spiega come sia possibile, utilizzare un prodotto per due scopi (ad esempio, il rossetto si può usare anche per dare colore agli zigomi), oppure come cambiare il colore di un prodotto.

Infine ultimamente sul web hanno fatto parlare molto di sé due ragazze, anch'esse youtuber, che si sono cimentate nella realizzazione di mascara con ingredienti non convenzionali e alimentari: Katharine Ward ha realizzato un mascara con i bis-

cotti "Oreo", e Rclbeauty101 ha realizzato il prodotto con dei semplicissimi mirtilli. Katharine ha frantumato la parte nera del biscotto ha aggiunto un po' d'acqua e un po' di primer viso.

Infine, ha prelevato il tutto con uno scovolino e ha applicato il suo mascara.

Rclbeauty101 ha frullato i mirtilli e li ha applicati sulle ciglia. Per avere più volume ha alternato strati di frullato di mirtilli con il borotalco.



FIG.41
frame del video di Katharine Ward - occorrente



FIG.44
frame del video di rclbauaty101 - preparazione



FIG.42
frame del video di Katharine Ward - preparazione



FIG.45
frame del video di rclbauaty101 - risultato



FIG.43
frame del video di Katharine Ward - risultato



FIG.46
amido di riso

ANALISI COMPETITORS

3. ANALISI COMPETITORS

3.1 Introduzione

L'intento della ricerca proposta di seguito, è quello di analizzare i siti web che offrono un servizio di vendita on line di prodotti specifici per l'autoproduzione di cosmetici. La scelta di limitare tale ricerca ai negozi di vendita di materie prime on line, è stata dettata dalla volontà di realizzare un servizio che verrà erogato attraverso l'utilizzo della rete informatica. Ho deciso di analizzare i più diffusi e conosciuti, in quanto tali siti sono quelli più utilizzati da coloro che vogliono autoprodurre i propri prodotti di cosmetici.

Questa analisi mi permetterà di capire quali aspetti dovrò sviluppare maggiormente nella progettazione del servizio che intendo

offrire.

Ho cercato di identificare dei termini di paragone fra i vari siti utilizzando dei criteri di valutazione per capire quali fossero i punti forza e le mancanze di ognuno dei soggetti presi in analisi.

Il primo parametro preso in considerazione è la varietà di ingredienti base e materie prime, offerta dai sito e in vendita.

Il secondo aspetto è stato la semplicità di utilizzo degli ingredienti proposti e eventualmente le "ricette" per utilizzarli, offerte dal sito web al visitatore.

Il terzo fattore analizzato è stato il costo dei prodotti, che spesso incide molto sulle scelte di acquisto, in relazione alle quantità

analisi competitors

effettive richieste dal consumatore e le dosi proposte in vendita dal sito.

In relazione al punto precedente è stato analizzato quindi il fattore di "spreco" ossia la differenza quantitativa di prodotto inutilizzato o difficilmente consumabile dal consumatore; lo spreco nasce dalla differenza fra la domanda effettiva al dettaglio e l'offerta in formati o dosi base di materie prime molto elevate.

Ultimo elemento, legato ai precedenti, è stata la scelta dei formati delle confezioni degli ingredienti acquistabili; il formato incide sulla vendibilità del prodotto (se per la vendita al dettaglio vengono proposti grossi formati di prodotto, il consumatore valuterà inevitabilmente le tempistiche per il consumo totale della confezione e deciderà di conseguenza).

A ogni aspetto, a parte la scelta dei formati, ho assegnato un valore da 1 a 10.

Questa scala di valori fa riferimento solo ai siti analizzati, quindi il range di valutazione di un singolo sito è relazionabile all'intero gruppo in analisi.

Il valore 1 corrisponde a una rispondenza minima del sito in relazione al punto di analisi (reperibilità, livello di conoscenza, convenienza economica, spreco, scelta dei formati), di conseguenza il valore 10 sarà il massimo valore possibile. I valori assegnati sono analighi alle votazioni scolastiche,

quindi i "siti barvi" avranno voti alti e i "cattivi" varanno voti bassi.

Infine ho aggiunto una scala per rendere più immediata la comprensione dei punteggi dei siti.

Ad ogni aspetto valutato ho assegnato un'icona per rendere più immediata la comprensione della valutazione.



voto: 10



voto: 9



voto: 8



voto: 7



voto: 6



voto: 5



voto: 4



voto: 3



voto: 2



voto: 1

FIG.47
scala di valutazione

3.2 Criteri di Valutazione

3.2.1 reperibilità

Con reperibilità, ho voluto indicare la quantità e varietà dei prodotti presenti sul sito e quindi quanti ingredienti, rispetto a tutti quelli necessari per realizzare un prodotto tipo di cosmesi fai da te, è possibile acquistare.

In questo caso ho assegnato un valore alto a quei siti che avevano un'ampia scelta di prodotti disponibili, e un valore basso a siti con pochi prodotti disponibili.

E' possibile fare riferimento ad un unico sito per esaudire le richieste in questo campo specifico?

Questa domanda mi ha permesso di capire la disponibilità del sito preso in esame e la sua capacità di risposta verso una ampia gamma di domande di mercato (FIG. 48).



FIG.48
icona per reperibilità

3.2.2 livello di conoscenza

Con il termine "livello di conoscenza" ho voluto indicare l'insieme delle conoscenze che l'utente deve possedere per poter realizzare i prodotti cosmetici proposti o non dal sito. Verrà analizzata quindi la difficoltà di utilizzo degli ingredienti proposti. Spesso i siti offrono dei prodotti base a cui additivare dei pigmenti, delle essenze o altri ingredienti che potenziano o modificano le qualità del prodotto e che spesso l'utente non è sufficientemente preparato a maneggiare o trattare.

Ho indicato con un valore alto quando per poter usufruire del sito bastava essere principiante, e con un valore basso quando era necessario essere esperti in materia.

Il valore più basso (1), l'ho riservato a quei siti destinati solo a chi lavora nel campo delle cosmesi fai da te.

Principiante che si avvicina per la prima volta all'ambito del-



FIG.49
icona per livello di conoscenza

la cosmesi fai da te, non conosce l'utilizzo degli ingredienti e quindi va istruito sia sulle potenzialità delle materie prime che sulle varie combinazioni e metodologie di applicazione;

2 = medio livello di conoscenza

Utente che ha già avuto esperienze in campo di cosmesi fai da te, conosce gli ingredienti basilari per realizzare i suoi cosmetici e quindi cerca di ampliare il suo bagaglio di combinazioni e "ricette";

3 = alto livello di conoscenza

Implica la conoscenza approfondita delle materie prime e un grado di "fantasia di utilizzo" elevato, questo tipo di utente vuole oltre che materie prime ricercate, "ricette" nuove e al passo con il trend attuale (FIG.49).

3.2.3 convenienza economica

Credo che questo aspetto sia molto importante nell'ambito in cui voglio operare. Troppi siti propongono prodotti, formati o dosi per la vendita al dettaglio in quantità tali che la spesa economica di un privato diventa proibitiva.

In questo caso ho confrontato i prezzi degli stessi prodotti (in eguali quantità) su diversi siti al fine di capire quale formato, dose o prodotto si proponga in un modo più economicamente accessibile.

Più i prezzi dei siti erano alti più il valore della convenienza economica è bassa. Quindi con 10 ho indicato il sito più economico e con 1 quello più costoso, tenendo conto della relazioni di proporzione tra i prezzi.

Tale valutazione nasce anche dall'analisi dei punti successivi (FIG.50).



FIG.50
icona per convenienza economica



FIG.51
icona per spreco

analisi competitors

3.2.4 spreco

Con il termine spreco ho voluto indicare la differenza quantitativa di prodotto inutilizzato o difficilmente consumabile da un privato.

Ho analizzato le quantità di prodotto proposte, in vendita dai siti e la quantità necessaria per realizzare un solo cosmetico contenente tale ingrediente.

Se acquisto una materia prima proposta in vendita a circa 100 gr. e voglio realizzare un burrocacao da 10 gr. circa quanta della materia prima acquistata andrà sprecata, inutilizzata perché superiore alle mie necessità o perché non consumata entro i termini di scadenza? Con il termine spreco andrò a indicare tale quantità.

In questo caso con il valore 1 ho indicato che il prodotto sprecato era il 90%, quindi con 10 ho indicato che tale quantità era lo 0%(FIG.51).

3.2.5 scelta dei formati

Aspetto fondamentale in relazione ai precedenti, la scelta dei formati può limitare la libertà di acquisto. Taluni formati proposti, mi permettono di consumare nel tempo grandi quantità di prodotto mantenendone inalterate le caratteristiche? Altre soluzioni di formato non consentono di utilizzare interamente il prodotto o non ne mantengono le qualità per tutto il tempo che occorre al suo consumo da un privato (FIG. 52). In questa categoria ho indicato semplicemente il numero di opzioni per la scelta dei formati.



FIG.52
icona per scelta dei formati

3.3 Competitors

E' qui riportata l'analisi dei più conosciuti siti di vendita di prodotti per l'autoproduzione di cosmesi.

Ogni sito analizzato è corredato da una scheda di valutazione con i parametri esposti in precedenza.

3.3.1 Farmacia Vernile

La Farmacia Vernile si trova a Villa S. Lucia (FR) dal 1974 ed è gestita dalla dottoressa Vernile (da cui prende il nome) e dalla dottoressa Mancini.

Oltre ad un ampio assortimento di prodotti farmaceutici, offre anche prodotti erboristici e materie prime per la realizzazione di cosmetici.

La farmacia ha anche un laboratorio galenico in cui vengono preparati farmaci e cosmetici.

Il loro maggior punto di forza è sicuramente l'ampio assortimento di materie prime per la cosmesi, che sono disponibili sul sito web (FIG. 53, FIG.54, FIG.55, FIG. 56).

Sono disponibili materie prime destinate a coloro che vogliono realizzare dei cosmetici e alcuni prodotti base, per lo più creme, destinati invece alle persone che vogliono solo personalizzare i propri prodotti standard con altri ingredienti come pigmenti, es-

senze o sostanze funzionali ecc.. L'aggiunta di questi componenti permette di potenziare alcuni effetti del prodotto o aumentarne la conservabilità.

E' importante anche la presenza di un forum che permette agli utenti di condividere conoscenze, pareri e ricette di bellezza.

Dal punto di vista della comunicazione trovo che il sito web spesso sia un po' superficiale, in quanto le immagini non rappresentano il prodotto in se, ma ad esempio la pianta da cui proviene.

Per quanto riguarda il design, le confezioni, soprattutto dei prodotti realizzati dal loro laboratorio sono molto semplici e di colore bianco (FIG. 57).

All'interno del sito troviamo i prodotti in vendita disponibili in vari formati, generalmente le opzioni di quantità sono 5 (50 gr., 100 gr., 250 gr., 500 gr., 100 gr.) che permettono di venire incontro alle necessità di una vasta gamma di acquirenti (FIG. 58).

analisi competitors



FIG.53
schermata iniziale di farmacia Vernile

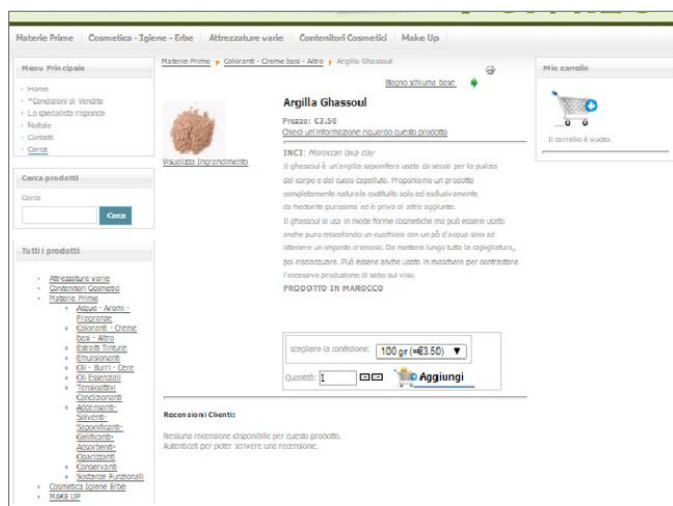

FIG.54
schermata argilla di farmacia Vernile

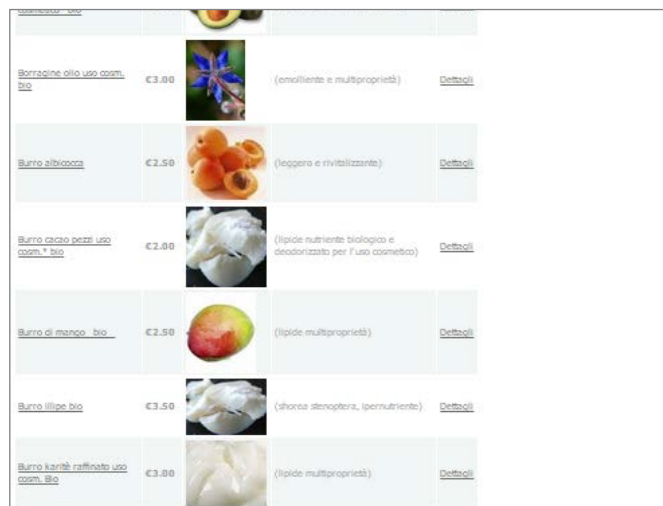

FIG.55
schermata burri di farmacia Vernile

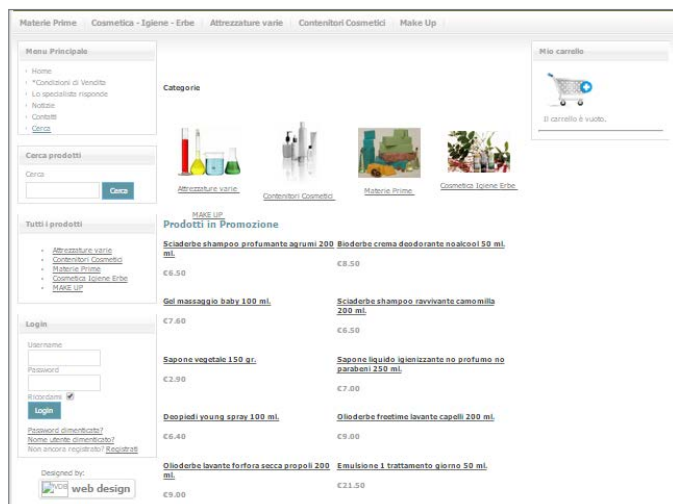

FIG.56
schermata categorie di farmacia Vernile



FIG.57
contenitori di farmacia Vernile

Materie Prime

Le materie prime cosmetiche qui riportate possono essere fornite solo ad enti, scuole o singoli che abbiano capacità nell'uso di tali composti. Per chi è alle prime armi si consiglia preventivamente l'acquisto di un libro che tratti di erboristica, oli essenziali e preparazioni. Si suggerisce, per gli spignattatori in erba, un'approfondita visione di siti che trattano esaurientemente tali tematiche come L'angolo di Lola dove presente una comunità di spignattatori e tecnici qualificati.

10



9



Materie Prime > Coloranti - Creme basi - Altro > Crema base cosm. A/O

Crema base cetomacrogol O/A Crema base cosm. O-A

Crema base cosm. A/O
 Prezzo: €16,00
 Chiedi un'informazione riguardo questo prodotto

PRODOTTI CREMA BASE A/O SINERGA

COMPOSIZIONE Aqua 60,2%, Paraffinum liquidum 25%, Glycerin 3,0%, Polyglyceryl-2 sequisostearate 10%, Aluminum stearate, Magnesium stearate, Cera alba, Cera microcristallina, Magnesium sulfate 0,5%, Dimeticone 0,5%, Disodium EDTA 0,10%, Phenoxietanolo 0,70%, Methyl paraben, Ethyl paraben, Propyl paraben, Butyl paraben

TIPO DI PRODOTTO ED IMPIEGO Crema base lipofila per uso topico

DESCRIZIONE I componenti impiegati possiedono le seguenti caratteristiche: l' Olio di vaselina è un emolliente, la Glicerina è un solvente, umettante; la Cera alba è un emolliente, filmogeno, emulsionante; il Magnesio Stearato è un colorante;

Il Poligliceril-2-sequisostearato è un emulsionante, l' Alluminio Stearato è un coemulsionante, il Magnesio Solfato è un additivo reologico; il Dimeticone è un agente antischiuma con proprietà emollienti; l' EDTA disodico è un chelante; il Fenossietanolo, il Methyl paraben, l' Ethyl paraben, il Propyl paraben e il Butyl paraben sono conservanti

CONSERVAZIONE Si conserva in contenitori ben chiusi al riparo dalla luce e dal calore in luogo fresco ed asciutto

ASPETTO Emulsione consistente

COLORE Bianco/avorio

DENSITA' 0,980 - 1,100 g/mL a 25°C± 1°C

CARICA BATTERICA TOTALE < 50 ufc/g

4



2



scegliere la confezione:

Quantità:

gi

50 gr (=€3.00)
 100 gr (=€5.00)
 250 gr (=€8.00)
 500 gr (=€12.00)
 1 kg (=€19.00)

5 OP



FIG.58
 scheda di farmacia Vernile

3.3.2 Farmacia del Borrello

La farmacia del Borrello si trova a Montenero di Bisaccia ed è gestita ad Dottor del Borrello.

Dal 1977 offre prodotti da vario genere tra cui farmaci, prodotti di bellezza e materie prime per l'autoroduzione di cosmetici.

Alcuni dei loro valori sono la competenza e disponibilità, sia dal punto di vista dei prodotti medicinali e non. Da molto peso alla preparazione e al continuo aggiornamento dello staff.

Il sito web della farmacia del Borrello (FIG. 59, FIG. 60, FIG. 61) permette di acquistare materie prime o prodotti cosmetici finiti, ma diversamente da altri siti non offre prodotti base standard, da poter personalizzare. Le materie prime sono presentate in maniera molto specifica e quindi destinate a utenti preparati e non ai principianti.

Non c'è ne un forum, ne delle pagine specifiche che spieghino agli utenti come utilizzare o combinare gli ingredienti.

Dal 2010 la farmacia del Borrello ha una pagina Twitter (FIG. 62) è su Facebook (FIG. 63) e dal 2013 è possibile acquistare on line i suoi prodotti tuttavia non vi è alcuno scambio di notizie tra il sito e gli acquirenti, ma solo informazioni di servizio. Il sito risulta più accessibile di altri in quanto alcune categorie, come nella sezione "sos-

tanze funzionali", sono divise in maniera intuitiva per funzione (idratante, antiage, ecc.) ciò permette anche ad un utente poco esperto di acquistare prodotti specifici per determinate esigenze.

Il sito della farmacia del Borrello è molto bene strutturato ed è facile trovare informazioni sui servizi proposti.

Il design di prodotti spesso non viene mostrato, ma viene mostrata la natura del prodotto (prodotto in pastiglie o in crema)(FIG.64).

Le descrizioni dei prodotti sono molto dettagliate e vengono presentati con varie opzioni di quantità generalmente 3 (50 gr., 100 gr., 200 gr.) (FIG. 65).



FIG.59
schermata iniziale di farmacia del Borrello



FIG.60
schermata burro di cacao di armacia del Borrello



FIG.61
schermata presentazione gestori del sito di farmacia del Borrello



FIG.62
pagina twitter di farmacia del Borrello

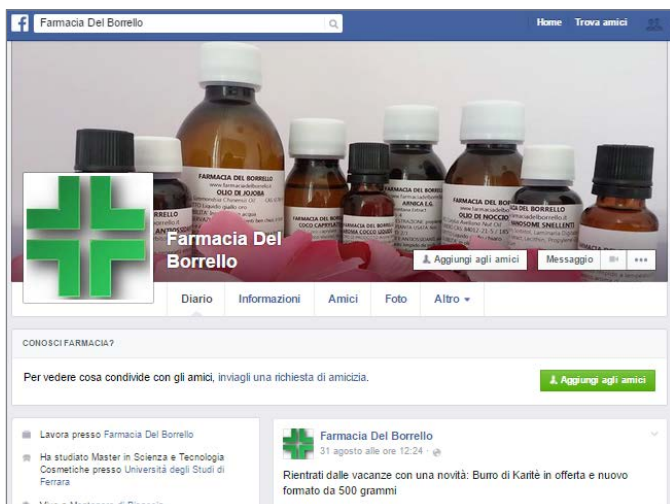

FIG.63
pagina facebook di farmacia del Borrello



FIG.64
prodotti farmacia del Borrello

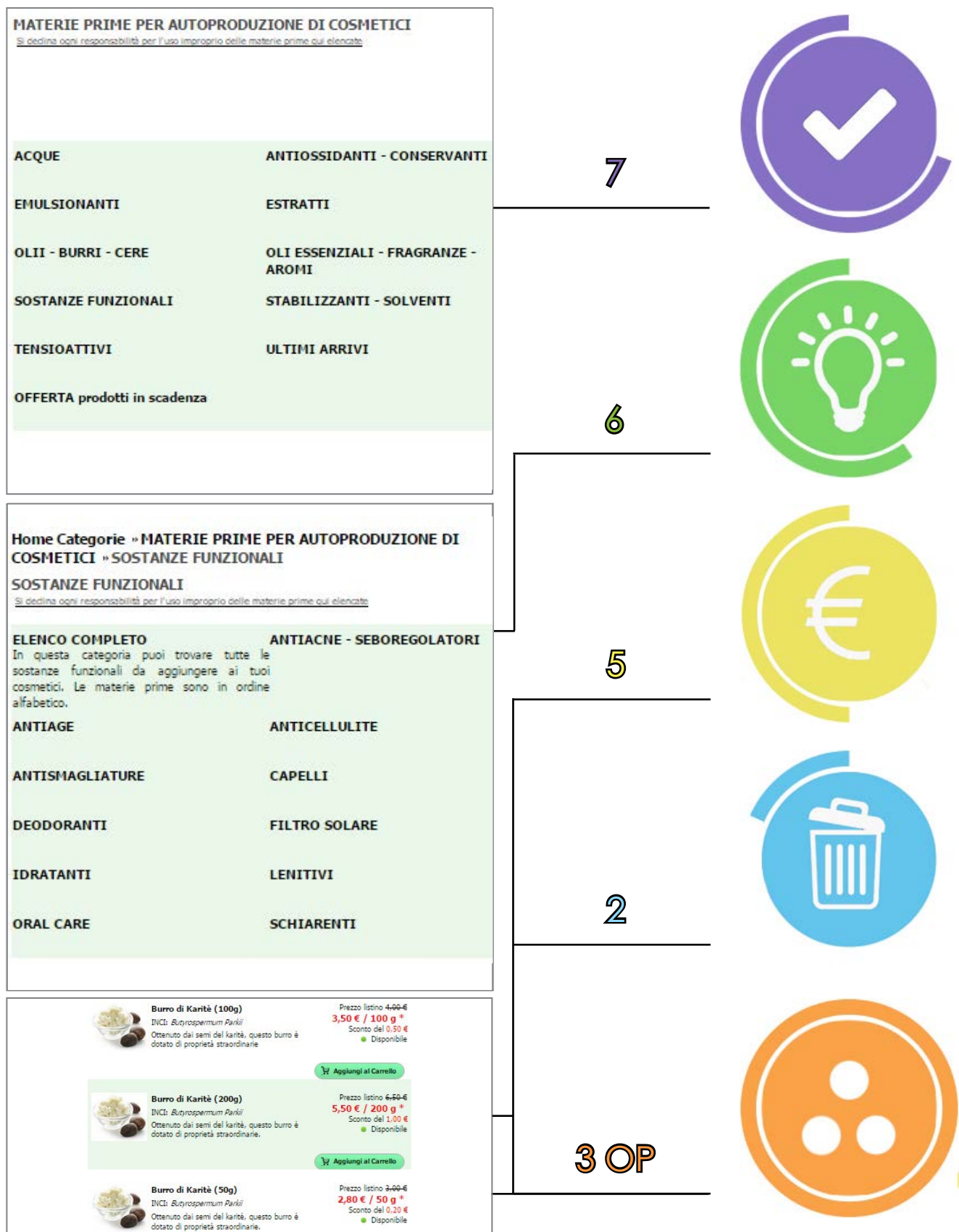

FIG.65
scheda di farmacia del Borrello

3.3.3 Mineraliberi

Il sito web Mineraliberi (FIG. 66, FIG. 67) è nato nel 2011 e si occupa della vendita on line di materie prime cosmetiche come pigmenti minerali, prodotti da agricoltura biologica, contenitori per trucco e cosmesi, accessori per la preparazione dei cosmetici.

Tutti i prodotti offerti sono di origine biologica e non sono stati testati sugli animali.

Questo sito offre solamente materie prime e nessun prodotto finito, ma grazie alla sezione "Ricette" (FIG.68) e "Trucchi per i Trucchi" (FIG. 69) che spiega agli utenti come utilizzare o combinare gli ingredienti, chiunque può realizzare un cosmetico.

Inoltre sul sito è possibile acquistare anche elementi aggiuntivi particolari come ad esempio i glitter e alcune attrezzature che spesso sono difficilmente reperibili.

E' importante anche la presenza di una sezione "Novità" che permette agli utenti di rimanere sempre aggiornati.

Dal 2011 ha anche una pagina Twitter e una pagina Facebook (FIG. 70, FIG. 71) e i prezzi sono molto convenienti rispetto ai siti analizzati in precedenza.

La comunicazione di Mineraliberi è molto chiara ed efficace in quanto il sito è diviso in sezioni che permettono una semplice navigazione.

Propone anche una vasta gamma di contenitori, soprattutto jar per poter contenere i prodotti fai da te.

Le descrizioni dei prodotti sono abbastanza dettagliate e le opzioni di quantità sono generalmente 3, ma non molto convenienti dal punto di vista dello spreco, in quanto si passa dai 50 gr. /100 gr. ad 1Kg di prodotto (FIG. 72).

analisi competitors

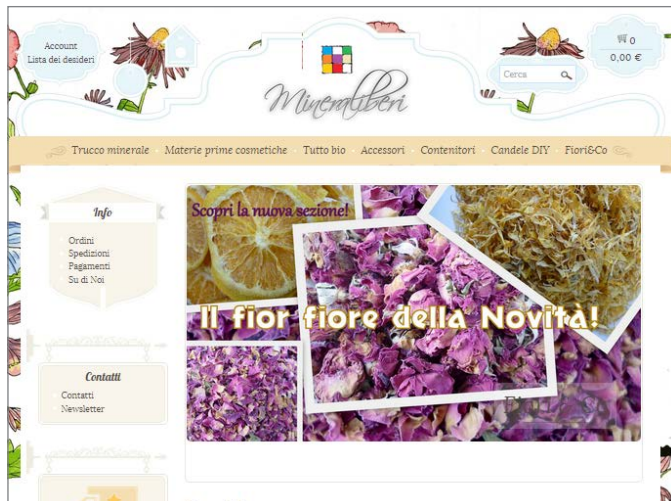

FIG.66
schermata iniziale di Mineraliberi

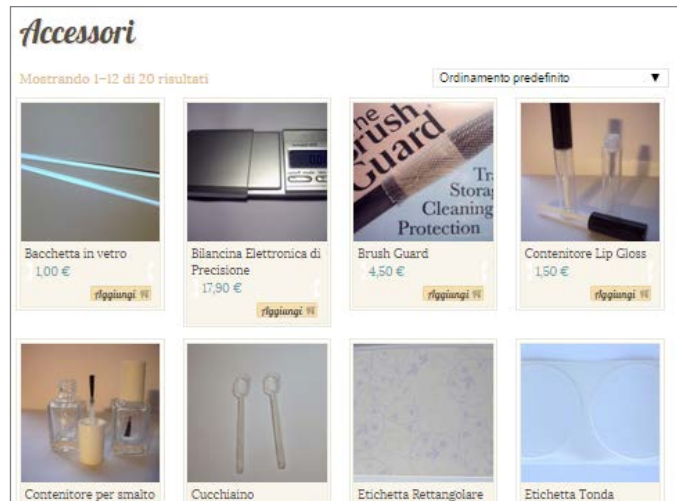

FIG.67
schermata accessori di Mineraliberi



FIG.68
schermata ricette di Mineraliberi



FIG.69
schermata Trucchi per i Trucchi di Mineraliberi



FIG.70
pagina facebook di Mineraliberi

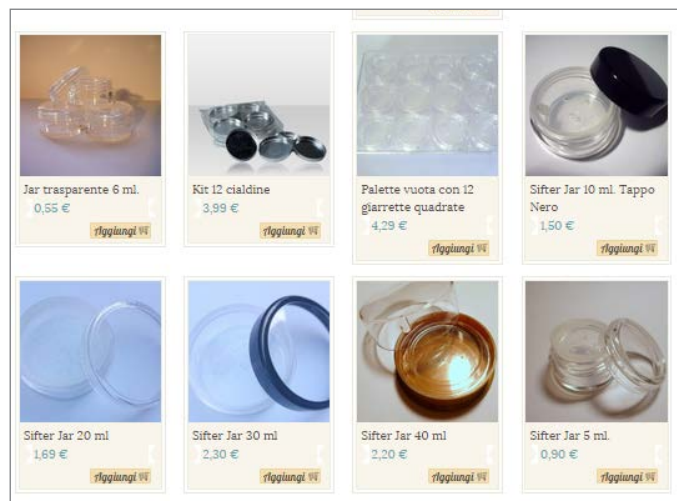
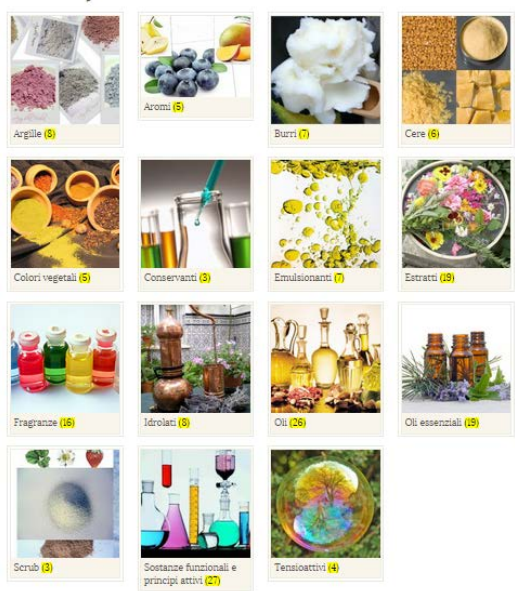

FIG.71
contenitori di Mineraliberi

Materie prime cosmetiche



Shop
Novità
Offerte
Shop by Swatch

Spedizione gratis per ordini superiori a 79€

Carrello
Nessun prodotto nel carrello

7



1



Sostanze funzionali e principi attivi

Mostrando 13-24 di 27 risultati

Ordina per prezzo: dal più caro

Cheratina Cheratina Liquida 2,50 €	Nicotinamide Nicotinamide 2,40 €	Glicerina Glicerina Vegetale 2,30 €	Mentolo Cristalli Mentolo Cristalli 2,30 €
Sodium PCA Sodium PCA 1,90 €	Gomma Xantana Gomma di Xantana trasparente 1,80 €	Pantenolo Pantenolo 1,80 € - 5,69 €	Guar Guar 1,70 €
Acido Ialuronico Triplo 1,50% Acido Ialuronico Triplo 1,5% 1,65 €	Aloe Vera Concentrato 110 Aloe Vera Concentrato 110 1,60 €	Acido Citrico Acido Citrico 1,50 €	Proteine del Grano Proteine del Grano idrolizzate 1,50 €

7



2



Formato 50 gr

Scegli un'opzione...

1,60 €

Disponibile

1

Acquista

3 OP



FIG.72
scheda di Mineraliberi

analisi competitors

3.3.4 Manske

Il sito tedesco Manske (FIG. 73, FIG. 74, FIG. 75, FIG. 76, FIG. 77) è nato nel 2012 ed è specializzato nella realizzazione di sapone.

Oltre a offrire gli strumenti per la lavorazione del sapone, fornisce anche una buona varietà di materie prime destinate all'auto-produzione di cosmetici.

Il sito non è accessibile a tutti in quanto selezionare una lingua diversa dal tedesco è molto difficile, non è strutturato efficacemente e risulta poco chiaro, inoltre non vi è una sezione di ricette o indicazioni d'uso.

Tuttavia le descrizioni dei prodotti in vendita risultano molto accurate anche a favore degli utenti più esigenti.

La non completa accessibilità del sito è compensata dal fatto che in rete è possibile trovare un gruppo Facebook collegato (FIG.80).

Dal punto di vista dei contenitori per cosmetici, questo sito offre solo dei sacchetti organza che hanno la sola funzione decorativa (FIG. 78).

È il portale più economico e quello con più opzioni tra i vari formati disponibili, generalmente 7 (100 gr., 500 gr., 1 kg., 2,5 kg., 5 kg., 10 kg., 25 kg.) (FIG. 79).

I prodotti sono messi in vendita in grandi quantità e quindi risultano difficilmente uti-

lizzabili dalla maggior parte degli utenti al dettaglio.

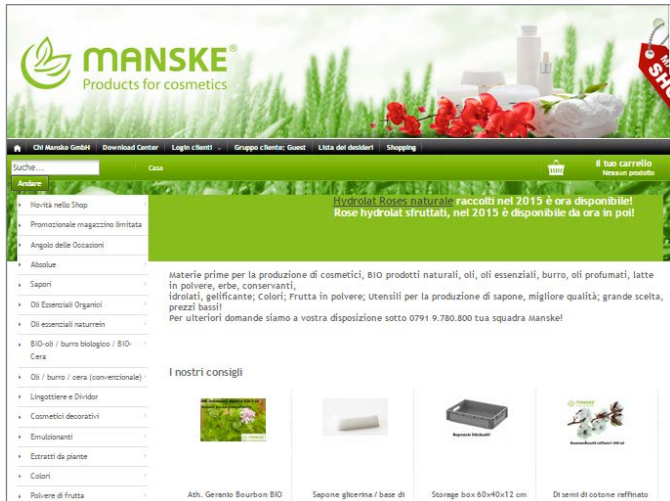

FIG.73
schermata iniziale di Manske

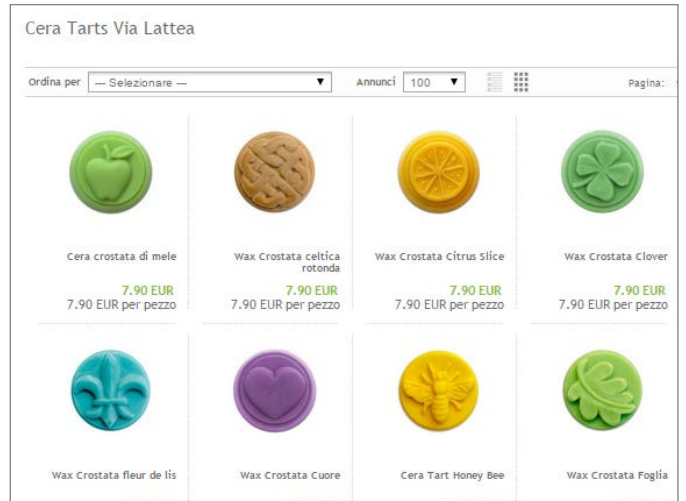

FIG.74
schermata saponi di Manske

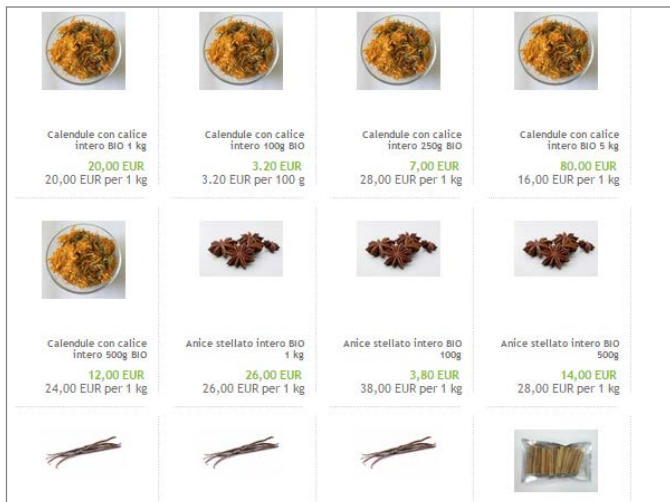

FIG.75
schermata ingredienti biologici di Manske

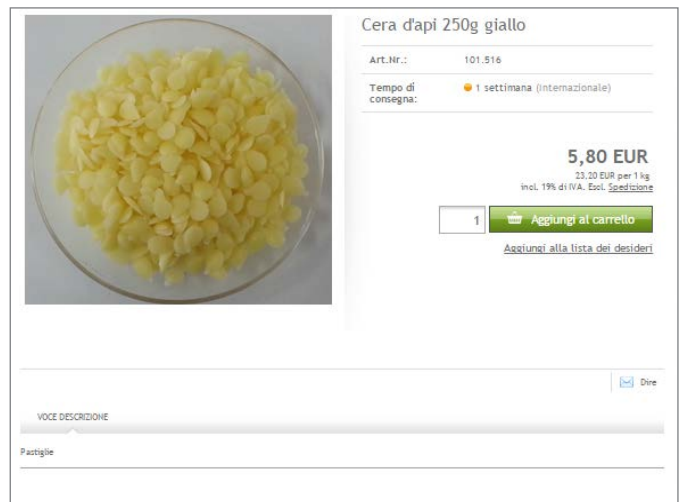

FIG.76
schermata cera d'api di Manske



FIG.77
pagina facebook di Manske



FIG.78
sacchetti di manske

analisi competitors

burri 	oli 
pigmenti 	essenze 
argille 	sostanze funzionali 

6



1



 Aloe Vera BIO	D-pantenolo 75%
 Glicerolo 85% vegetale	 Glicerolo 98-101% BIO-free di palma
 Miele in polvere 50/50	 L'acido ialuronico
 Soda caustica NaOH qualità tecnica	 Soda (E500) sodio
 Squalane	 Stearico vegetale

10



1



 Sheabutter naturo filtrato BIO 100 INCI: Butyrospermum Parkii Butter 2,50 EUR 2,50 EUR per 100 g rtkl. 7% MwSt. zzgl. Versand				35,00 EUR 14,00 EUR per 1 kg rtkl. 7% MwSt. zzgl. Versand				1,99 EUR 1,99 EUR per 100 g rtkl. 7% MwSt. zzgl. Versand							
Lieferzeit: ca. 1 Woche (Anzahl abweichend)				<input type="checkbox"/> Immer wieder!				<input type="checkbox"/> Immer wieder!				<input type="checkbox"/> Immer wieder!			
8,50 EUR 17,00 EUR per 1 kg rtkl. 7% MwSt. zzgl. Versand				65,00 EUR 13,00 EUR per 1 kg rtkl. 7% MwSt. zzgl. Versand				16,00 EUR 16,00 EUR per 1 kg rtkl. 7% MwSt. zzgl. Versand				277,00 EUR 11,08 EUR per 1 kg rtkl. 7% MwSt. zzgl. Versand			
<input type="checkbox"/> Immer wieder!				<input type="checkbox"/> Immer wieder!				<input type="checkbox"/> Immer wieder!				<input type="checkbox"/> Immer wieder!			

7 OP



FIG.79
scheda di Manske

3.3.5 Aroma - Zone

Il sito francese Aroma - Zone (FIG. 80, FIG. 81, FIG. 82), nasce dalla passione per gli oli essenziali del suo fondatore Pierre Vausselein e si occupa della vendita di prodotti cosmetici biologici finiti e di materie prime per l'autoproduzione di cosmetici.

I prodotti più in evidenza sul sito sono gli oli essenziali per aromaterapia e uno dei valori fondamentali di questo sito è la naturalezza dei prodotti.

Non tutti i prodotti necessari per la produzione di gran parte dei cosmetici sono reperibili su questo sito, ma i prezzi proposti degli articoli in vendita sono abbastanza convenienti rispetto alla media dei siti analizzati.

Il livello di conoscenza richiesto è basso, perché oltre che offrire prodotti base, che possono essere personalizzati, fornisce una sezione di ricette (FIG. 83) alla quale ispirarsi per la produzione casalinga.

Questo sito ha anche un blog (FIG.84) e una pagina Facebook (FIG. 85, FIG. 86) che permettono agli utenti di confrontarsi e scambiare ricette, ma solo in francese. Ne risulta una accessibilità limitata.

La comunicazione è gestita molto bene, le sezioni del sito sono chiare, mentre per quanto riguarda i contenitori, questo sito offre moltissimi contenitori per molti prodotti di-

versi (profumi, gloss, creme, ecc.)(FIG. 87). Ci sono generalmente solo 2 opzioni di formato per i prodotti che limitano fortemente la capacità di acquisto al dettaglio (100 gr., 500 gr.) (FIG. 88).

Una particolarità di questo sito è che dà molta importanza a ridurre l'impatto di CO2 sull'ambiente, infatti offre prodotti in confezioni e con imballaggi riciclabili e con un minimo impatto.

analisi competitors



FIG.80
schermata iniziale di Aroma-Zone



FIG.81
schermata burro di Karité di Aroma-Zone

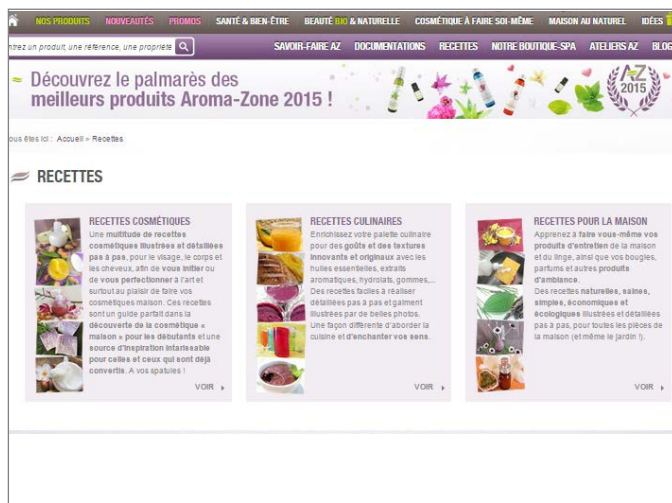

FIG.83
schermata ricette di Aroma-Zone

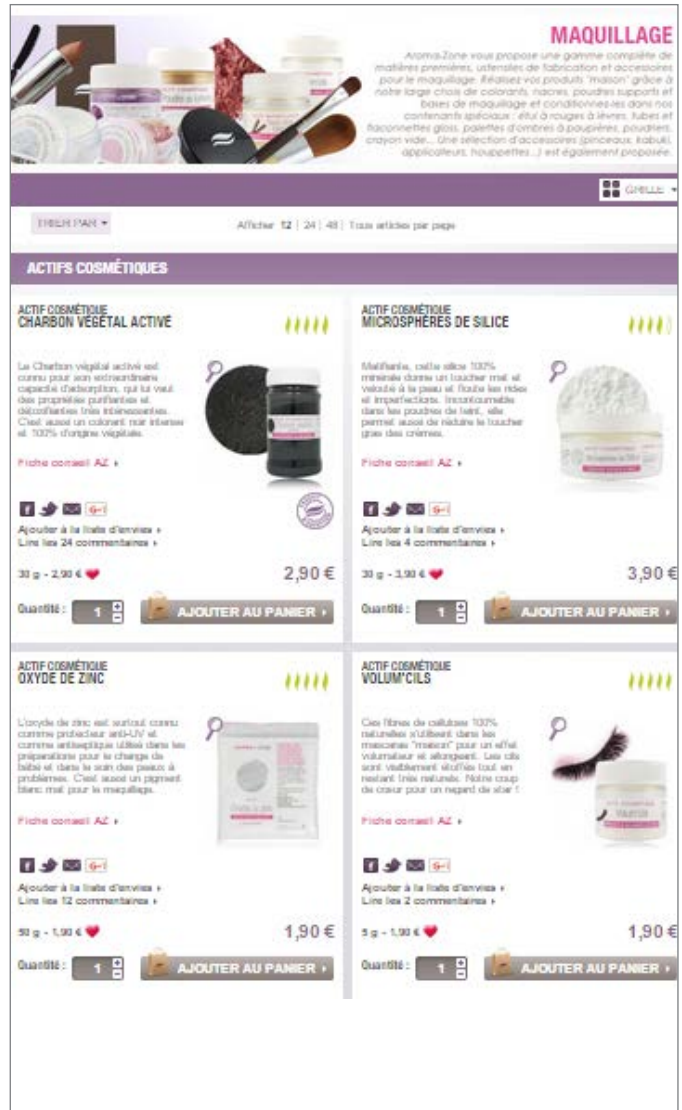

FIG.82
schermata prodotti di cosmesi di Aroma-Zone



FIG.84
blog di Aroma-Zone

<p>CONTENANT SPÉCIFIQUE FLACON DENTIFRICE AIRLESS 80 ML</p> <p>Ce flacon destiné à distribuer vos dentifrices est pratique d'utilisation grâce à son corps transparent qui vous permet de suivre la concentration de votre préparation. Ce flacon est entièrement démontable et réutilisable.</p> <p>Fiche conseil AZ</p> <p>Ajouter à la liste d'envies Lire les 31 commentaires</p> <p>1,90 €</p> <p>Quantité: 1 AJOUTER AU PANIER</p>	<p>CONTENANT SPÉCIFIQUE FLACON MOUSSEUR 200 ML</p> <p>Muni d'une pompe productrice de mousse, ce flacon au corps transparent de 200 ml est idéal pour vos préparations cosmétiques maison: à appliquer directement sur le peau ou les cheveux. Il est muni d'un capot de protection.</p> <p>Fiche conseil AZ</p> <p>Ajouter à la liste d'envies Lire les 20 commentaires</p> <p>2,20 €</p> <p>Quantité: 1 AJOUTER AU PANIER</p>
<p>CONTENANT SPÉCIFIQUE TUBE VERRE 30 ML</p> <p>Ce tube en verre transparent, 30 ml muni d'une capsule à vis étanche est idéal pour stocker et mettre en valeur les extraits cosmétiques sous leur aspect qui perdent en partie quantité.</p> <p>Fiche conseil AZ</p> <p>Ajouter à la liste d'envies Lire les 1 commentaires</p> <p>0,90 €</p> <p>Quantité: 1 AJOUTER AU PANIER</p>	<p>FLACON ROLL-ON FLACON ROLL-ON VERRE AMBRÉ 15 ML</p> <p>Ce roll-on 15 ml en verre transparent et à balle en acier est idéal pour une application localisée de vos synergies d'huiles et d'actifs. Sa tête couleur ambre préserve vos préparations de la lumière.</p> <p>Fiche conseil AZ</p> <p>Ajouter à la liste d'envies Lire les 4 commentaires</p> <p>1,20 €</p> <p>Quantité: 1 AJOUTER AU PANIER</p>
<p>FLACON ROLL-ON FLACON ROLL-ON VERRE AMBRÉ 30 ML</p> <p>Ce roll-on 30 ml en verre ambre et à balle en acier est idéal pour une application localisée de vos synergies d'huiles et d'actifs. Sa grande contenance vous préserve pour un usage fréquent ou usage étendu.</p> <p>Fiche conseil AZ</p> <p>Ajouter à la liste d'envies Lire les 4 commentaires</p> <p>1,30 €</p> <p>Quantité: 1 AJOUTER AU PANIER</p>	<p>FLACON ROLL-ON FLACON ROLL-ON VERRE BLEU 30 ML</p> <p>Ce roll-on 30 ml en verre bleu et à balle en acier est idéal pour une application localisée de vos synergies d'huiles et d'actifs. Sa grande contenance vous préserve pour un usage fréquent ou usage étendu.</p> <p>Fiche conseil AZ</p> <p>Ajouter à la liste d'envies Lire les 1 commentaires</p> <p>1,30 €</p> <p>Quantité: 1 AJOUTER AU PANIER</p>

FIG.85 contenitori di Aroma-Zone

<p>COLORANTS ET BASES DE MAQUILLAGE</p> <p>COLORANT MINÉRAL OCRE ROSE D'ITALIE</p> <p>Cette terre naturelle permet d'obtenir de subtiles roses et tons "sésame" pour réaliser des baumes et rouges à lèvres, des savons, mais aussi des veils de teint, des blush, des crèmes à peaux...</p> <p>Fiche conseil AZ</p> <p>Ajouter à la liste d'envies Lire les 3 commentaires</p> <p>30 g - 1,90 €</p> <p>1,90 €</p> <p>Quantité: 1 AJOUTER AU PANIER</p>	<p>COLORANT MINÉRAL OXYDE BLEU</p> <p>Ce magellan bleu cuivré est une couleur primaire indispensable pour le maquillage: en association avec les autres oxydes, vous pourrez réaliser des poudres colorées de veils, langanes, rouges, vitiligo, blush cygne, blush nuit...</p> <p>Fiche conseil AZ</p> <p>Ajouter à la liste d'envies Lire les 3 commentaires</p> <p>10 g - 1,90 €</p> <p>1,90 €</p> <p>Quantité: 1 AJOUTER AU PANIER</p>
<p>COLORANT MINÉRAL OXYDE BRUN</p> <p>Ce brun intense permet de créer en toute simplicité des baumes bauges, rouges, rouges. Cet oxyde est un indispensable si vous souhaitez réaliser facilement vos fonds de teint, blush, crèmes et masques bruns.</p> <p>Fiche conseil AZ</p> <p>Ajouter à la liste d'envies Lire les 1 commentaires</p> <p>10 g - 1,90 €</p> <p>1,90 €</p> <p>Quantité: 1 AJOUTER AU PANIER</p>	<p>COLORANT MINÉRAL OXYDE JAUNE</p> <p>Une couleur primaire indispensable pour composer vos baumes de maquillage de teint et de yeux: en association avec les autres oxydes, vous pourrez réaliser de très beaux poudres de bauges, crèmes, veils, veils secs...</p> <p>Fiche conseil AZ</p> <p>Ajouter à la liste d'envies Soyez le premier à commenter</p> <p>10 g - 2,50 €</p> <p>2,50 €</p> <p>Quantité: 1 AJOUTER AU PANIER</p>
<p>COLORANT MINÉRAL OXYDE NOIR</p> <p>Complètement indispensable aux couleurs primaires, il s'ajoute en petite quantité pour foncer ou griser les bauges. Cet oxyde est également un colorant dans la réalisation de masques et veils bruns noirs.</p> <p>Fiche conseil AZ</p> <p>Ajouter à la liste d'envies Lire les 2 commentaires</p> <p>10 g - 1,90 €</p> <p>1,90 €</p> <p>Quantité: 1 AJOUTER AU PANIER</p>	<p>COLORANT MINÉRAL OXYDE ROSE</p> <p>Un très beau rose pour créer en toute simplicité vos bauges de rouges, rouges, veils et bruns roses. Indispensable si vous souhaitez réaliser blush et bauges à lèvres roses. Il est aussi très présent dans les crèmes à peaux.</p> <p>Fiche conseil AZ</p> <p>Ajouter à la liste d'envies Lire les 3 commentaires</p> <p>10 g - 2,90 €</p> <p>2,90 €</p> <p>Quantité: 1 AJOUTER AU PANIER</p>





FIG.86 schermata dei pigmenti di Aroma-Zone

FIG.87 pagina facebook di Aroma-Zone

analisi competitors

Tutti i prodotti

<p>GLI ESTRATTI NATURALI</p> <ul style="list-style-type: none"> › Oli essenziali › fioritura › erba › infrescante › fruttato › raro e prezioso › Boscoso › piccante › BIO › Assoluto › Estratti di CO2 › Hydrosols › Oli vegetali › Oli vegetali › Macerati oleosi › Bottiglie "pods" › Botanicals Butters › Aloe Vera Gel › Estratti di erbe liquidi › Piante polvere e solidi › Erbe ayurvediche › Henna, coloranti e shampoo a base di erbe › Altre polveri di piante › Erboristeria › Polveri di frutta e vaniglia › Estratti dal alveare › Estratti marini › Sali › Argille 	<p>INGREDIENTI COSMETICI</p> <ul style="list-style-type: none"> › Cosmetici attiva › Lenitiva e nutriente › Anti-invecchiamento e rassodante › Purificante e opacizzante › Bello, colorito luminoso e unificante › Creme idratanti e reipidanti › Dimagrimento e circolatorio › Deodoranti › Capelli › Tocco morbido e setoso › Trucco › Cere › Cere floreali › Gengive › Emulsionanti › Tensioattivi › Agenti Texture, emollienti, correttori di pH › Conservanti e gli antiossidanti › Disperdenti › Scrubs › Estratti aromatici › Profumi cosmetici › Coloranti e basi trucco › Nozioni di base di trucco › Coloranti naturali › Mineral Nacres › Polveri supporti › Basi di sapone glicerina › Agenti multiuso 	<p>CONTENITORI E ACCESSORI VUOTI</p> <ul style="list-style-type: none"> › Bottiglie vuote › Bottiglie e pompe › Bottiglie specifiche › Pentole › Trucco › Scatole e imballaggi › Produzione degli impianti › Dispositivi di protezione › Dosaggio e trasferimento attrezzature › Miscela e processo attrezzature › Attrezzature trucco › Sapone Attrezzature › Attrezzature Candele › Macchine per la pulizia › Attrezzature di conservazione › Accessori Bellezza e benessere › Libri e schede di ricetta
<p>COSMETICI NATURALI E BIOLOGICI</p> <ul style="list-style-type: none"> › Basi neutre BIO › Cura anche › BIO cura la pulizia › Deodoranti › Telenovelas 	<p>DIFFUSIONE AROMATICO</p> <ul style="list-style-type: none"> › Broadcasting Composizioni › Profumi › Resine › Diffusori di aromi › Foopers 	<p>CONFEZIONI REGALO E IDEE</p> <ul style="list-style-type: none"> › Cosmetici e profumi scatole iniziazione › Scatole e offerte tematiche › Regalo controllo laboratori e centro benessere

<p>BASE MAQUILLAGE BASE GLOSS</p>  <p>Fidèle glossier ultra-glossant avec cette base végétale qui adhère à tout en incorporant fines pigments et colorants pour réaliser des gloss. Elle apporte aussi une douce brillance dans vos maquages à lèvres et sertira le maquillage.</p> <p>Fiche conseil AZ</p> <p>Ajouter à la liste d'envies Lire les 8 commentaires</p> <p>30 ml - 3,90 €</p> <p>Quantité : 1 <input type="button" value="AJOUTER AU PANIER"/></p>	<p>BASE MAQUILLAGE BASE STICK MELT & POUR</p>  <p>Cette base naturelle permet de réaliser rapidement et facilement toute vos produits en stick. Saumon et rouge à lèvres, crayons, maquillage adhésif. Il suffit de le frotter pour ajouter colorants, parfums et actifs, puis de le couler.</p> <p>Fiche conseil AZ</p> <p>Ajouter à la liste d'envies Lire les 18 commentaires</p> <p>30 ml - 3,90 €</p> <p>Quantité : 1 <input type="button" value="AJOUTER AU PANIER"/></p>
<p>BASE NEUTRE BASE LAVANTE NEUTRE BIO</p>  <p>Tout doux, enrichi en hydrates et en glycérine, sans aucun tensioactif ni alcool agressif et à 100% d'origine végétale, cette base lavante peut s'utiliser pour le corps, le visage et les cheveux, pure ou agrémentée.</p> <p>Fiche conseil AZ</p> <p>Ajouter à la liste d'envies Lire les 149 commentaires</p> <p>Contenance: --</p> <p>4,50 €</p> <p>Quantité : 1 <input type="button" value="AJOUTER AU PANIER"/></p>	<p>BASE NEUTRE BASE MICELLAIRE CONCENTREE</p>  <p>Une base micellaire concentrée pour réaliser en un tour de main et sans-travaux vos maqs et toutes micellaires, vos lotions, lotions de douche et de bain sèches. Sa formule concentrée est active hydratante et antioxydante (tous doux, naturels sans parabènes, ni sulfes ni autres irritants).</p> <p>Fiche conseil AZ</p> <p>Ajouter à la liste d'envies Lire les 17 commentaires</p> <p>30 ml - 3,90 €</p> <p>Quantité : 1 <input type="button" value="AJOUTER AU PANIER"/></p>

Quantité :

-- Contenance --
 100 ml - 2,90 € 
 500 ml - 9,00 €

5



9



7



1



2 OP



FIG.88
scheda di Aroma-Zone

3.3.6 Dada lindo

Dada lindo ha sede a Borgomanero (NO) ed è nato come una piccola drogheria, che nel tempo ha aperto anche un sito web per l'acquisto dei prodotti per la cosmesi fai da te.

Dada lindo (FIG. 89, FIG. 90, FIG. 91, FIG. 92) è stato il primo negozio fisico e on line, in assoluto in Italia a offrire materie prime cosmetiche per l'autoproduzione, dando vita da un nuovo mercato.

Ogni fase del ciclo di produzione è sottoposta a controlli chimico-fisici e microbiologici dalla materia prima al confezionato.

Per quanto riguarda sia le materie prime e i prodotti finiti questo sembra essere il meno economico dei siti presi in esame, tuttavia propone spesso delle promozioni (FIG. 93) per venire incontro alle necessità dei consumatori.

La comunicazione del sito web non è strutturata bene, in quanto non viene inserita l'immagine del prodotto acquistabile, ma immagini indicative. Inoltre spesso per cercare dei prodotti l'unico modo è utilizzare la sezione "cerca prodotto".

Non offre una sezione di vendita di contenitori vuoti per poter confezionare i cosmetici di autoproduzione, mentre le confezioni dei prodotti cosmetici finiti sono molto chiari e curati (FIG. 94).

Le materie prime reperibili sono molto poche e non ci sono immagini di esse. Il livello di conoscenza necessario è alto in quanto non dispone di una zona con ricette per la preparazioni di cosmetici.

Questo esercizio web ha anche una pagina Facebook (FIG. 95) e una pagina Twitter (FIG. 96).

Dada lindo offre ridotte opzioni di formato (50 gr. o 100 gr.) che vengono incontro alle esigenze del consumatore al dettaglio ma che tuttavia possono limitare l'acquisto da parte di utenti con necessità diverse. (FIG. 97).

Dada Lindo®

HOME | AGGIORNAMENTI E NOVITA' | ORARI DI APERTURA | REPARTO ALIMENTARI | CATALOGO PRODOTTI | INFORMATIVA SUI DIRITTI DI RECESSO/TERMINI DI UTILIZZO | TERMINI DELLE SPEDIZIONI E DELLE CONSEGNE | INFORMATIVA SULL'USO DEI COOKIES | GARANZIE DI DADALINDO® | DADALINDO UN SOGNO | AREA UTENTI | CARRELLO | ORDINO DI NOI | DADALINDO CREDITS | CONTATTA DADALINDO | ARRECI DADALINDO | RAGGIUNGI DADALINDO | DADALINDO FOR PETS

Condividi Dadalindo!

Ufficiali inserisci

MENU CATALOGO

- DADA DREAM COSMETICI
- ACQUE FLOREALI
- ACTIVE WATER EXTRACT
- ESSENZIALI PURI
- MUCILLAGGI DI FRUTTE E DI ERBE
- AROMI
- BURRI COSMETICI VEGETALI
- OLI COSMETICI VEGETALI
- OLIOLETTI
- BRILLIANTI
- COSMETICA E BELLEZZA
- SALI DAL MONDO
- OLI ESSENZIALI
- AROMI E FRAGRANZE

AGGIORNAMENTI E NOVITA'

**!!!FAVOLOSO!!!
!!!SIAMO IMPAZZITI!!!**

**DADALINDO SCONTA TUTTO
CENTINAIA DI PRODOTTI SCONTATI.**

**SCONTO SPECIALE DEL 50% SU CENTINAIA DI PRODOTTI
FINO A ESAURIMENTO SCORTE
LA PROMOZIONE NON E' CUMULABILE CON ALTRE
PROMOZIONI IN CORSO
LA PROMOZIONE E' VALIDA ANCHE PER ACQUISTI IN NEGOZIO
Promozione valida fino a esaurimento scorte
richiesto pagamento contanti**

**NUOVA SEDE DADALINDO
IN VIA NOVARA 89
A BORGOMANERO
DI FIANCO AL CONCESSIONARIO VOLVO**

**VI ASPETTO NELLA NUOVA SEDE
CON IL NUOVO REPARTO ALIMENTARI BIOLOGICI**

Ricordiamo ai nostri gentili clienti che l'attività è chiusa la domenica e il lunedì per pausa infrasettimanale e che riapre regolarmente il martedì
le email inoltrate quindi fra sabato e lunedì avranno risposta da martedì in avanti, così come gli account generati fra domenica e

Login utente

Email:

Password:

Accedi

Password dimenticata? Nuova registrazione.

Cerca prodotto

Cerca avanzata **Vai**

Nel tuo carrello

Prodotti nel carrello: 0 Visualizza carrello

Newsletter

Indirizzo email: **Spedisci**

Elenchi prodotti e aggiornamenti vari

- REGISTRAZIONE UTENTI
- FARMACI COSMETICI BLENCO COMPLETO
- CURR BLENCO COMPLETO
- BURRI COSMETICI VEGETALI RESPONSABILI BLENCO
- OLI VEGETALI E OLIOLETTI COSMETICI BLENCO COMPLETO
- OLI ESSENZIALI
- MUCILLAGGI
- ACTIVE WATER EXTRACT BLENCO COMPLETO

FIG.89
schermata iniziale di Dadalindo

BURRI COSMETICI VEGETALI DISPONIBILI ELENCO

BURRI COSMETICI VEGETALI

- BURRO DI ILLIPE' 50 GR 3,80**
- BURRO DI KARITE' E ARGAN 30 GR 6,50**
- BURRO DI SOIA 50 GR 4,00**
- BURRO DI MANGO 50 GR 3,80**
- BURRO DI MONOI DI TAHITI BIO 50 GR 7,50**
- SENZA PROFUMAZIONE 50 GR 7,00**
- BURRO DI MANDORLE 50 GR 4,00**
- BURRO DI ALBICOCCA 50 GR 3,00**
- BURRO DI CACAO BIO 50 GR 3,50**
- BURRO DI COCCO BIO 25 GR 3,75**
- BURRO DI ARGAN - 50 GR 6,00**
- BURRO DI CAFFE' 50 GR 5,30**
- BURRO DI PISTACCHIO 50 GR 4,35**
- BURRO DI KOKUM 50 GR 4,50**

FIG.90
schermata burri di Dada Lindo

ELENCO MICHE, OSSIDI, LACCHE, PIGMENTI E COLORI

MICHE

- MICA STARLUSTER MICA BIANCO ARGENTO 5 GR 2,50**
- MICA LIGHT DORE' 5 G 4,00**
- MICA LIGHT BLUE 10 GR 3,10**
- MICA ORO IMPERIALE 5 GR 3,50**
- MICA ORO SCINTILLA 5 GR 3,50**
- MICA ORO "CROCCANTE" 5 GR 3,50**
- MICA BLU PERSIANO 5 GR 4,00**
- MICA SCINTILLA DI GHIACCIO 5 GR 4,50**
- MICA SNOW WHITE 5 GR 4,00**
- MICA SCITILLA ARGENTO 5 GR 2,50**
- MICA ORO BIANCO 5 GR 3,00**
- MICA FUOCO ROSSO 5 GR 1,50**
- MICA CORALLO 5 GR 3,50**
- MICA VIOLA 5 GR 3,50**
- MICA VERDE ACQUA 5 GR 4,50**
- VERDE ESMERALDA 5 GR 4,00**

**PIGMENTI MINERALI
ULTRAMARINE**

OSSIDI

- GIALLO 10 GR 1,70 CODICE INSERZIONE YELLOW**
- ROSSO 10 GR 2,50 CODICE INSERZIONE ROUGE**
- MARRONE 10 GR 2,50 CODICE BROWN**

PIGMENTI ORGANICI

- CARBON BLACK 5 GR 1,50 INSERZIONE BLACK**

COLORI IDROSOLUBILI

- ROSSO PONCEAU E 124 BARATTOLO DA 1 gr 2,50 CODICE MPCCRP**
- GIALLO TARTRAZINA E 102 BARATTOLO DA 1 gr 2,50 CODICE MPCCGT**
- BLU PATENT V 85% E 124 BARATTOLO DA 1 GR 2,50, CODICE MPCCB**
- VERDE MENTA BARATTOLO DA 1 GR 2,50, CODICE MPCVMP**
- VIOLA E122-E131 BARATTOLO DA 1 GR 2,50**
- MANDARINO BARATTOLO DA 1 GR 2,50**

FIG.91
schermata miche, pigmenti, ossidi e lacche di Dada Lindo

Catalogo prodotti » REGALISTICA

Ordina per: Automatico

Limetta di vetro per unghie, arcobaleno
Limetta di vetro, grana finissima, inusurabile e molto bella, colori arcobaleno
7,50 € cad
€ 7,50 (iva compresa)

Lime per unghie in vetro con cristalli di swarovski
Bellissime lime di vetro per le unghie con veri cristalli di swarovski, belle e utili, ottima idea regalo per donne trendy, ma con classe
9,00 € cad.
€ 9,00 (iva compresa)

LIMETTA DI VETRO PER UNGHIE
Limetta unghie di vetro, inusurabile, igienica eterna
9,90 €
€ 9,90 (iva compresa)

Pagina: 1

FIG.92
schermata sezione regalistica di Dada Lindo

Risultati della ricerca: offerte

LA CUCINA SALVATEMPO
La cucina salvatempo
Marina Tadiello
Edizioni FAG Milano
prezzo di copertina 15,90

€ 15,90 (iva compresa)

Pagina:

FIG.93
schermata sezione promozioni di Dada Lindo

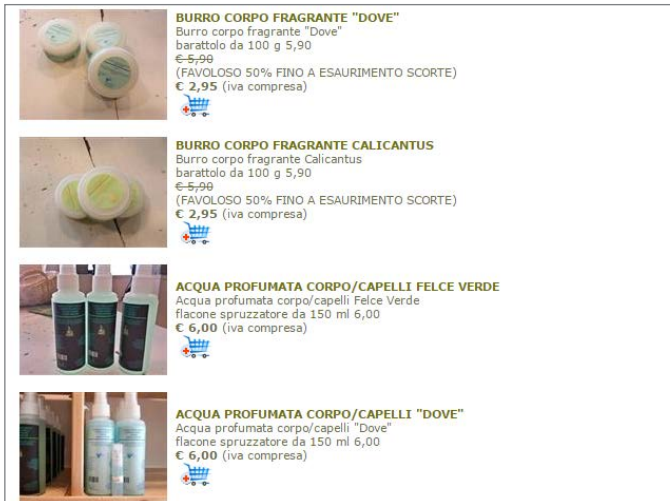

FIG.94
confezioni di Dada lindo



FIG.95
pagina facebook di Dada lindo

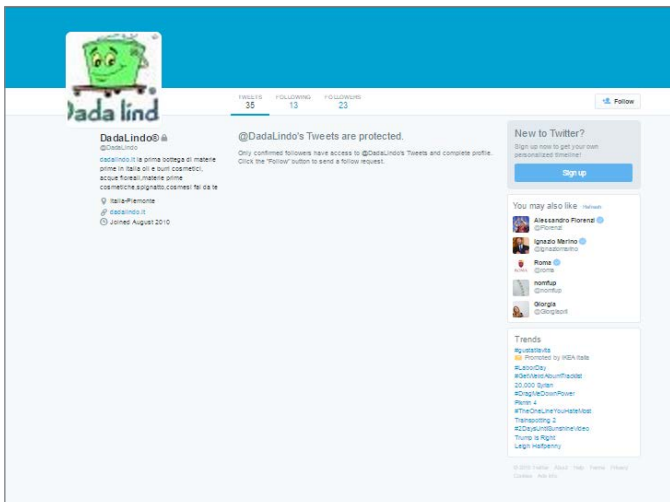

FIG.96
pagina twitter di Dada lindo



FIG.97
scheda di Dada lindo

3.3.7 Glamour Cosmetics

Glamour Cosmetics (FIG. 98, FIG. 99, FIG. 100, FIG. 101, FIG. 102) è un negozio on line italiano specializzato nella vendita di materie prime cosmetiche.

Ha anche un programma con punti fedeltà. I prodotti hanno una buona reperibilità e sono abbastanza economici tuttavia l'accessibilità e le informazioni presenti sul sito sono poche e spesso lacunose.

Il valore su cui si basa il sito è la sicurezza dei prodotti, che dicono essere in regola con la normativa italiana (cosa che non vale per alcuni altri siti che vendono anche prodotti di origine straniera).

La sezione dei contenitori è molto completa con tantissimi packaging per cosmetici di diverso tipo (FIG. 103).

Il livello di conoscenza che bisogna avere per utilizzare i prodotti è alto, in quanto anche questo sito non ha una sezione di ricette e propone materia che spesso sono di difficile combinazione per un neofita.

Ha anche una pagina Facebook (FIG. 104) e una pagina Twitter (FIG. 105) dove poter scambiare con altri utenti informazioni e opinioni.

La scelta tra i formati è tra 3 o 4 opzioni (100 gr., 250gr., 500 gr., 1000g.) che lasciano ampia scelta al consumatore sia al dettaglio che all'ingrosso (FIG. 106).



FIG.98
schermata iniziale di Glamour Cosmetics

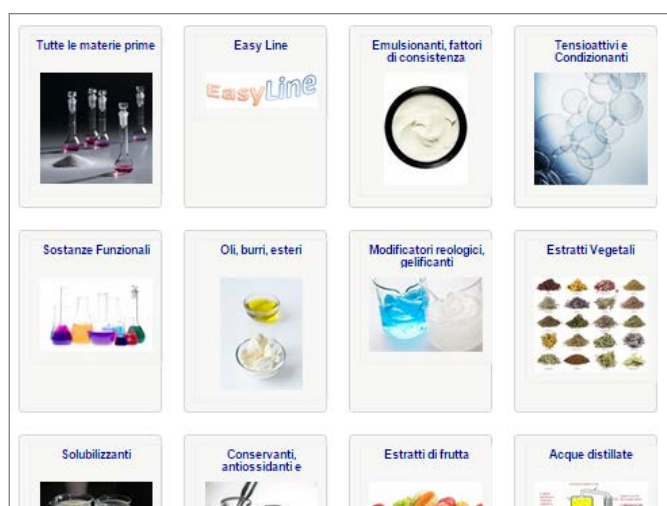

FIG.99
schermata materie prime di Glamour Cosmetics

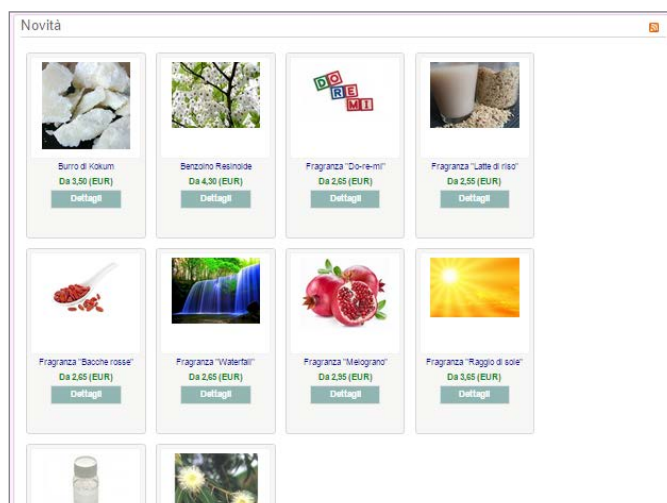

FIG.100
schermata sezione novità di Glamour Cosmetics

analisi competitors



FIG.101
schermata sezione outlet di Glamour Cosmetics

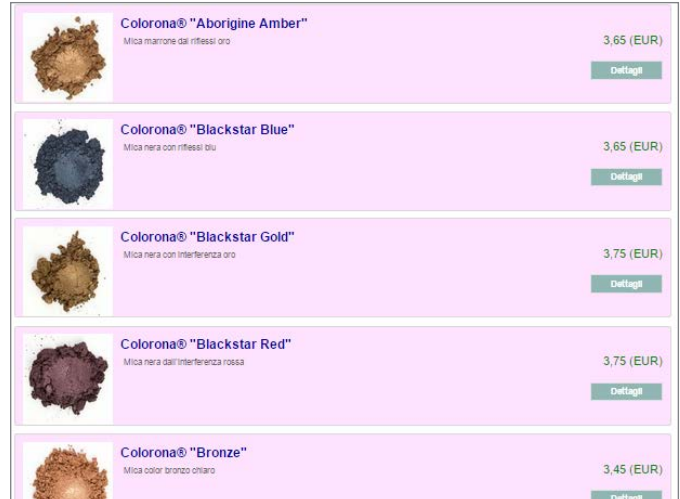

FIG.102
schermata miche di Glamour Cosmetics



FIG.103
pagina facebook di Glamour Cosmetics



FIG.105
pagina facebook di Glamour Cosmetics



FIG.104
pagina twitter di Glamour Cosmetics

Pigments & Make-up.
Superare gli standard.

Perle, miche, filler, polveri

Oggi inizia un nuovo viaggio:
nel mondo dei colori.

Glamour Cosmetics ha portato nel mondo dello spignatto pigmenti, fillers, ingredienti per cosmetici e make-up utilizzati dai professionisti.

Provali tutti... ma prima leggi i white paper qui sotto!

WHITE PAPERS
Il colore nella cosmetica e nei make-up
Perle e miche

Tutti gli ingredienti per make-up

Perle

Perle professionali

Filler

Pigmenti inorganici

Lacche - D&C

HOME / MATERIE PRIME / SOLUBILIZZANTI

Ordina per Posizione

Visualizza 16 per pagina

Visualizza come Elenco

Caprylyl Capryl Glucoside
Tensioattivo di origine vegetale delicato, solubilizzante
Da 3,60 (EUR)
Dettagli

Polisorbato 20
Solubilizzante, tensioattivo non ionico
Da 1,70 (EUR)
Dettagli

Polyglyceryl-10 Laurate
Solubilizzante di origine naturale, PEG e PPG free
Da 4,20 (EUR)
Dettagli

Polyglyceryl-4 Caprate
Emolliente idratante con proprietà solubilizzanti
Da 3,80 (EUR)
Dettagli

Solubilizzante "BIOSOLV"
Potente miscela solubilizzante realizzata al 100% con materie prime naturali e PEG-free.
Da 3,40 (EUR)
Dettagli

<p>Confezione da gr. 100 SKU: GCAMP-1002H Disponibilità: Disponibile</p> <p>3,00 (EUR)</p> <p>Quanta: <input type="text"/></p> <p>Aggiungi al carrello Aggiungi alla lista dei desideri</p>	<p>Confezione gr. 500 SKU: GCAMP-1002M Disponibilità: Disponibile</p> <p>10,80 (EUR)</p> <p>Quanta: <input type="text"/></p> <p>Aggiungi al carrello Aggiungi alla lista dei desideri</p>
<p>Confezione gr. 250 SKU: GCAMP-1002K Disponibilità: Disponibile</p> <p>5,90 (EUR)</p> <p>Quanta: <input type="text"/></p> <p>Aggiungi al carrello Aggiungi alla lista dei desideri</p>	<p>Confezione kg. 1 SKU: GCAMP-1002N Disponibilità: Disponibile</p> <p>17,80 (EUR)</p> <p>Quanta: <input type="text"/></p> <p>Aggiungi al carrello Aggiungi alla lista dei desideri</p>

6



9



7



1



4 OP



FIG. 106
scheda di Glamour Cosmetics

analisi competitors

3.3.8 La saponaria

La Saponaria si trova a Vallefoglia (PU) ed è gestita da Luigi, chimico per studi e per passione e Lucia che si occupa della componente creativa dei prodotti.

La saponaria è nata come un piccolo laboratorio consapevole di produzione artigianale di cosmetici: produce cosmetici artigianali, fatti a mano e certificati biologici. Questo negozio on line (FIG. 107, FIG. 108, FIG. 109, FIG. 110, FIG. 111, FIG. 112) ha deciso di seguire una precisa filosofia: appoggiare i piccoli produttori locali, utilizzare ingredienti biologici ed equo-solidali, realizzare ricette a basso impatto ambientale e riproducibilida tutti perchè semplici, vendere packaging ecologici e riciclabili.

In più ha anche aderito alla lista "VIVO cruelty Free" (lista di aziende cruelty free).

Gli ingredienti principali delle ricette de La Saponaria sono tutti di origine vegetale ed a basso impatto ambientale.

Inoltre le materie prime vengono selezionate grazie alla conoscenza diretta dei produttori locali.

La fornitura di materie prime e buona ed è possibile apprenderne l'utilizzo grazie alla sezione "Ricette" e con l'utilizzo dei kit di autoproduzione di basi in vendita sul sito.

L comunicazione è molto chiara ed efficace

in quanto i colori sono chiari e le varie sezioni ben identificabili.

Per quanto riguarda i contenitori, sono molto semplici, ma abbastanza diversificati per prodotto, anche se non ce ne sono di dedicati al make up (FIG. 113).

Questo sito ha anche un blog (FIG. 114) e una pagina Facebook (FIG. 115) che permettono agli utenti di confrontarsi e scambiare opinioni.

All'interno del sito troviamo i prodotti in vendita disponibili in vari formati, generalmente le opzioni di quantità sono 5 (50 gr., 100 gr., 250 gr., 500 gr., 100 gr.) che permettono di venire incontro alle necessità di una vasta gamma di acquirnti. (FIG. 116)



FIG. 107
schermata iniziale di La saponaria

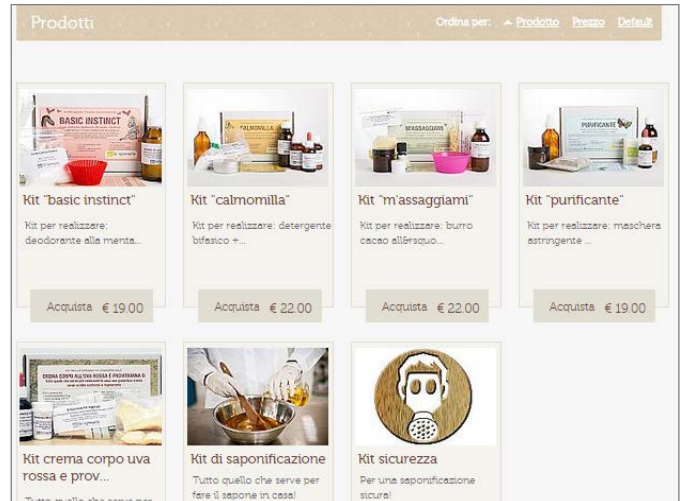

FIG. 108
schermata vendita kit di la Saponaria

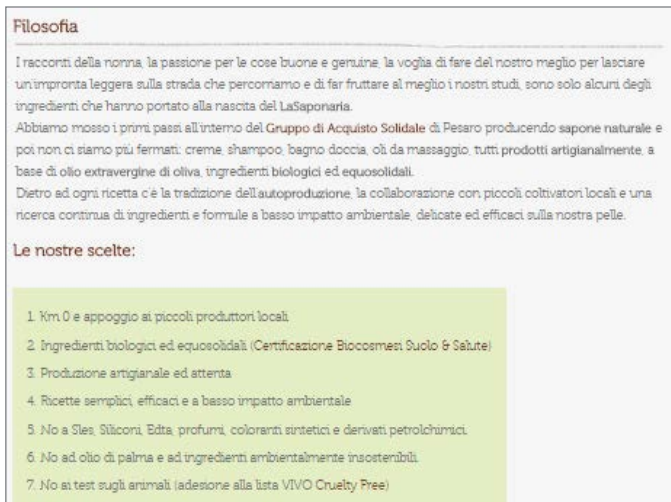

FIG. 109
schermata della filosofia di La saponaria



FIG. 110
schermata sezione news di La saponaria

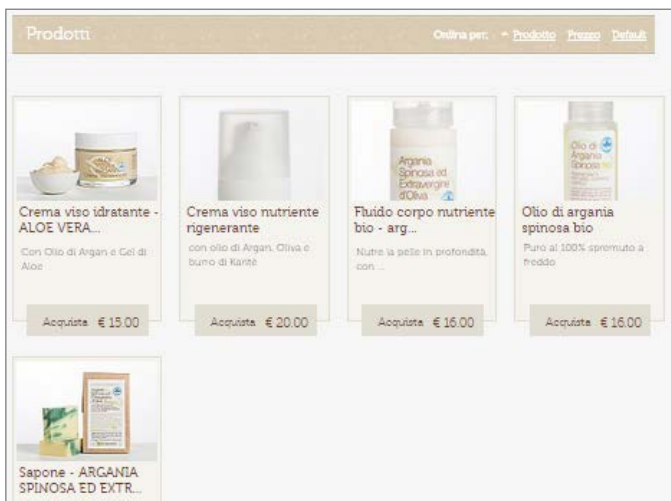

FIG. 111
schermata prodotti di La saponaria



FIG. 102
schermata sezione invia la ricetta di La saponaria

analisi competitors



FIG.113
blog di La saponaria

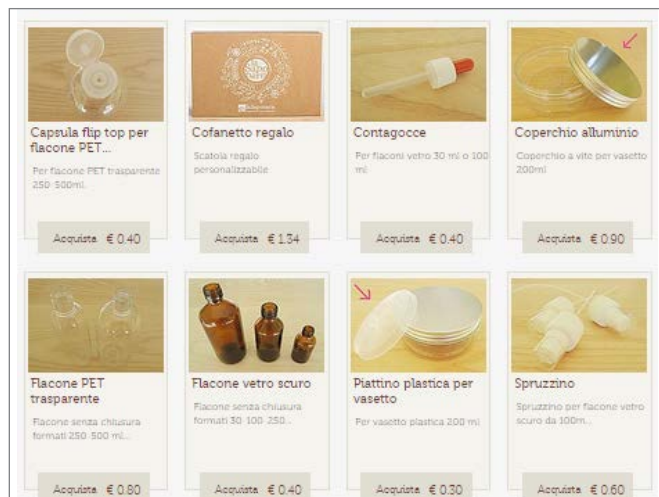
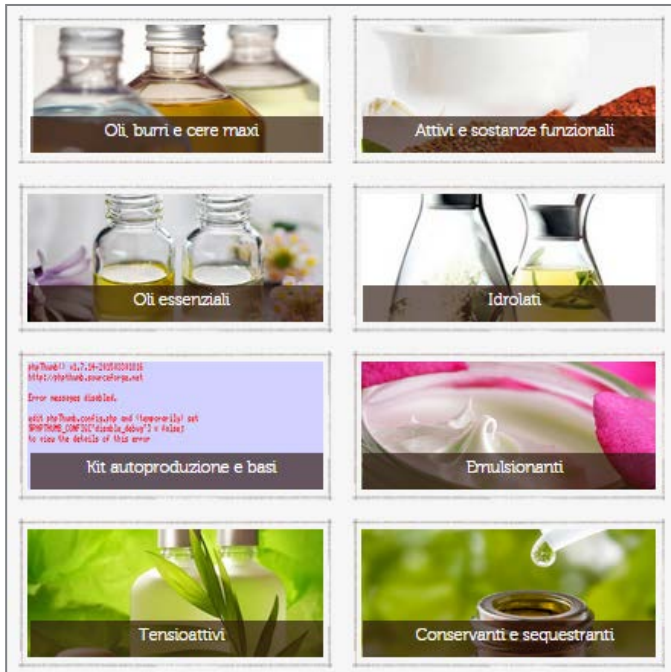

FIG.114
contenitori di La saponaria



FIG.115
pagina facebook di La saponaria



8



9



3



2



2 OP

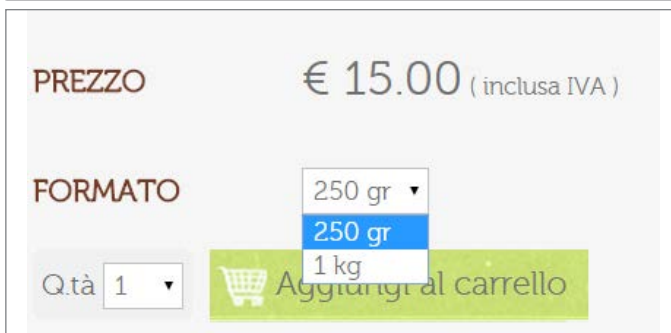

FIG. 116
scheda di La saponaria

analisi competitors

3.3.9 Flower Tales

Flowertales.it (FIG. 117, FIG. 118, FIG. 119) nasce dall'idea di un giovane designer milanese e un team di esperti chimici ed erboristi di condividere attraverso un portale la filosofia della cosmesi naturale fai da te.

Il sito web Flower Tales è molto semplice da usare in quanto i fondatori hanno voluto creare un portale accessibile a chiunque sia esperto, appassionato o anche semplicemente curioso di cosmetica naturale di creare in modo facile dei prodotti fai da te. Questo è possibile anche grazie alla sezione ricette che vengono differenziate per gradi di difficoltà.

Flowertales.it permette anche la customizzazione dei prodotti in base alle proprie esigenze.

Inoltre questo sito ha una community per poter scambiare ricette e opinioni con altri utenti.

Un altro valore fondamentale per la Flower Tales è l'eco-sostenibilità, che viene attuata attraverso il riutilizzo dei contenitori.

Per quanto riguarda la comunicazione le illustrazioni aiutano l'utente a conoscere le caratteristiche delle materie prime che sta utilizzando, grazie all'associazione di ogni prodotto con l'immagine dell'elemento naturale di origine.

I contenitori dei prodotti sono di colore chiaro e molto semplici, mentre i contenitori del kit sono bianchi o trasparenti, molto semplici, studiati per la loro funzione.

Flower Tales ha una pagina Facebook (FIG. 120) e una pagina Twitter (FIG. 121).

Flower Tales offre ridotte opzioni di formato (50 gr. o 100 gr.) che possono limitare l'acquisto da parte di utenti (FIG. 122).

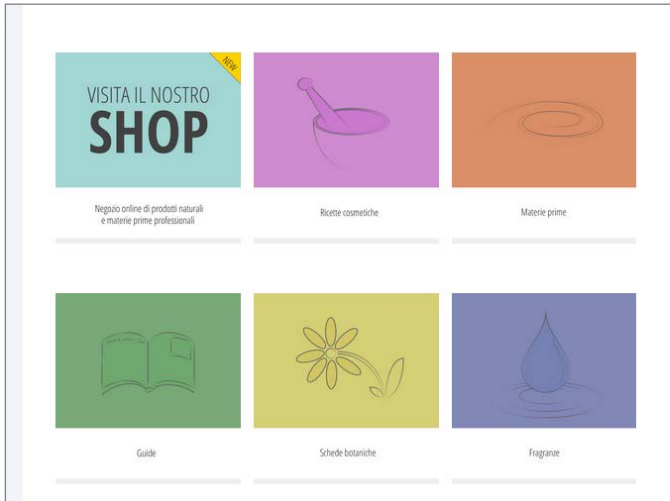

FIG.117
schermata iniziale di Flower Tales



FIG.118
schermata crema base di Flower Tales

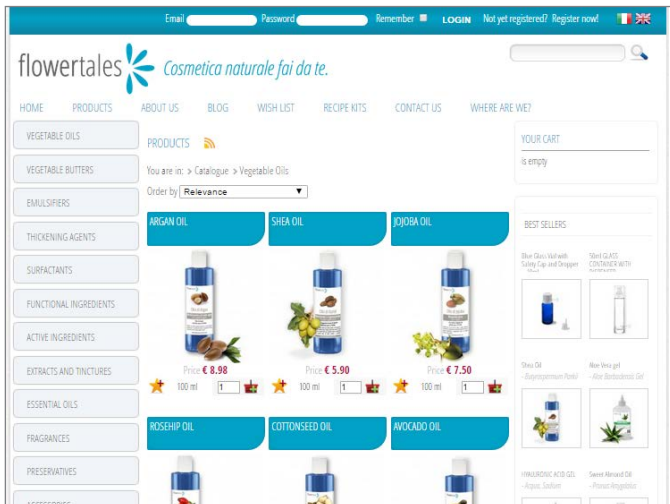

FIG.119
schermata prodotti di Flower Tales



FIG.120
pagina facebook di Flower Tales

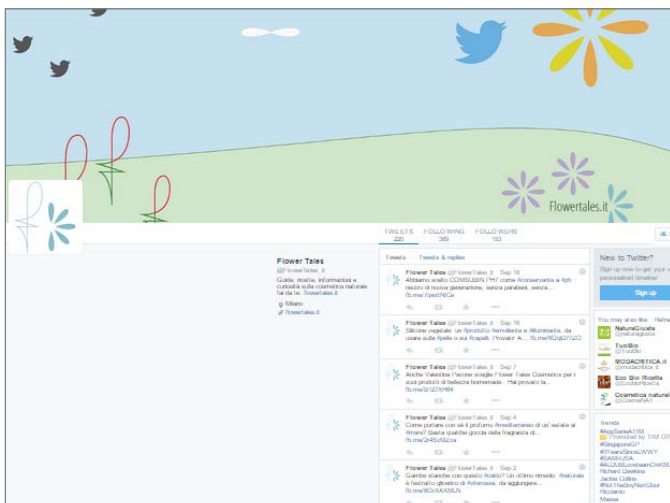



FIG.121
pagina twitter di Flower Tales

analisi competitors

VEGETABLE OILS 	VEGETABLE BUTTERS 	EMULSIFIERS 	
THICKENING AGENTS 	SURFACTANTS 	FUNCTIONAL INGREDIENTS AND BASE CREAMS 	
 B VISO MENTA, COCCO E ALOE Ricoette, Viso	 MASCHERA CAPELLI DOPOSOLE Capelli, Ricoette	 IMPACCO CAPELLI PROTETTIVO Capelli, Ricoette	 POLVERE PULENTE ALL'ARGILLA Cura della casa, Ricoette
 EMA CORPO BASE FAI DA TE Cura del corpo, Ricoette	 BALSAMO MANGO MANDARINO Capelli, Ricoette	 BURRO RINFORZANTE UNGHIE Cura del corpo, Ricoette	 FONDO MINERALE PER PELLI CHIA Ricoette, Viso
 CREMA VISO LEGGERA Ricoette, Viso	 FANGO ANTICELLULITE Cura del corpo, Ricoette	 DEODORANTE BAGNO AGLI AGRUMI Cura della casa, Ricoette	 LATTE CORPO ANTICELLULITE Cura del corpo, Ricoette
			
 <div style="float: right; text-align: right;"> <p>★ Add to Wishlist</p> <p></p> <p>Price € 4.20</p> <p>100 ml</p> <p>In stock</p> <p><input type="checkbox"/> Add to cart </p> </div>			

7



9



6



2



1 OP



FIG.122
scheda di Flower Tales

3.4 Conclusioni

Questa ricerca mi ha permesso di comprendere cosa è necessario migliorare nel campo della vendita delle materie prime per la cosmesi fai da te, ponendo particolare attenzione sui punti di forza che ho notato durante l'analisi dei siti web.

Il difetto più frequente che ho notato è stata la mal strutturazione di alcuni siti (soprattutto Dadadlindo, Glamour Cosmetics e Manske) che rendono difficoltosa la navigazione e l'accesso alle varie parti del sito.

La fruibilità del sito è un fattore essenziale non solo per l'acquisto ma anche per lo scambio efficace di informazioni tra il sito stesso e l'utenza.

Riguardo alla reperibilità, è necessario che un sito web abbia una ottima quantità di prodotti. Questo permette all'utente di consultare un solo sito web per acquistare tutto ciò di cui ha bisogno, senza perdere tempo su più negozi on line.

Allo stato attuale solo alcuni siti soddisfano tale requisito.

Spesso i siti analizzati richiedono una specifica conoscenza di base dei prodotti.

La difficoltà di utilizzo degli ingredienti potrebbe essere risolta pubblicando video tutorial di ricette e inserendo un forum per lo scambio di idee. Per imparare le caratteristiche delle sostanze funzionali e la loro

interazione con altre, potrebbe essere utile inserire una sezione "Domanda&Risposta" in cui è possibile fare domande specifiche ad un esperto in materia.

Potenziare la vendita del settore delle basi cosmetiche, offrendo non solo basi per creme, ma anche basi per il trucco (base per ombretto in cema o base per il rossetto) potrebbe essere una risposta al bisogno di customizzazione per quanto riguarda la vendita al dettaglio.

L'obiettivo del mio progetto sarà anche quello di avere prezzi molto bassi per poter permettere a chiunque di usufruirne.

Negli ultimi anni sono nate molte nuove case cosmetiche, che come comune denominatore hanno il basso costo dei prodotti. Questi marchi ultimamente hanno molto successo anche grazie alla buona qualità di alcuni articoli, quindi è necessario che i prodotti che intendo offrire siano economici per poter essere competitivi nel mercato attuale.

Lo spreco e la scelta dei formati sono strettamente legati. Dalla ricerca è emerso come le quantità vendute siano spesso troppo grandi e potrebbero andare sprecate nel caso che un acquirente che non abbia intenzione di realizzare decine di cosmetici dello stesso tipo.

Con il mio progetto vorrei proporre formati più piccoli, pensati per venire incontro alle

analisi competitors

necessità di chi semplicemente necessita di piccole quantità di prodotto per creare singole composizioni personalizzate o semplicemente per customizzare un prodotto esistente per una singola evenienza.

Di conseguenza il mio progetto cercherà di tenere conto di più esigenze sulla base della richiesta di mercato al fine di incrementare non solo le vendite ma di minimizzare gli sprechi.

Infine ho notato che alcuni siti a differenza di altri hanno poca scelta tra i contenitori. Hanno solo giare (es. Mineraliberi) e nessun contenitore con applicatore.

Io vorrei proporre dei contenitori adatti a diversi tipi di prodotto con anche la possibilità di personalizzazione.

Ho riassunto gli aspetti che vorrei inserire o no nel servizio che intendo offrire (FIG. 123).

SI	NO
<p>semplicità dell'accesso al sito</p> <p>ampia varietà di prodotti</p> <p>video tutorial</p> <p>forum</p> <p>sezione "domanda&risposta"</p> <p>offrire basi per il trucco</p> <p>prezzi ridotti</p> <p>piccoli formati di prodotto</p> <p>kit per l'autoproduzione</p> <p>contenitori personalizzabili</p>	<p>prodotti finiti</p> <p>ingredienti destinati solo a persone con alto livello di conoscenza</p> <p>contenitori poco pratici</p>

FIG. 123
elenco SI/NO sito internet

ANALISI MANUALI

4. ANALISI MANUALI

4.1 Introduzione

Lo scopo della ricerca che segue è stato quello di individuare quali canali vengono utilizzati per diffondere le conoscenze sull'autoproduzione di cosmesi.

Dalla ricerca è emerso come nella nostra società la diffusione di informazioni di qualsiasi genere vengano diffuse con l'ausilio di internet.

Ho cominciato con l'analizzare i manuali, partendo dai più celebri perchè realizzati da famosi youtuber (Clio Zammatteo e Carla Valenti).

Questo mi ha permesso di notare come nella realtà odierana, la cosmesi fai da te sia molto diffusa, soprattutto se collegata alla cosmesi naturale.

Spesso, i manuali che ho analizzato danno molta importanza a temi come la salute della persona e l'impatto sull'ambiente.

Ciò significa che la scelta di autoprodursi da se cosmetici è una scelta che va a influire su molteplici aspetti.

4.2 Manuali

Di seguito ho analizzato in breve alcuni manuali

4.2.1 Clio - Beauty Care Clio Zammatteo

La famosa youtuber e make up artist Clio Zammatteo (FIG. 125) nel 2009 ha scritto un manuale con consigli per la cura della pelle e della persona, una serie di preparati a base di ingredienti naturali e tanti trucchi fai-da-te: Clio - Beauty Care (FIG. 124).

Clio non è specializzata in cosmesi fai-da-te, ma grazie a lei sono nati i primi canali Youtube con make-up tutoriali, in quanto è stata la prima youtuber italiana con un canale sulla cosmesi.

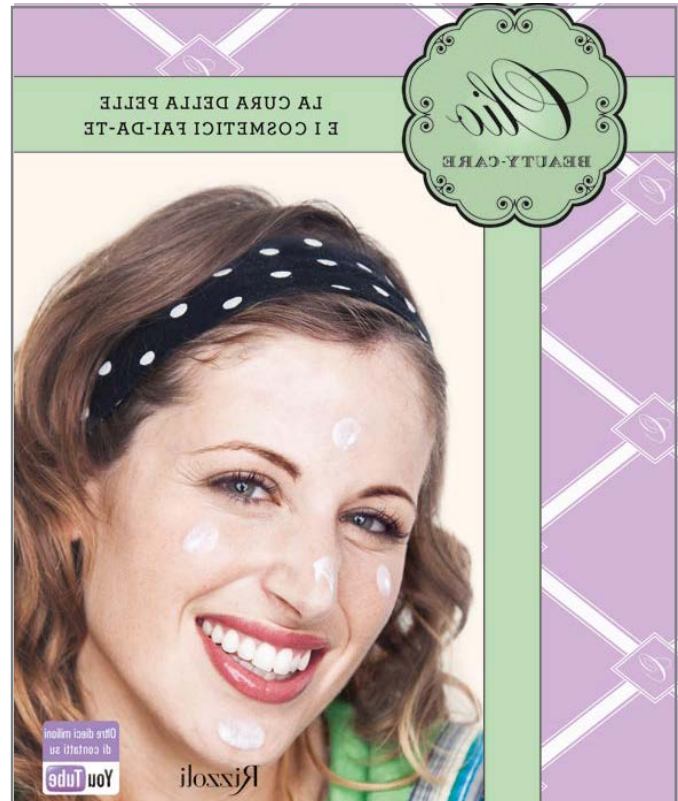

FIG.124
Beauty Care libro

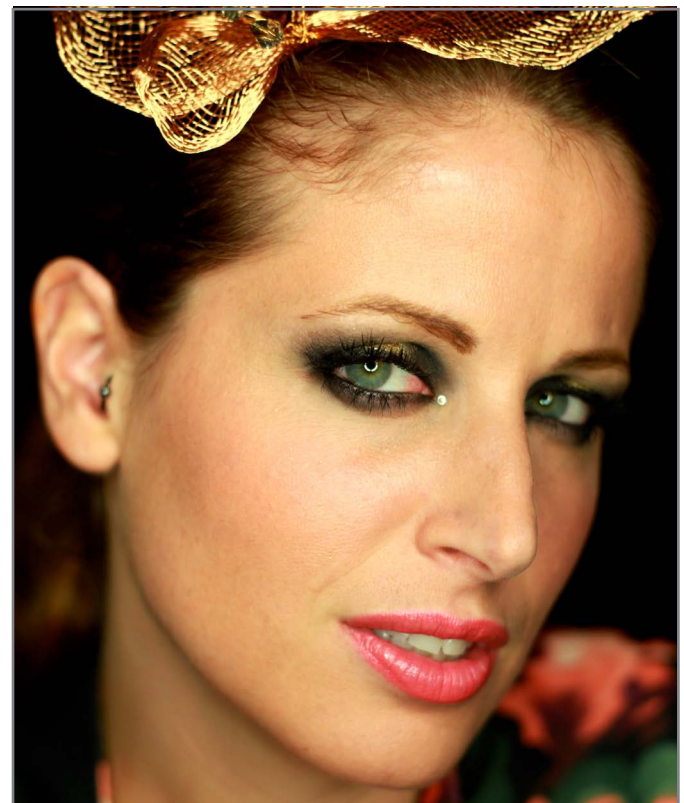

FIG.125
Clio Zammatteo

4.2.2 Cosmetici fai da te Carla Valenti

Carla Valenti, meglio conosciuta come Carlitadolce, ha un canale youtube come Clio, ma completamente incentrato sulla cosmesi naturale e fai da te. Ha scritto due libri; "cosmetici fai da te" (FIG. 126, FIG. 127) nel 2014 e "Belle e in forma" nel 2015. Nel primo libro raccoglie ricette facili che chiunque può realizzare, dalla cura dei capelli a quella della pelle, al make-up. Le ricette sono spiegate in modo semplice e chiaro, con immagini step by step per illustrare i passaggi più complessi, e corredate da una legenda che indica il grado di difficoltà. C'è inoltre un collegamento ai video tutorial di Carlitadolce, che aiutano nell'esecuzione delle ricette. E' un manuale con tutti i trucchi per prendersi cura di sé, imparando a fare con le proprie mani quei prodotti di bellezza che di solito si acquistano al supermercato o in profumeria.



FIG.126
Cosmetici fai da te libro



FIG.127
pagina del libro Cosmetici fai da te

analisi manuali

4.2.3 Cosmetici naturali fatti in casa Martina Rodini

Anche la blogger e youtuber Martina Rodini (FIG.128) ha scritto un libro: "Cosmetici naturali fatti in casa" (FIG.129).

In questo libro è possibile trovare ricette semplicissime ed economiche per preparare in casa tanti cosmetici naturali, come la crema per il viso, l'ombretto, il lucidalabbra e molti altri.

Nel manuale vi è anche una sezione in cui vengono spiegate tutte le proprietà di ogni ingrediente naturale utilizzato nella preparazione dei prodotti.



FIG.128
Cosmetici naturali fai da te libro



FIG.129
Martina Rodini

4.2.4 Fatto in casa - Smetto di comprare tutto ciò che so fare

Lucia Cuffaro

Lucia Cuffaro è un'altra blogger che ci occupa di cosmesi fai da te.

Questo manuale (FIG. 130, FIG. 131) aiuta a riscoprire il "sapere delle mani" e il gusto di autoprodurre cosmesi.

Propone ricette dimostrative che toccano molti temi tra cui la cosmesi e l'igiene personale, con ingredienti di base facilmente reperibili ed economici.

Lucia Cuffaro con questo libro propone di ridurre il consumo delle merci che si possono sostituire con beni autoprodotti, portando anche alla riduzione dell'inquinamento, del consumo di risorse, dei rifiuti e dei costi.



FIG.130

Fatto in casa - Smetto di comprare tutto ciò che so fare libro



FIG.131

Fatto in casa - Smetto di comprare tutto ciò che so fare libro retro

analisi manuali

4.2.5 La Selfcosmesi Funzionale e Nutraceutica

Moira Bonaldo

In "Selfcosmesi Funzionale e Nutraceutica" (FIG. 132) Moira Bonaldo (FIG. 133) da una serie di consigli per preservare la propria bellezza in modo "funzionale" attraverso prodotti di cosmesi fai da te.

All'interno del libro troviamo anche un elenco di ingredienti che usiamo quotidianamente per nutrirci e quelli contenuti nei prodotti con cui trattiamo la pelle del nostro viso e del nostro corpo: questo ci permette di capire come poter migliorare visibilmente la nostra bellezza e, con essa, la nostra salute.



FIG.132

La selfcosmesi Funzionale e Nutraceutica libro

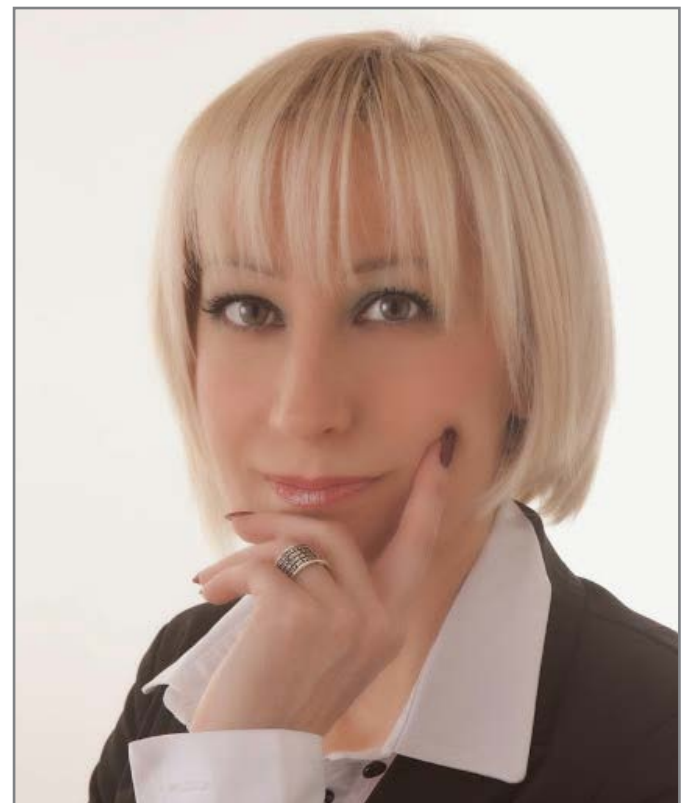

FIG.133

Moira Bonaldo

4.2.6 Bellezza Bio

Stephanie Tourles

L'autrice di "Bellezza BIO" (FIG. 134, FIG. 135) offre una soluzione alternativa ai cosmetici sintetici: prodotti da preparare a casa con ingredienti 100% bio e naturali. Stephanie Tourles, estetista ed erborista, propone un elenco di 175 ricette fai-date semplici da realizzare con risultato garantito.

Stephanie Tourles, estetista ed erborista con una grande passione per l'aromaterapia ha sviluppato queste ricette per un benessere da preparare a casa.

L'obiettivo del libro è di educare le persone, così che possano ottenere il maggior livello di benessere e bellezza possibile attraverso l'uso di prodotti naturali per la cura del viso e della pelle e abitudini salutari.

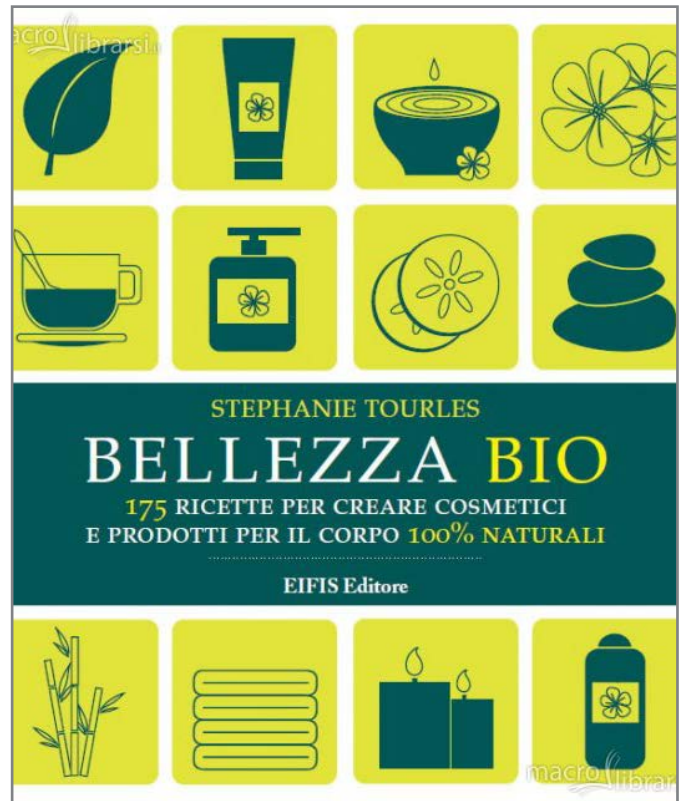

FIG.134
Bellezza bio libro



FIG.135
Stephanie Tourles

analisi manuali

4.2.7 Saponi e cosmesi fai da te Tatiana Maselli

Questo manuale (FIG. 136) spiega come autoprodurre diversi prodotti come scrub, unguenti, balsami per il corpo e saponi.

Tatiana Maselli ha raccolto in questo libro diversi consigli: come leggere le etichette dei cosmetici, come capirne la qualità e come farseli in casa e quali strumenti usare. Il libro contiene numerose ricette facilmente relizzabili.

“Saponi e cosmesi fai da te” ha inoltre l’obiettivo di avvicinare le persone alla consapevolezza che i prodotti venduti, non solo possono danneggiare la nostra salute, ma anche quella degli animali e dell’ambiente. Tatiana Maselli vuole far riflettere le persone su ciò che acquistano, convincendole che fare da sé i propri cosmetici non è tanto diverso dal cucinare i piatti che mettiamo in tavola ogni giorno.



FIG.136
Saponi e cosmesi fai da te libro

4.2.7 La Spa nell'Orto

Antonella de Biasi

Antonella De Biasi con "La Spa nell'Orto" (FIG. 137) propone una serie di ricette di bellezza con ingredienti come la polvere di caffè, lo zucchero di canna, il rosmarino, le banane o i cetrioli.

Questa piccola guida illustra come utilizzare per fini estetici gli elementi base, che probabilmente già abbiamo in cucina con un budget minimo e rispettando l'ambiente e gli animali.



FIG.137
La Spa nell'orto libro

analisi manuali

4.2.9 La cosmesi naturale

Cristiana Monti

Il volume (FIG. 138) illustra come i prodotti fai da te e naturali siano efficaci.

Come altri manuali analizzati precedentemente anche questo è una guida alla preparazione dei propri prodotti di bellezza.

Offre una panoramica degli strumenti e delle materie prime: foglie e fiori, erbe e spezie, frutta e verdura, oli essenziali, ma anche suggerimenti per il trucco e ricette per la cura di sé e di tutta la famiglia.

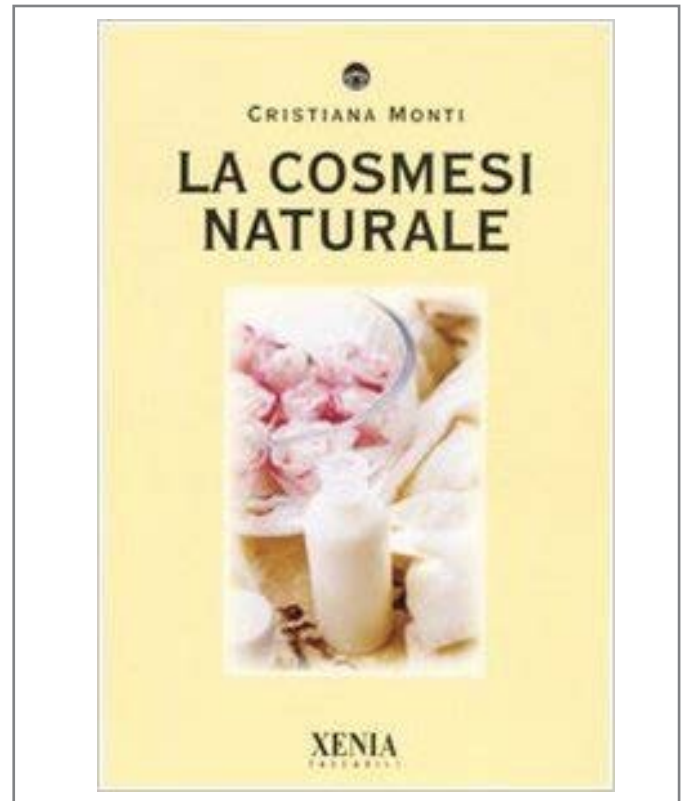

FIG.138

La cosmesi naturale libro

4.2.10 Igiene e cosmesi naturale

Maura Gancitano

Questo manuale è dedicato alla cura dei neonati, con particolare attenzione alla protezione del bambino da germi e batteri. In "Igiene e cosmesi naturale" (FIG. 139) ci sono moltissime informazioni e suggerimenti su come leggere l'elenco degli ingredienti di un cosmetico, come pulire e idratare il neonato e come igienizzare l'ambiente in modo economico, veloce, naturale e rispettoso della natura.

Il libro contiene anche molte ricette per produrre in casa cosmetici e detersivi eco-biologici con pochi semplici ingredienti.



FIG.139
Igiene e cosmesi naturale libro

analisi manuali

4.2.11 Cosmesi naturale

Dario Cicirello e Simona Pagano

La cosmesi naturale autoprodotta porta a riappropriarci delle capacità manuali.

Questo manuale (FIG. 140) permette di comprendere quanto sia facile creare degli ottimi prodotti sicuri, naturali ed economici. Anche in questo caso gli autori paragonano la cosmesi all'alimentazione scrivendo che "acquistare i cosmetici nei negozi è come scegliere di mangiare ogni giorno al ristorante, piuttosto che cucinare in casa".

Questo libro è diviso in sette parti, ognuna delle quali ha un paragrafo teorico, seguito da alcune ricette .

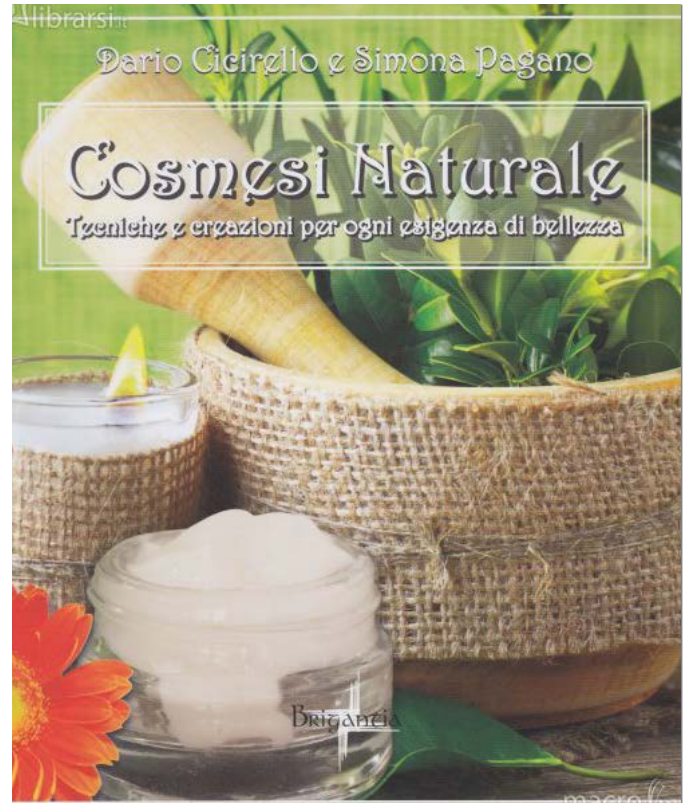

FIG.140
Cosmesi naturale libro

4.2.12 Fare in casa cosmetici naturali Dafne Chanaz

Anche questo manuale (FIG. 141) spiega come produrre in casa cosmetici naturali privi di sostanze nocive.

L'autrice non solo insegna a scegliere gli oli essenziali e gli ingredienti naturali per problemi sia fisici che psicologici (spiegando ad esempio le proprietà curative dell'aromaterapia)

Le immagini step by step, arricchiscono le spiegazioni per realizzare cosmetici fai da te.



FIG.141

Fare in casa cosmetici naturali libro

analisi manuali

4.2.13 Fare i Cosmetici Naturali è Facile Cyrille Saura Zellweger

Nel libro "Fare i cosmetici naturali è facile" (FIG. 142), l'autrice spiega come gli utensili che si usano abitualmente per cucinare e gli ingredienti che si hanno in casa possono essere utilizzati per realizzare dei cosmetici. Usando vegetali e materie prime non raffinate, è possibile ottenere prodotti di qualità, efficaci e low cost. Secondo alcuni studi solo l'8% del prezzo dei cosmetici industriali rappresenta il reale costo degli ingredienti, mentre il 92% viene assorbito da packaging, pubblicità, distribuzione e testimonial. Inoltre il fai-da-te permette di modificare le ricette in base alle proprie necessità.



FIG.142
Fare i Cosmetici Naturali è Facile libro

4.2.14 Cosmesi Naturale Pratica

Francesca Marotta

Questo manuale, insegna a farsi in casa shampoo, sali da bagno, creme per il corpo e maschere per il viso con ingredienti sani e semplici da reperire.

“Cosmesi Naturale Pratica” (FIG. 143) raccoglie più di cento ricette sperimentate e pratiche.

Il libro di Francesca Marotta promette di spiegare come realizzare prodotti concentrati, leggeri, poco voluminosi e anche facili da portare in viaggio o fuori casa, facilmente conservabili grazie all'uso di conservanti naturali o del frigorifero.

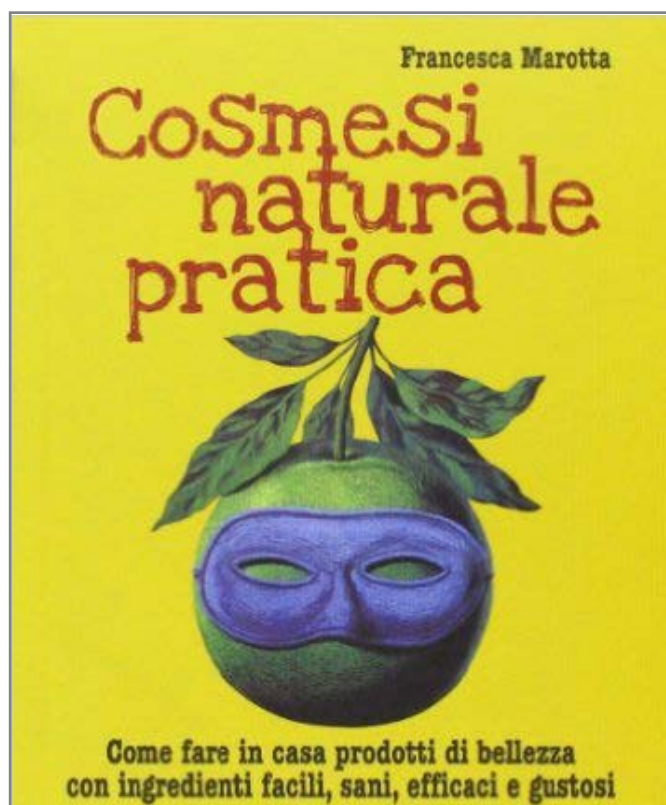

FIG. 143
Cosmesi Naturale Pratica libro

analisi manuali

4.2.15 Cosmetici Naturali Faidate

Giulia Penazzi

L'autrice in questo manuale (FIG. 144) pone particolare attenzione sulla freschezza dei vegetali che servono per realizzare cosmetici naturali. Tali ingredienti devono essere freschi e di stagione: solo così la ricchezza delle vitamine, dei minerali e degli altri componenti preziosissimi è a totale disposizione, come non sarebbe mai possibile con un cosmetico confezionato.

Con il fai da te, inoltre, si possono modificare le ricette in base alle proprie esigenze. Il libro è composto da una parte teorica e una parte di ricette e suggerimenti per la preparazione e l'indicazione d'uso di cosmetici.

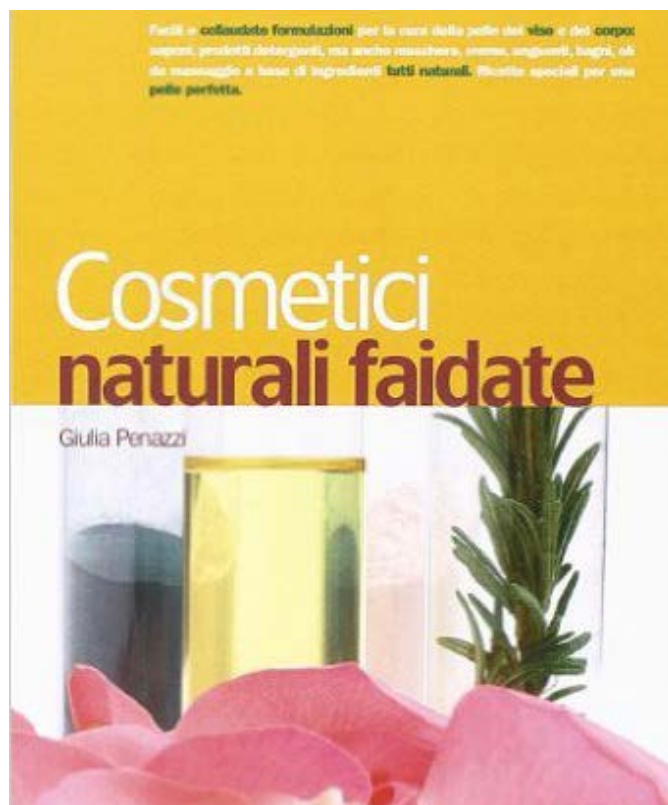

FIG.144
Cosmetici Naturali Faidate libro

4.2.16 I Tuoi Cosmetici Naturali Stefania Del Principe, Luigi Mondo

Questo manuale (FIG. 145), come gli altri analizzati precedentemente, permette di creare cosmetici naturali, con ingredienti che potete anche trovare nella dispensa o nel frigorifero.

E' diviso in tre sezioni: metodi, ingredienti e ricette pratiche.

Gli autori spiegano anche come leggere le etichette per riconoscere quali sostanze si celano dietro alle preparazioni cosmetiche e che spesso sono dannose per la salute.

Non tratta solo di cosmesi, ma anche di consigli per promuovere la "bellezza dal di dentro" per mezzo di alimenti, integratori e vitamine.



FIG.145
i Tuoi Cosmetici naturali libro

4.3 Conclusioni

La ricerca sui manuali mi ha permesso di percepire quanto il mondo della cosmesi fai da te sia diffuso e in continua espansione.

I manuali di cosmesi fai da te sono tantissimi, in continuo aumento e spesso i motivi elencati nelle introduzioni dei libri sono la voglia di passare alla cosmetica naturale, e abbandonare quella "chimica", e risparmiare sui cosmetici producendo in casa ciò che è possibile realizzare da sè.

Ogni libro propone ricette e spiegazioni, corredate da figure esplicative.

Le immagini in questi casi sono utilissime, e in alcuni casi al di là del libro, troviamo un sito web o un canale youtube, (come nel caso di Clio Zammattero, Carla Valenti e Martina Rodini), che possono chiarire certi passaggi e aggiungere informazioni.

Inoltre trovo che il libri scritti da "personaggi pubblici", come quelli sopra citati, siano molto più diffusi e pubblicizzati, perchè le persone preferiscono fidarsi di coloro che hanno fatto fortuna attraverso le loro ricette.

Anche nella piattaforma che intendo progettare vorrei inserire videotutorial in collaborazione con youtuber ed esperti del settore.

Ho notato anche che molte delle ricette proposte non si occupano di make up vero e proprio, ma soprattutto di skin care (cura della pelle del viso) e di body care (cura del

corpo), ma nel mio progetto vorrei concentrarmi su prodotti unicamente di trucco.

Inoltre non intendo concentrarmi unicamente sui prodotti naturali.

SI	NO
<p>prodotti di make up</p> <p>istruzioni con immagini esplicative</p> <p>spiegazioni chiare</p> <p>collaborazione con youtuber</p> <p>collaborazione con esperti del settore</p>	<p>prodotti per la skin care</p> <p>prodotti per la body care</p>

FIG. 146
elenco SI/NO manuali

ANALISI KIT FAI DA TE

5. ANALISI KIT fai da te

5.1 Introduzione

L'intento della ricerca che segue è stato quello di capire come vengono realizzati i kit di autoproduzione di diversi prodotti, non necessariamente di cosmesi.

Ho analizzato alcuni kit presenti sul mercato, che permettono all'acquirente di potersi creare autonomamente uno o più prodotti.

Ho voluto dare risposte ad alcune domande: all'interno dei kit ci sono delle istruzioni? i kit sono completi di tutti gli strumenti e tutti gli ingredienti? I kit stanno diventando un prodotto diffuso?

Ho posto particolare attenzione sui kit giapponesi, perchè vorrei seguire la linea kawaii sia nei prodotti che nella piatta forma che intendo proporre.

Tale ricerca mi ha permesso di comprendere i molteplici aspetti che questo mercato propone.

5.2.2 Kit Flower tales

Anche il sito Flowertales.it realizza e vende kit di autoproduzione di cosmetici.

I kit sono nati per mettere a disposizione degli appassionati di cosmetica naturale e fai da te tutto il necessario per iniziare.

Il progetto Flower Tales comprende un blog curato da esperti del settore, con ricette cosmetiche, guide, schede e informazioni sulle materie prime da utilizzare.

Offre due tipi di box (kit) che contengono gli elementi per la preparazione casalinga dei cosmetici, con tutte le istruzioni seguite step by step, ricette illustrate, accessori e contenitori: il primo è il Box Viso Malva e Argan (FIG. 150, FIG. 151, FIG. 152, FIG. 153) che permette di realizzare una crema giorno, una crema notte, uno struccante bifasico, un contorno occhi anti-age; il secondo è il Box base crema idratante (FIG. 154).

La scatola (FIG. 155) è in cartone riciclato e riciclabile prodotto in Italia.



FIG. 150
kit viso completo all'estratto di Malva e olio di Argan



FIG. 151
kit base crema idratante



FIG. 152
interno kit viso

analisi kit fai da te



FIG.153
interno kit viso completo 2



FIG.154
istruzioni



FIG.155
scatola kit

5.2.3 Kit Beer & Wine

Da molto anni il sito web Beer & Wine (FIG. 156) fornisce strumenti ed apparecchiature per il confezionamento di vino e birra (fermentazione, travaso, imbottigliamento, prodotti e strumenti per pulizia, sterilizzazione, mostimetri, termometri, etc.)(FIG. 157, 158).

Il sito Beer & Wine offre un prodotto molto particolare: un kit per l'autorproduzione della birra, oltre a numerosi strumenti per la realizzazione di birre (FIG. 159).

Ha anche una sezione di ricette acquistabili divisa per genere della birra che si vuole preparare (FIG. 160) e una sezione materie prime (FIG. 161).



FIG. 156
schermata iniziale sito Beer & Wine



FIG. 157
kit birra silver + due malti premium

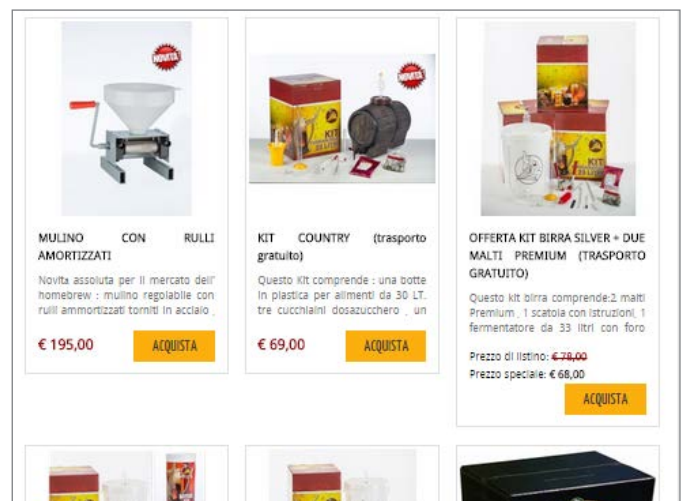

FIG. 158
prodotti vari per l'autoproduzione di birra

FERMENTATORE CONICO IN PLASTICA 25 LITRI (FASTFERMENT™)



FastFerment™ è un all-in-one fermentatore conico, in polietilene ad alta densità (HDPE) per alimenti. Grazie a questo nuovo prodotto, la fermentazione primaria e secondaria avviene nello stesso contenitore, senza trasferimenti e travasi. Risparmio di spazio e facilità di pulizia: 25 litri di spazio utile. All'interno di questo kit troverete: le staffe per il fissaggio al muro, il rubinetto per lo spurgo, il lok con gommino, tubo morbido da 120 cm, e il praticissimo contenitore per conservare i lieviti. Scopri il suo funzionamento guardando il video: vimeo.com/110974051

Recensisci per primo questo prodotto
 Disponibilità: Disponibile

€ 99,43

Quantità: **ACQUISTA**
 Aggiungi alla Wishlist Confronta

Dettagli

FIG.159
fermentatore







 <p>VIK BEER DRY STOUT E+G</p> <p>Ricetta per Dry Stout B&W. litri finali 20.0 (in bollitura 12.0) bollitura 60 min. OG 1.042; IBU: 34.2; EBC: 75;</p> <p>€ 25,90 ACQUISTA</p>	 <p>VIK BEER IPA E+G</p> <p>RICETTE E+G: Ricetta per IPA, litri finali 20.0 (in bollitura 12.0) bollitura 60 min. OG 1.052; IBU:</p> <p>€ 25,90 ACQUISTA</p>	 <p>VIK BEER BITTER E+G</p> <p>Ricetta per Bitter. litri finali 20.0 (in bollitura 12.0) bollitura 60 min. OG 1.041; IBU: 35.2; EBC: 23; Malti:</p> <p>€ 25,90 ACQUISTA</p>
 <p>VIK BEER WEISSBIERE</p>		

FIG.160
sezione ricette Beer & Wine

OPZIONI ACQUISTO

vedi come: Mostra 15 per pagina Ordina per: Popolo

MATERIE PRIME

 <p>MALTO PILSNER (5 KG.)</p> <p>Malto in grani con accurato essiccamento a temperatura molto bassa, viene utilizzato per produrre</p> <p>Analisi: Contenuto di umidità: 4.5% Estratto, macinato: 84.5 %</p> <p>€ 9,20 ACQUISTA</p>	 <p>MALTO PILSNER (25 KG.)</p> <p>Malto in grani con accurato essiccamento a temperatura molto bassa, viene utilizzato per</p> <p>Analisi: Contenuto di umidità: 4.5% Estratto, macinato: 84.5 %</p> <p>€ 28,90 ACQUISTA</p>	 <p>MALTO PALE ALE (1 KG.)</p> <p>Dall'omonima pregiata varietà di orzo inglese, è un malto prodotto a temperature di essiccamento molto</p> <p>Analisi: Contenuto di umidità: 4.5% Estratto, macinato: 84.6 % d.m.</p> <p>€ 2,49 ACQUISTA</p>
		

CARRELLO
Non hai articoli nel carrello.

FIG.161
materie prime Beer & Wine

5.2.4 Kit Hobby Perline

Oggi esistono numerosi siti che si occupano di vendere l'occorrente per bijoux e piccole decorazioni con perline, filo di ferro ecc. Tra questi c'è il sito web Hobby Perline che oltre ad offrire le materie prime propone anche piccoli strumenti come pinze adatte alla realizzazione di bigiotteria e video tutorial (FIG. 163) dei bijoux mostrati sul sito.

In questo caso, ovviamente, il sito propone un kit (FIG.162) per iniziare creare con le perline.

Tale kit è comprende, oltre a fili e perline, anche due pinze a punta sottile, indispensabili per questo genere di hobby.

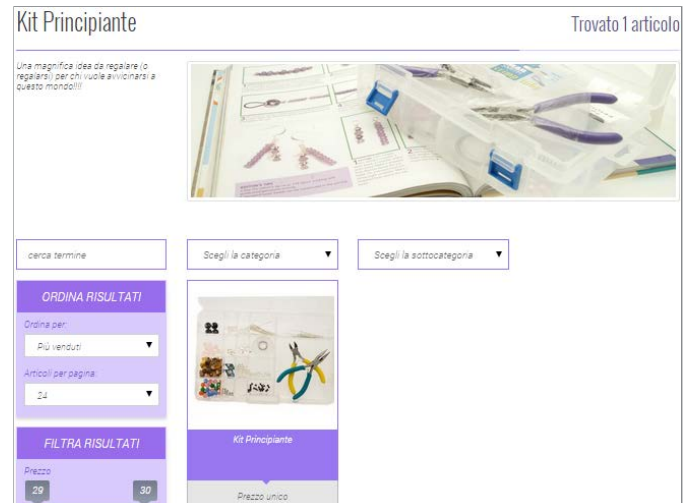

FIG.162
kit principiante



FIG.163
sezione bracciali con tutorial

analisi kit fai da te

5.2.5 Kit Japanese candy kit di White Rabbit

La White Rabbit (azienda giapponese) (FIG. 164, FIG. 165) possiede e gestisce il sito japanesecandykit.com. che esporta anche in Italia prodotti giapponesi che sono molto particolari o un pò difficili da trovare al di fuori del Giappone.

In Giappone sono molto popolari i kit di autoproduzione di dolci (FIG. 166), bijou, gomme per cancellare e uno di questi è il "Popin 'Cookin!" (FIG. 167, FIG. 168, FIG. 169) che permette di creare caramelle dalle forme in tipico stile kawaii (in inglese è traducibile con "cute", quindi "carino"). Rispetto agli altri kit sono dotati di tutto il necessario.

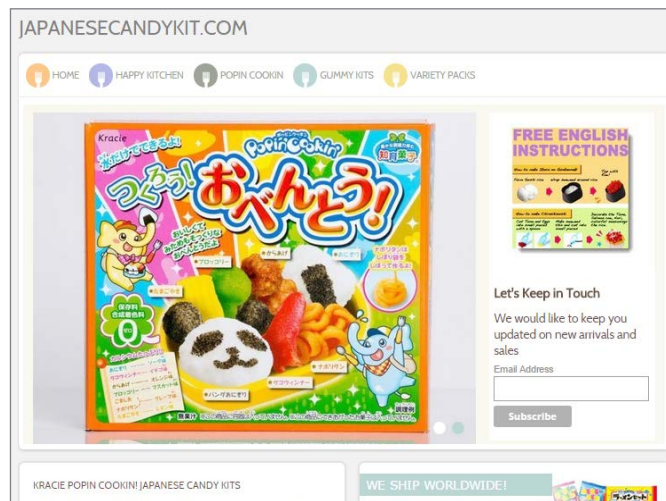

FIG. 164
schermata iniziale di japanesecandykit.com

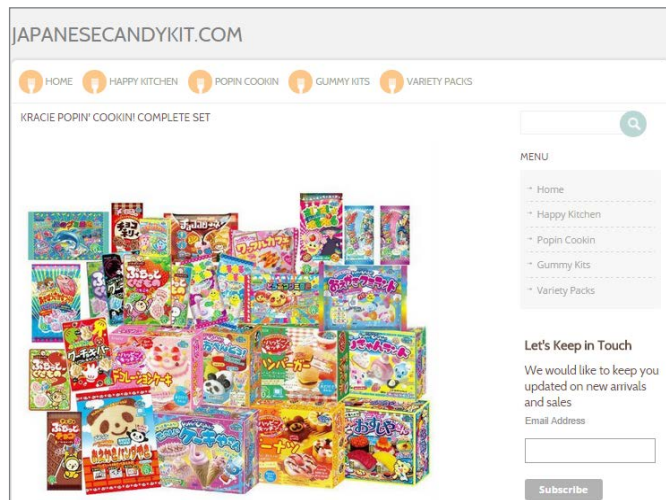

FIG. 165
schermata kit complete set



FIG. 166
kit per dolci



FIG.167
kit Popin'Cooking



FIG.168
preparazione delle caramelle



FIG.169
caramelle Popin'Cooking

analisi kit fai da te

5.2.6 3D DIY Deco kit di LoveKitty

Questo sito offre numerosi kit, che permettono di realizzare delle cover per il proprio smartphone, in stile kawaii e a tema "Hello Kitty" (FIG. 170).

Sono nati in Giappone, ma stanno prendendo piede anche in Italia e sono facilmente rintracciabili on-line.

Ce ne sono di diversi tipi e per tutti i gusti e le occasioni (FIG. 171).

Su altri siti è possibile trovare altri kit con altri temi (città, dolci, fiori, frutta, ecc.) (FIG. 172, FIG. 173, FIG. 174, FIG. 175)

I kit forniscono tutto ciò che serve per la realizzazione: la cover, la colla a base di silicone, gli strumenti e gli charms (FIG. 176, FIG. 177).



FIG.170
kit a tema Hello kKitty



FIG.171
kit a tema Natale

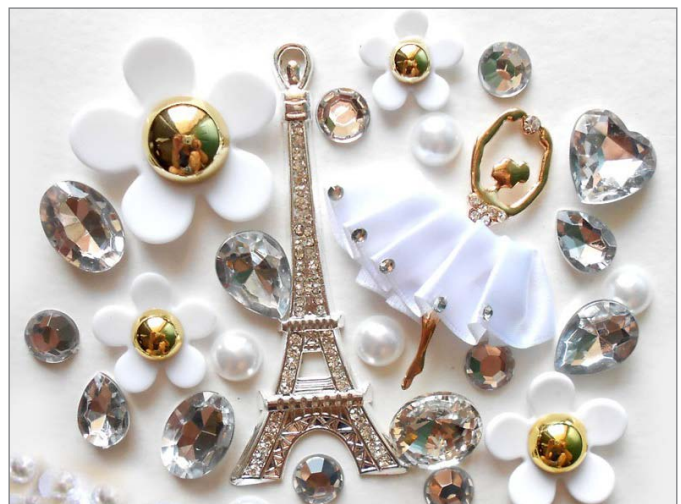

FIG.172
kit a tema Parigi



FIG.173
kit a tema dolci



FIG.174
kit a tema fiori



FIG.175
kit a tema frutta



FIG.176
kit e strumenti



FIG.177
cover finita

analisi kit fai da te

5.2.7 Vacuum Tube amp kit di Japan Trend Shop

La Japan Trend Shop fornisce alcuni kit fai da te di moltissimi tipi.

Il Vacuum Tube amp kit permette di costruire da soli in soli un dispositivo audio fisso adatto alle connessioni di un dispositivo audio portatile (come un lettore MP3 o MP4) con un'ottima qualità di suono.

È anche possibile cambiare la diffusione del suono inserendo normali cannuce di diverse lunghezze (non incluse) nella parte posteriore del kit.



FIG.178
kit Vacuum Tube amp



FIG.179
kit montato



FIG.180
valvole elettroniche



FIG. 181
altoparlanti

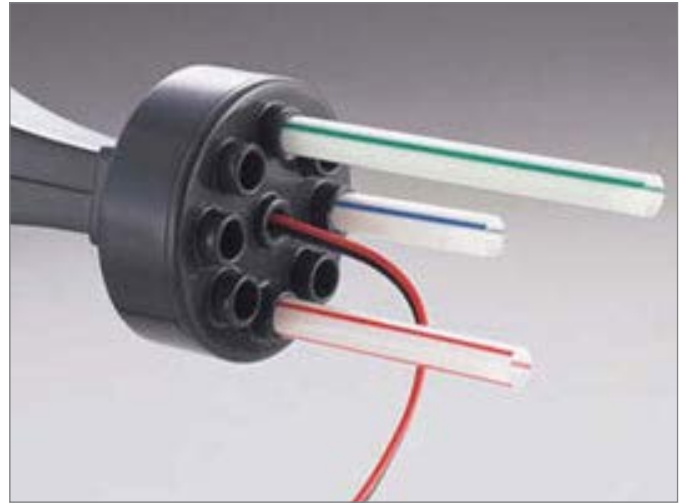

FIG. 182
aggiunta delle cannuce



FIG. 186
animali tridimensionali



FIG. 187
orecchino decorato con gli animali



FIG. 188
decorazioni a uncinetto



FIG. 189
nastro colorato

5.2.9 Pretty Kit

“Pretty Kit” è un negozio on-line nato dall’idea di due amiche, Antonella e Sharon, accomunate dalla passione per l’Homemade.

In questo sito (FIG. 191) è possibile trovare un vasto assortimento di kit, materiali e oggetti di qualità per lo scrapbooking (FIG. 192), ovvero l’arte di creare con la carta, ea ltri accessori decorazioni di vario genere e biglietti di auguri.

Con “scarpbooking si intende l’arte di assemblare, incollare, cucire o costruire, creando qualcosa di nuovo, anche con materiale di risulta.

Tra i vari kit troviamo lo Starter kit (FIG 193) oppure kit dedicati ad alcuni accessori come ad esempio il kit applicatore (FIG.194, FIG.195).

Ha anche un blog con numerosi videotutorial (FIG. 196) e una pagina Facebook (FIG.197)

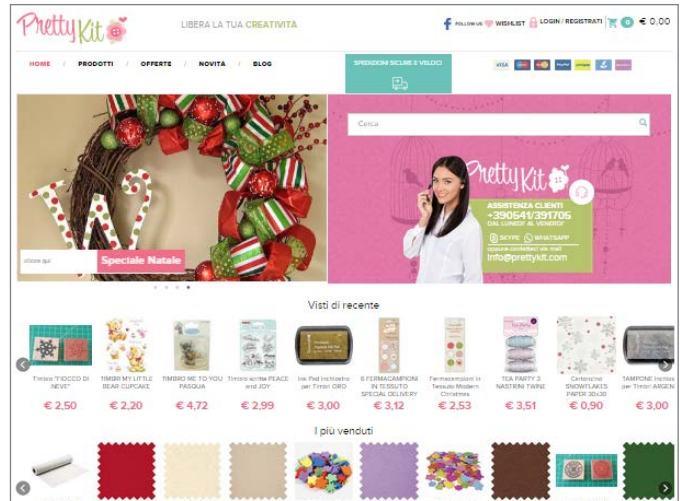

FIG.190
schermata iniziale di Pretty Kit

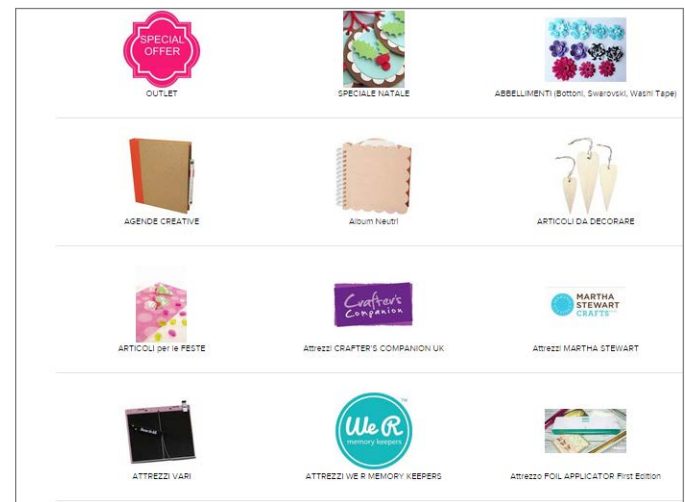

FIG.191
prodotti Pretty Kit

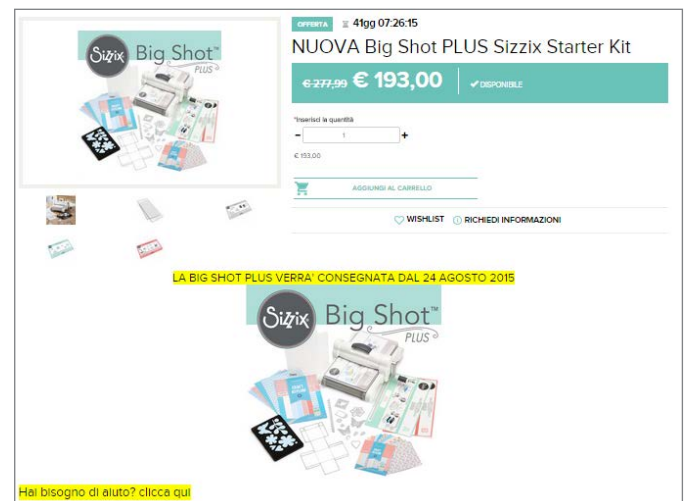

FIG.192
starter kit

OFFERTA 3100gg 08:05:40

APPLICATORE IN KIT HOT FIX Strass

€ 60,00 € 45,00 ✓ DISPONIBILE

Inserisci la quantità
- 1 +
€ 45,00

AGGIUNGI AL CARRELLO

WISHLIST RICHIEDI INFORMAZIONI

KIT Completo Applicatore HOT FIX + 1600 Strass Termoadesivi Colorati
in Pratica Scatola Contenitore Rigida in cartone

m, 2mm
n, 3,mm, 4mm, 5mm, 7mm, 5mm piatto, 9mm piatto

Attrezzatura per fissare in maniera definitiva gli Strass Decorativi su TESSUTO, PELLE, CUOIO, LEGNO, PLASTICO. Il processo è semplicissimo.

FIG. 193
kit applicatore 1

5 designs/motifs

+ 1600 Hot-Fix crystals

7 tips/embouts:

- 2mm
- 3mm
- 4mm
- 5mm
- 7mm
- 5mm piatto
- 9mm piatto

FIG. 194
kit applicatore 2

BLOG

Colori Chalky Vintage Look
rinovare la tua casa
presentazione nuovi articoli per la decorazione. Chalky Vintage Look II Chalky Vintage Look e' una vernice a base d'acqua per la dec.

Tutorial Tappi Decorativi - Bottle Caps Tutorial
come creare un tappo decorativo
Carissime lettrici oggi vi presentiamo una novità! Conoscete i "Bottle Caps"? o meglio i Tappi a Corona Decorati da poter poi utili

Video Tutorial Sew ribbon tool
a cura di Valeria Fiore

Tutorial Gift Punch Board
a cura di Valeria Fiore

Video Tutorial Stampmaker Teresa Collins
a cura di Valeria Fiore

FIG. 195
blog di Pretty Kit

Facebook page for Pretty Kit s.r.l. (Negozio di bricolage)

Home Trova amici

Libera tua creatività

Like Mi piace Segui Messaggio

Diario Informazioni Foto Recensioni Altro

Placé a 6481 persone

6 persone sono state qui

Sempre aperto - 5
Vedi altre informazioni

Invita i tuoi amici a mettere "Mi piace" a questa Pagina

4,4 di 5 stelle - 30 recensioni
Visualizza recensioni

Post

Scrivi qualcosa...

Publica

Pretty Kit s.r.l. tramite La Coppia Creativa
ieri alle 9:00 · 48

anche su pretty kit trovate le bellissime fustelle de "La Coppia Creativa"
www.prettykit.com

FIG. 196
pagina facebook di Pretty Kit

analisi kit fai da te

5.2.10 Kit Sushi Arnaboldi

Questo kit è di facilissima reperibilità infatti è presente in tantissimi supermercati, soprattutto quelli forniti di una sezione di prodotti etnici (FIG. 197, FIG. 198).

Il kit sushi permette la preparazione del tipico piatto giapponese, attraverso l'utilizzo degli strumenti all'interno della confezione: stuoio, alghe nori, salsa di soia, wasabi e le istruzioni per realizzare i sushi.

Al kit poi bisogna aggiungere il riso e ingredienti a piacere (persce, sesamo, ecc) (FIG.199).

E' anche possibile acquistare tali prodotti separatamente.



FIG.197
schermata sito Arnaboldi



FIG.198
kit sushi



FIG.199
contenuto kit sushi

5.2.11 Kit Hobby Cheese Tibiona

Il sito web Tibiona (FIG.200) propone molti prodotti biologici e 100% naturali, anche prodotti difficili da trovare.

Oltre a numerosi prodotti alimentari propone anche il Kit Hobby Cheese (FIG.201) per l'autoproduzione del formaggio.

All'interno del kit c'è tutto il necessario: coagulante vegetale, 1 misurino con tacche, 1 termometro graduato, 4 forme per formaggio per ricavare g 300/500 di formaggio, 2 formine per ricotta o primosale e ricettario per la preparazione di formaggi a brevissima e breve stagionatura.

Questo sito ha anche una pagina Twitter (FIG. 202)



FIG.200
schermata di tibiona



FIG.201
kit Hobby Cheese

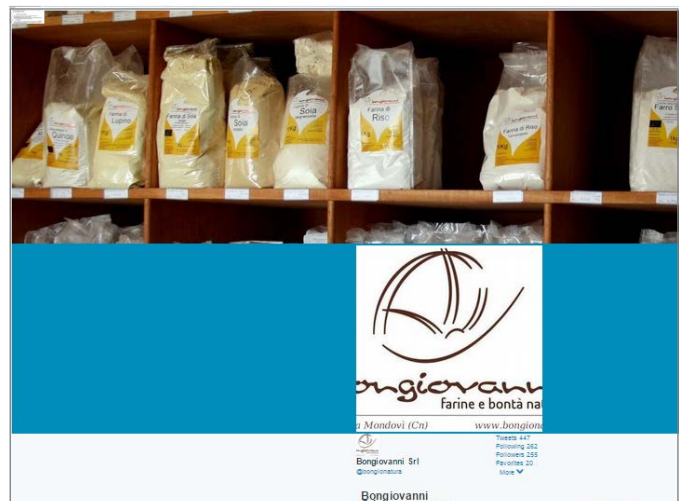

FIG.202
pagina twitter di Tibiona

5.3 Conclusioni

Questa ricerca mi ha permesso di capire come vengono strutturati molti kit presenti sul mercato.

La prima cosa che ho notato è che la maggior parte dei kit è acquistabile solo on line o solo su siti dedicati unicamente a quel prodotto.

Sono molto diffusi in altri stati, come in Giappone, dove ci sono kit per creare tantissimi oggetti, mentre in Italia, anche se si stanno diffondendo i kit, spesso per poter cominciare ad avvicinarsi ad un hobby, è necessario conoscere l'ambiente per sapere dove acquistare i materiali.

Trovo che i kit siano una valida soluzione per moltissimi hobby, in quanto permettono, alcune volte a basso prezzo, a ognuno di capire se è interessato ad una attività o no. Infine ho notato che molti kit non hanno tutti gli strumenti per realizzare il prodotto a cui sono dedicati.

Nel caso dei kit di make up spesso servono strumenti, anche particolari, che però nessun kit di cosmesi non offre, mentre per il kit per l'autoproduzione della birra, ad esempio viene offerto anche un piccolo barile per la fermentazione del prodotto.

Nei kit che intendo offrire vorrei inserire tutto il necessario compresi gli strumenti usa e getta e in materiali riciclabili, in modo da

permettere all'utente di non perdere tempo e denaro per procurarsi gli ingredienti o gli accessori necessari.

Inoltre vorrei inserire la possibilità di acquistare delle estensioni per i kit in modo che chi è già in possesso del kit possa riutilizzare il contenuto.

Ho notato che anche i prezzi spesso non sono molto economici.

SI	NO
<p>economico</p> <p>completo di tutto l'occorrente</p> <p>completo di istruzioni</p> <p>collegamento al videotutorial</p> <p>strumenti usa e getta</p> <p>utilizzo materiali riciclabili/possibilità di reinviare al negozio on line il contenitore vuoto</p> <p>possibilità di acquistare una versione durevole dello strumento usa e getta</p>	<p>prezzi alti</p>

FIG.203
 elenco SI/NO manuali

TARGET D'INSERIMENTO

6. TARGET di inserimento

6.1 Introduzione

L'ambito all'interno del quale intendo operare è quello della cosmesi fai da te.

Come analizzato nei capitoli precedenti, nella società di oggi, il make up costituisce un vero e proprio strumento di espressione personale, soprattutto se creato autonomamente.

Per alcuni è considerata una vera e propria arte, di cui il corpo umano ne è il supporto.

L'autoproduzione di cosmesi è sempre esistita e continua ad avere molto successo, basti pensare ai numerosissimi manuali e ai canali Youtube, con molte ricette per realizzare prodotti di bellezza.

E' necessario capire perchè tali canali e

manuali abbiano così tanti "seguaci" e perchè alcune persone, preferiscano realizzare in casa i propri cosmetici, anzichè acquistarli "pronti".

6.2 Personas

Per questo capitolo userò uno strumento molto utile: le "Personas".

Le "Personas" sono descrizioni degli utenti e delle loro caratteristiche, necessità e desideri.

Questo mi permetterà di capire come le persone si avvicinano alla cosmesi tradizionale e alla cosmesi fai da te.

Ho deciso di analizzare 8 personas e per ognuno ho indicato età, professione, trucco occhi e labbra che usano solitamente, la nail care abituale, il colore preferito e il cosmetico preferito.

Ho scritto qualcosa su di loro e ho aggiunto qualche immagine per mostrare meglio il loro utilizzo dei cosmetici per le diverse occasioni d'uso e i loro gusti in fatto di cosmesi.

Infine ho completato le schede con una sezione in cui spiego come ogni personas analizzata, possa poter usare il prodotto che intendo proporre, in base ai loro gusti ed esigenze.

La studentessa



NOME: Arianna

ETA': 17 anni

PROFESSIONE: studentessa
e youtuber

MAKE UP OCCHI: naturale con
mascara e eyeliner

MAKE UP LABBRA: naturale con gloss
trasparente

NAIL CARE: curate e colorate con
tinte pastello

COLORE PREFERITO:

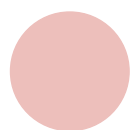

rosa baby

COSMETICO PREFERITO: mascara
nero

Arianna ha 17 anni e abita e studia a Bologna.

Per tutti i giorni e per andare a scuola predilige un make up fresco e naturale, adatto alla sua età.

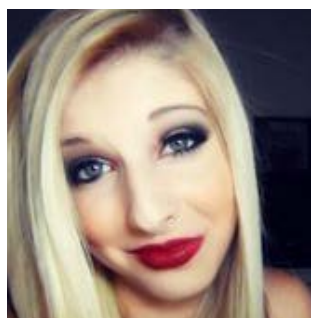

Per la sera invece carica un pò il trucco sia degli occhi che delle labbra.

In particolari occasioni aggiunge un pò di colore agli occhi, ma generalmente rimane sempre sui colori basici. Ha anche un canale youtube, dove parla principalmente dei suoi interessi.



Il cosmetico preferito di Arianna, come per la maggior parte delle donne, è il mascara nero.

COME POTREBBE USARE IL PRODOTTO?

Arianna essendo una ragazza molto giovane e essendo una studentessa non molto denaro da spendere per i cosmetici, quindi il prodotto potrebbe essere utile per creare prodotti di colore simile a quelli più costosi che lei non si può permettere, oppure per realizzarne di nuovi, anche magari per fare regali personalizzati alle amiche.

target di inserimento



FIG.204
trucco naturale con occhiali - Arianna



FIG.205
proposta naturale - Arianna

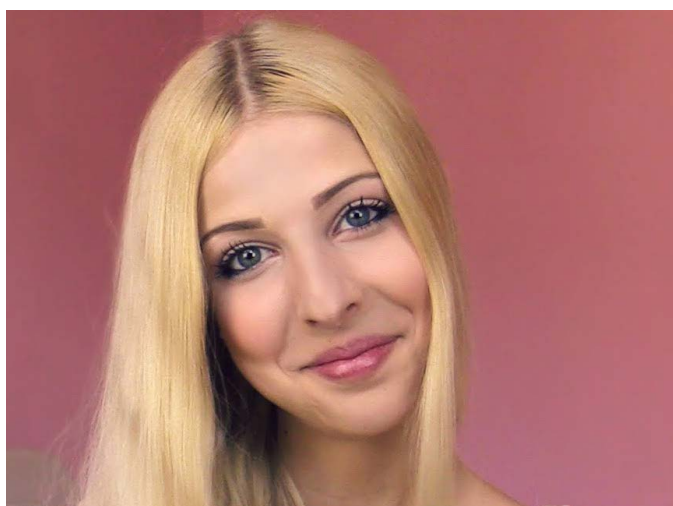

FIG.206
trucco fresco e sobrio - Arianna



FIG.207
trucco con labbra intense



FIG.208
trucco da sera - Arianna



FIG.209
trucco ispirato al frutto del fico - Arianna



NOME: Chiara

ETA': 28 anni

PROFESSIONE: commercialista

MAKE UP OCCHI: naturale con mascara e eyeliner

MAKE UP LABBRA: naturale con burro di cacao

NAIL CARE: curate e colorate con tinte scure

COLORE PREFERITO:

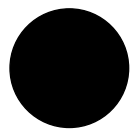

nero

COSMETICO PREFERITO: mascara nero

Chiara è una commercialista, ha 28 anni e vive e lavora a Brescia.

La sua professione prevede il contatto con le persone a causa di ciò deve avere un aspetto professionale.



Per questo motivo il suo make up abituale è sobrio e pulito. Di sera si concede un rossetto più acceso mantenendo gli occhi

abbastanza naturali con una linea di eyeliner e l'immane mascara.

Il suo cosmetico preferito è il mascara nero classico, che può usare in qualsiasi occa-

sione in quanto è un cosmetico molto versatile.



COME POTREBBE USARE IL PRODOTTO?

Chiara a causa del suo lavoro, non ha molto tempo per cercare prodotti cosmetici di colori particolari (che potrebbe sfoggiare di sera) o che si abbinino al suo sottotono di pelle. Questo prodotto le permetterebbe di ricevere a casa gli ingredienti necessari e crearsi da se tali prodotti, senza perdere tempo nei negozi.

target di inserimento



FIG.210
trucco fresco e naturale - Chiara



FIG.211
trucco naturale - Chiara



FIG.212
trucco semplice - Chiara



FIG.213
trucco pulito - Chiara



FIG.214
trucco acqua e sapone - Chiara

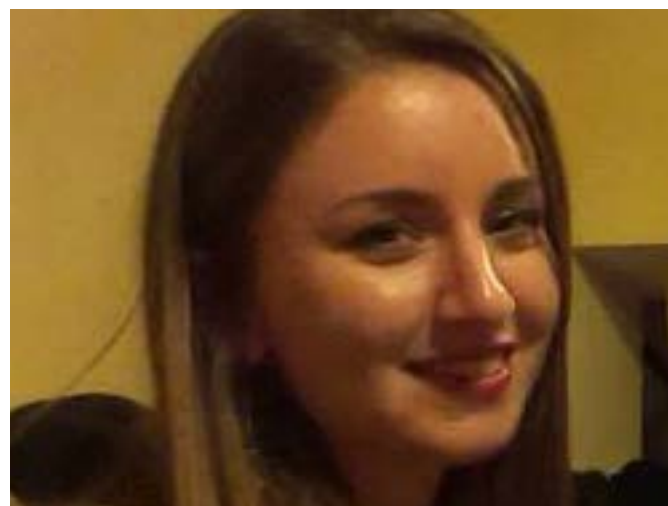

FIG.215
trucco da sera - Chiara



NOME: Olga

ETA': 25 anni

PROFESSIONE: studentessa
e designer

MAKE UP OCCHI: naturale con
mascara e matita

MAKE UP LABBRA: naturale con
burro di cacao

NAIL CARE: curate e colorate con
tinte accese

COLORE PREFERITO:



giallo zafferano

COSMETICO PREFERITO: matita
nera

Olga è una giovane designer e studentessa
Vicentina.

Per l'università e il lavoro preferisce un truc-
co semplice e naturale.

Nonostante ciò, le piace giocare con gli



smalti sempre di colori
diversi e vivaci.

Per la sera intensifica
lo sguardo con una
matita nera ed essen-
do giovane osa con

un rossetto scuro (molto di tendenza questo
inverno).

Il suo cosmetico preferito è la matita nera
che permette di rendere più profondo lo

sguardo in modo velo-
ce e semplice.



COME POTREBBE USARE IL PRODOTTO?

Olga grazie a questo prodotto potrebbe
crearsi tanti smalti di colori diversi (grazie
alle piccole quantità di pigmenti offerte), e
provare nuovi colori di rossetto scuri prima
di acquistarli, e capire quale colore le dona
di più.

target di inserimento



FIG.215
trucco da sera - Olga



FIG.216
trucco semplice e naturale - Olga

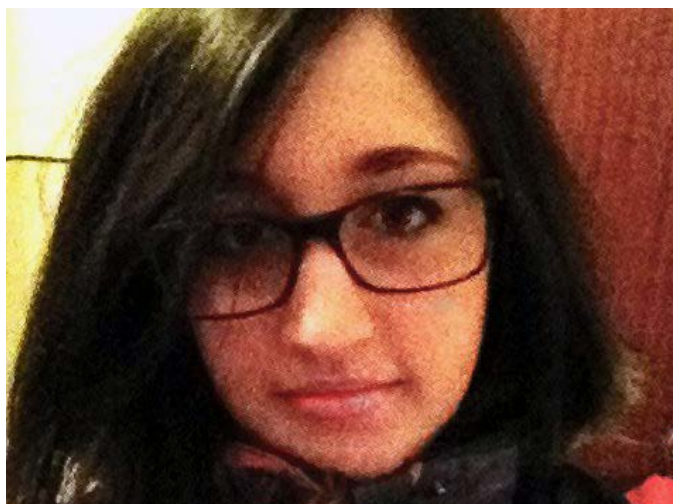

FIG.217
trucco semplice - Olga



FIG.218
trucco naturale - Olga



FIG.219
trucco da lavoro - Olga



FIG.220
trucco da sera semplice - Olga



NOME: Monica

ETA': 54 anni

PROFESSIONE: veterinario

MAKE UP OCCHI: colorato con ombretti dalle tinte accese

MAKE UP LABBRA: naturale con rossetto neutro

NAIL CARE: curate e naturali

COLORE PREFERITO:



rosso

COSMETICI PREFERITI: ombretti colorati

Monica ha 54 anni ed è un veterinario che vive e lavora in provincia di Brescia. A causa del camice bianco, Monica non può esprimersi attraverso l'abbigliamento, quindi le piace sperimentare con tanti om-

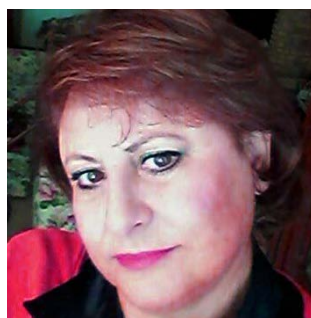

bretti di colore diverso ogni giorno (generalmente di colori freddi). Per le labbra invece preferisce mantenerle del colore naturale

con un gloss trasparente.

Per la sera, intensifica lo sguardo solo con un pò di matita e mascara e tinge la labbra di rosso.



I suoi prodotti preferiti sono le palette con tanti colori diversi.

COME POTREBBE USARE IL PRODOTTO?

Monica con questo prodotto potrebbe realizzare degli smalti colorati abbinati agli ombretti, oppure abbinati agli abiti che usa di sera.

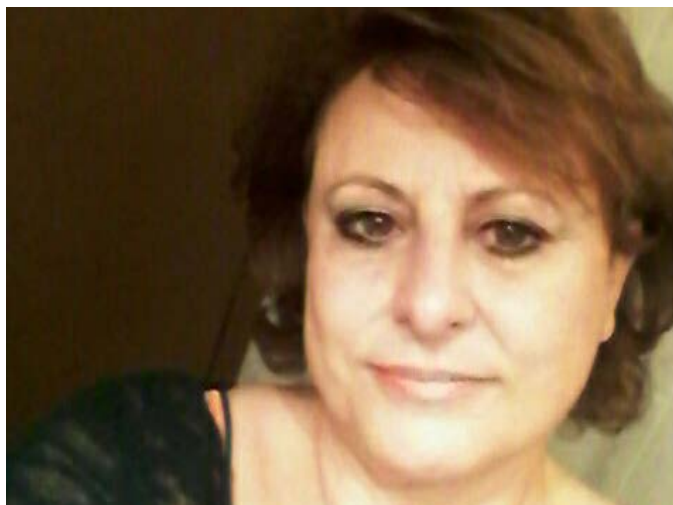

FIG.221
trucco da giorno - Monica



FIG.223
Trucco blt



FIG.224
trucco blu notte



FIG.225
trucco verde



FIG.226
trucco blu cobalto



FIG.227
trucco viola



NOME: Silvia

ETA': 30 anni

PROFESSIONE: architetto

MAKE UP OCCHI: naturale con
mascara e ombretto neutro

MAKE UP LABBRA: naturale con
burro di cacao

NAIL CARE: curate e naturali

COLORE PREFERITO:



giallo

COSMETICO PREFERITO: matita
nera

Silvia è un archietto di Borgo Manero (NO), che attualmente vive e lavora a Milano. Predilige un make naturale su tutto il viso ma un pò più intenso sugli occhi, che definisce con mascara e matita.



Per la sera aggiunge un rossetto più o meno intenso in base al tipo di evento al quale deve partecipare.

Il suo prodotto preferito è la matita nera che si adatta a qualsiasi altro cosmetico utilizzato sul viso e dona intensità all



COME POTREBBE USARE IL PRODOTTO?

Il colore preferito di Silvia è il giallo, ma purtroppo l'unico prodotto di questo colore che si trova in vendita è lo smalto.

Per una serata particolare però potrebbe osare un ombretto giallo, difficilissimo da trovare. Grazie a questo prodotto, invece di cercarlo nei negozi se lo può creare a casa, nel tono che più preferisce.

target di inserimento



FIG.228
trucco da sera - Silvia



FIG.229
trucco semplice - Silvia



FIG.230
trucco semplice da sera - Silvia



FIG.231
trucco da lavoro - Silvia



FIG.232
trucco per evento speciale - Silvia



FIG.233
trucco da tempo libero - Silvia



NOME: Alessandra

ETA': 32 anni

PROFESSIONE: impiegata

MAKE UP OCCHI: naturale con mascara e ombretto marrone

MAKE UP LABBRA: curato con rosetto chiaro colorato

NAIL CARE: curate e colorate con tinte accese

COLORE PREFERITO:



blu

COSMETICI PREFERITI: smalti colorati

Alessandra è una impegnata trentaduenne che lavora vicino a Cagliari. Anche il suo lavoro esige un make up sobrio e professionale, per questo Alessandra ama truccare gli occhi con toni naturali come il

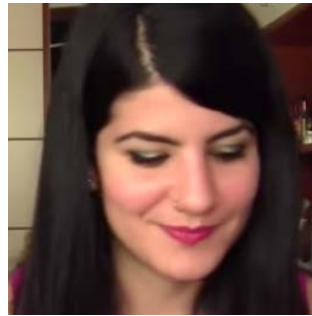

marrone e intensificare lo sguardo con un tocco di mascara. Per la sera aggiunge un pò di rossetto, generalmente dai

toni freddi e un pò di ombretto di colori più particolari.

Il prodotto cosmetico che preferisce sono sicuramente gli smalti. Ne ha a decine e le

piace cambiarli spesso.



Ne ha molti blu, dato che il suo colore preferito.

COME POTREBBE USARE IL PRODOTTO?

Amando molto gli smalti, questo prodotto potrebbe permettergli di crearne tantissimi e di moltissimi colori, tra cui tantissimi toni di blu.

target di inserimento

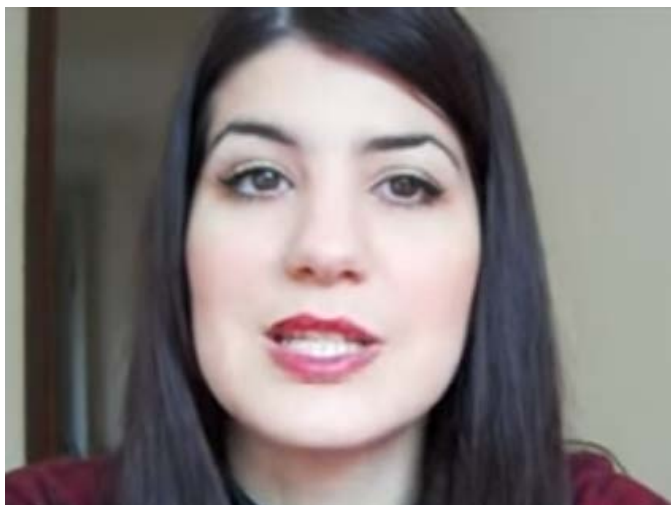

FIG.234
trucco da lavoro - Alessandra



FIG.235
trucco naturale - Alessandra



FIG.236
trucco con rossetto acceso - Alessandra



FIG.237
smalto azzurro - Alessandra

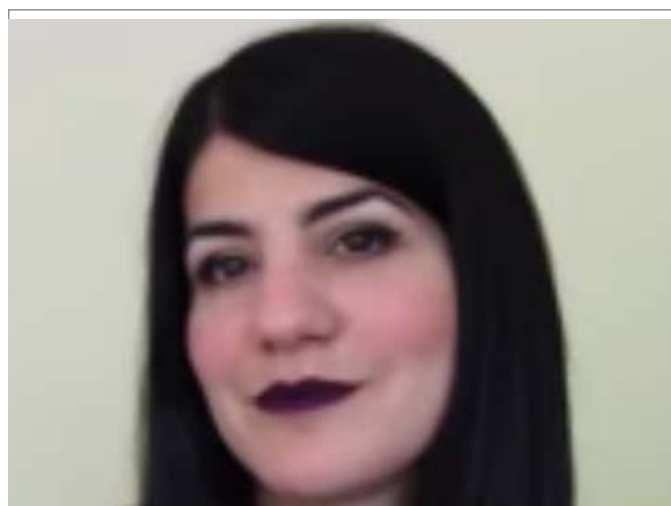

FIG.238
trucco da sera - Alessandra



FIG.239
trucco semplice - Alessandra



NOME: Federica

ETA': 23 anni

PROFESSIONE: commessa

MAKE UP OCCHI: colorato con ombretti dalle tinte accese

MAKE UP LABBRA: colorate con rossetti color carne

NAIL CARE: curate e naturali

COLORE PREFERITO:



verde

COSMETICO PREFERITO: blush nude

Federica è la sorella di Alessandra e fa la commessa a Cagliari.

Data la sua giovane età può osare make up un pò più particolari. Diversamente dalla sorella trucca sempre le labbra, ma lascia



gli occhi abbastanza naturali.

Per la sera cambia soltanto il rossetto.

In questi casi usa colori molto scuri, dai viola

a bordeaux (al momento molto di tendenza).

Il prodotto che preferisce è il blush nude, che è perfetto per scolpire il viso.



COME POTREBBE USARE IL PRODOTTO?

Il blush nude è il più difficile da trovare in assoluto, quindi, Federica, grazie a questo prodotto può crearsi il suo blush nude, del tono che preferisce senza cercarlo nei negozi.

Oppure correggere di tono quelli che già possiede.

target di inserimento



FIG.240
trucco occhi colorato - Federica



FIG.241
trucco da sera - Federica



FIG.242
trucco naturale - Federica



FIG.243
trucco semplice - Federica



FIG.244
trucco abbastanza naturale - Federica



FIG.245
trucco da lavoro - Federica

La make up artist e youtuber



NOME: Clio

ETA': 33 anni

PROFESSIONE: make up artist
e youtuber

MAKE UP OCCHI: con toni neutro e
mascara

MAKE UP LABBRA: colorate con
rossetti di tutti i toni

NAIL CARE: curate e naturali

COLORE PREFERITO:



arancio

COSMETICI PREFERITI: prodotti per
le sopracciglia

Clio ha 33 anni, è di Belluno, vive a New York e fa la truccatrice. E' molto famosa per essere stata la prima make up youtuber italiana.

Il suo make up abituale è molto vario, ma

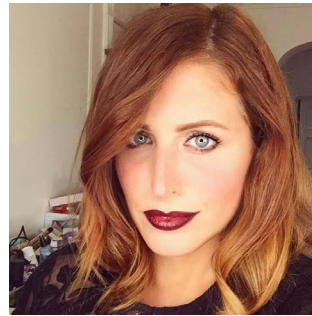

ultimamente opta per il "no-makeup make up", ovvero il trucco che c'è ma non si vede. Per la sera anche lei segue la tendenza dei

rossetti dalle tinte forti. I suoi preferiti sono quelli fucsia e i vinaccia.

In questi casi li abbina con un trucco molto naturale sugli occhi per non rendere l'effetto

finale troppo pesante.



Nonostante ciò i suoi prodotti preferiti sono quelli per le sopracciglia per rendere più scure e intense.

COME POTREBBE USARE IL PRODOTTO?

Per Clio questo prodotto sarebbe perfetto per il suo lavoro e potrebbe creare anche prodotti dai colori particolari per realizzare i make up da sfilata (FIG.1, FIG.2, FIG.3, FIG.4, FIG.5, FIG.6)

Inoltre spesso fatica a trovare prodotti per sopracciglia del suo colore di capelli. Con questo prodotto li può realizzare miscelando i colori giusti fra di loro.



FIG.246
trucco da sfilata - Clio



FIG.249
proposta per carnevale - Clio



FIG.247
trucco ispirato a maleficent - Clio



FIG.250
trucco per halloween - Clio



FIG.248
trucco da sfilata "carnevale di Rio" - Clio

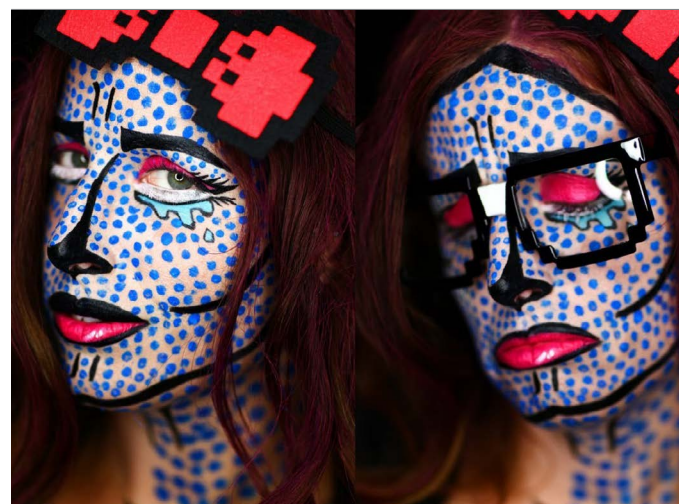

FIG.251
trucco da sfilata "Lichtenstein" - Clio

professione	stile
studentessa	stile semplice e pulito di giorno stile dai toni scuri di sera
commercialista	stile naturale e curato di giorno stile naturale sugli occhi e colori forti sulle labbra di sera
designer e studentessa	stile semplice e naturale con smalto colorato di giorno stile curato con colori intensi su occhi e labbra di sera
veterinario	stile curato con ombretti colorati di giorno stile curato con matita nera e rossetto rosso di sera
architetto	stile naturale e sobrio di giorno stile naturale sugli occhi e labbra colorate di sera
impiegata	stile semplice con colori neutri di giorno stile curato con colori neutri sugli occhi e labbra colorate di sera
commessa	stile particolare con rossetti accesi di giorno stile particolare con rossetti scuri di sera
make up artist e youtuber	stile naturale e semplice di giorno stile che cambia in base all'evento di sera

FIG.252
Schema target

6.3 Marchi

Ogni fascia di prezzo ha una palette di riferimento, che cambia in base alle clientela del marchio.

I marchi più economici generalmente usano colori accesi per attrarre le persone più giovani che comprensibilmente hanno meno disponibilità economica.

Anche lo stile cambia molto in base alla fascia di prezzo: I marchi di lusso hanno uno stile molto raffinato caratterizzato da colori scuri e intensi, i marchi costosi hanno uno stile forte dai colori accesi, i marchi medi ripredono lo stile raffinato dei marchi di lusso utilizzando colori più tenui mentre i marchi economici hanno uno stile più giocoso e frizzante con colori vivaci.

Inoltre i nomi delle collezioni sono spesso emblematici: i marchi più economici si riferiscono spesso a viaggi ed eventi, mentre i marchi più costosi fanno alle loro collezioni e limited edition nomi più raffinati (FIG. 253, FIG. 254).



FIG.253
collezione Tribal Summer di Essence

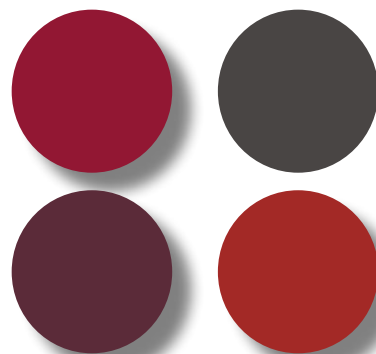

FIG.254
collezione Croisette di Dior

MARCHI di lusso



palette di riferimento



MARCHI costosi



palette di riferimento

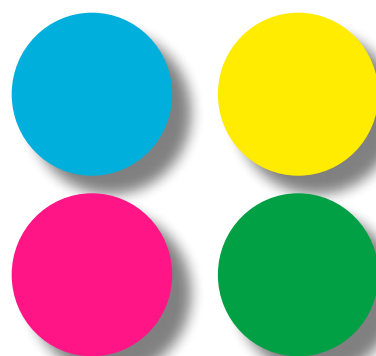

MARCHI medi



palette di riferimento

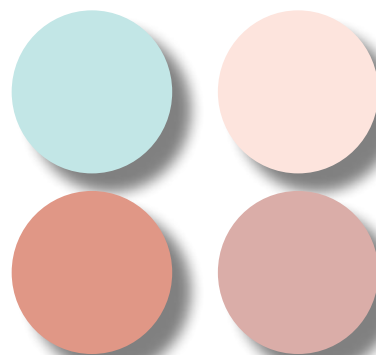

MARCHI economici



palette di riferimento

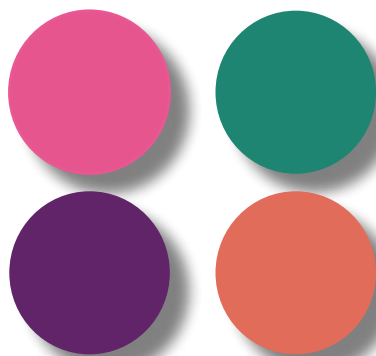

6.4 La scelta dello stile Kawaii

Lo stile che ho voluto dare al prodotto e al sito web è il Kawaii.

Kawaii è un aggettivo della lingua giapponese che può essere tradotto in italiano come "carino", "amabile", "adorabile", inteso come il senso del bello, esteticamente parlando.

A partire dal 20° secolo è diventato un vero e proprio senso estetico.

Lo si può vedere nell'arte, nello spettacolo, nella moda e anche nel modo di fare.

La subcultura che ne deriva è fatta di modi di vestirsi, di adornarsi, di parlare, di scrivere, di comportarsi e riguarda nello specifico i ragazzi, prevalentemente in Giappone.

Qualcosa di kawaii non deve essere soltanto "carino", ma anche piccolo, buffo, ornato, dall'aspetto innocente, infantile, generalmente dalle tonalità "femminili", quali bianco, azzurro, violetto e rosa (che saranno le tonalità della mia palette).

Una ragazza Kawaii deve distinguersi dalla massa ed essere notata.

In base a queste considerazioni, ho deciso di utilizzare i tipici colori dello stile kawaii che vanno a riprendere i colori dei marchi medio-economici, in quanto vorrei destinare il mio prodotto alla fascia di clientela più giovane e con disponibilità economica più bassa.

Nonostante ciò il marchio Kawaii per eccellenza, ovvero "Hello Kitty" è diventato oggetto di culto per donne di tutte le età e nazionalità.

Infatti esistono tantissimi oggetti destinati a donne più mature di questo marchio come automobili (FIG.255), arredi per la casa (FIG.256), pentolame (FIG 257), addirittura pacchetti di sigarette.

Anche la famosa cantante Mariah Carey è molto amante del marchio e della gattina più famosa del mondo, tanto da aver dedicato uno delle stanze della sua villa a lei.

Quindi i miei prodotti non saranno destinati solamente a ragazze giovani, ma anche alle donne più mature.

Infatti alcuni dei motivi per cui l'utente dovrebbe preferire il mio prodotto agli altri sono:

- poter cambiare un colore "sbagliato" di un prodotto, anzi che comprarne uno nuovo;
- personalizzare un prodotto già in possesso con gli "effetti speciali" per renderlo unico;
- realizzare un prodotto di un colore originale che non si trova nei negozi;
- realizzare un prodotto unico e originale;
- realizzare un dupe (doppione) di un prodotto costoso che non ci si può permettere.

Ho pensato di ispirarmi a questo stile perchè i Make Up Art kit si ispirano ai kit che sono molto diffusi in Giappone ("patria" del kawaii) e perchè, proprio come il kawaii è

uno stile creato da pezzi originali e personalizzabili, anche il mio prodotto è personalizzabile e da la possibilità di creare dei prodotti unici che permettono agli utenti di distinguersi gli dagli altri con il make up.



FIG.255
automobile di Hello Kitty



FIG.256
arredi per la casa in stile Hello Kitty



FIG.257
Pentolame a tema Hello Kitty

6.5 Perché il target dovrebbe scegliere lo stile Kawaii?

Ormai lo stile Kawaii ha preso piede anche in Italia, e le persone analizzate nel target nonostante abbiano età, professioni e provenienze regionali diverse amano tutte lo stile kawaii.

Arianna ama sfoggiare cover per lo smartphone e bijoux (FIG. 258, FIG. 259) in stile kawaii e ne parla spesso nei suoi video.

Chiara invece preferisce gli accessori come le borse, a patto che siano nere e abbastanza sobrie (FIG. 260).

Olga ama i cappelli e possiede un cappello in perfetto stile Kawaii (FIG. 261).

Monica possiede molte trousse del marchio "Pupa" che ha spesso realizzato questi prodotti in stile kawaii. In particolare i "Pupa puppets" (FIG. 262).

Silvia, ha fatto uno dei suoi numerosi viaggi anche in Giappone dove ha acquistato tantissimi oggetti in stile kawaii, soprattutto dei portamonete da regalare alle sue amiche (FIG. 263).

Alessandra ama mettere sulla sua scrivania qualche oggetto kawaii per dargli un pò di colore (FIG. 264) e nei giorni in cui non lavora, ama sfoggiare nail art e tema kawaii (FIG. 265).

Federica ama decorare gli oggetti con il "FIMO", una plastica modellabile che si so-

lidifica in forno (FIG. 266) e ogni tanto le piace vestire con indumenti che richiamano il Kawaii (FIG. 267).

Infine Clio, ha spesso esperso il suo amore per il Kawaii.

Oltre ad aver acquistato moltissimi prodotti di make up in questo stile, (FIG. 268), l'agenda che ha prodotto qualche anno fa era proprio in stile Kawaii (FIG. 269).



FIG.258
cover iPhone in stile Kawaii



FIG.259
bijou Kawaii



FIG.260
Borsa in stile Kawaii



FIG.261
cappello in stile kawaii

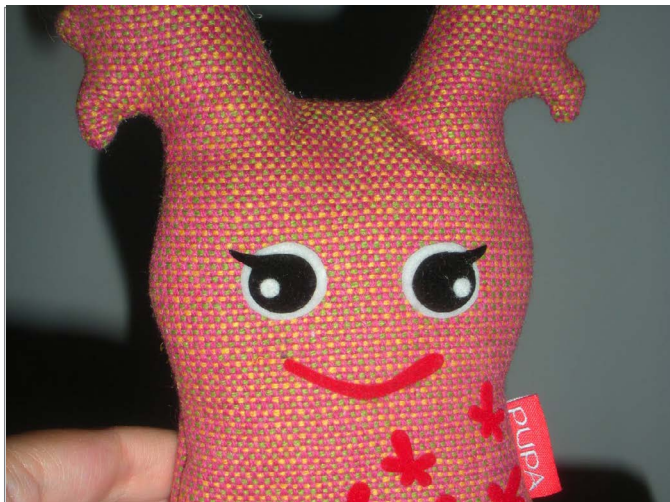

FIG.262
Pupa Puppets



FIG.263
portamonete in stile Kawaii

target di inserimento



FIG.264
calendario in stile Kawaii



FIG.265
nail art in stile Kawaii



FIG.266
orecchini in fimo



FIG.267
abito in stile Kawaii



FIG.268
prodotti in stile Kawaii



FIG.269
agenda di Cliomakeup

6.6 Marchi che hanno scelto lo stile Kawaii

Lo stile Kawaii è stato sfruttato anche da molti marchi di cosmesi, nelle limited edition, ma anche come mood del marchio.

Tra le case cosmetiche che hanno optato per lo stile kawaii per le loro collezioni, troviamo, la Neve Cosmetics, che vende solamente on line, ma presenta limited edition come tutte le altre case cosmetiche e la MAC colosso della cosmesi, che fa delle edizioni limitate e la sua forza e particolarità.

I marchi che invece hanno deciso di usare lo stile Kawaii per tutti i prodotti sono il marchio Tony Moly, e l'italianissimo Toki Doki, nato dai disegni di Simone Legno.

Spesso le limited edition hanno prezzi abbastanza alti, ma vendono soprattutto per la componente di esclusività e temporalità dei prodotti che è possibile acquistare.

Questo significa che lo stile Kawaii è anche una componente di mercato che evidentemente funziona, soprattutto per quei marchi che la sfruttano questo stile per l'intera collezione.

Neve Cosmetics - Kawaii Japan collection 2010



Neve Cosmetics nel marzo 2010 ha lanciato la collezione con il nome Kawaii Japan, una collezione primavera - estate.

Neve ha proposto diversi prodotti soprattutto minerali dai colori unici, multiuso e dal carattere fortemente evocativo caratterizzano questa special edition. Troviamo ombretti dai colori pastello, o dai colori di alimenti giapponesi come "Wasabi" ombretto verde acceso.

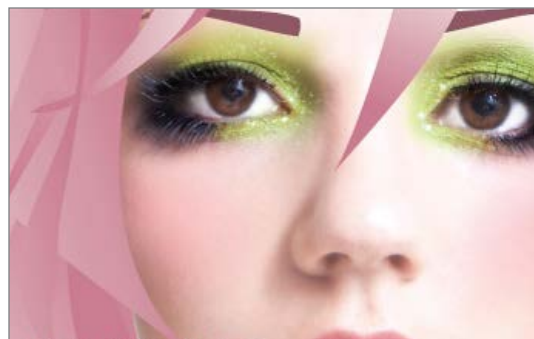

Per la immagini pubblicitarie a ha deciso di lavorare molto con la grafica, rendendo le modelle quasi dei personaggi fantastici o personaggi dei cartoni animati.



Oltre a prodotti dai nomi e dalle tinte particolarmente colorate ha proposto anche alcuni strumenti tra cui il Kawaii kabuki, dei pennello piccoli ma larghi ideali per distribuire prodotti per il viso come la cipria, il blush e la terra.



FIG.270
scheda di Neve Cosmetics

MAC - Hello Kitty collection 2009



La MAC ha deciso di dedicare la sua collezione invernale del 2009 a Hello Kitty.

Il kit di maquillage Hello Kitty comprende una vasta serie di trucchi. Il makeup per le labbra è molto ricco: ci sono sei rossetti, alcuni nelle tonalità del rosa, fino ad arrivare al color lavanda, al marrone e al rosso scuro.



Per le immagini pubblicitarie MAC ha mantenuto il suo carattere aggressivo, smorzandolo con i make up delle modelle in colori molto vivaci aggiungendo talvolta il fiocco rosa, simbolo della gattina.

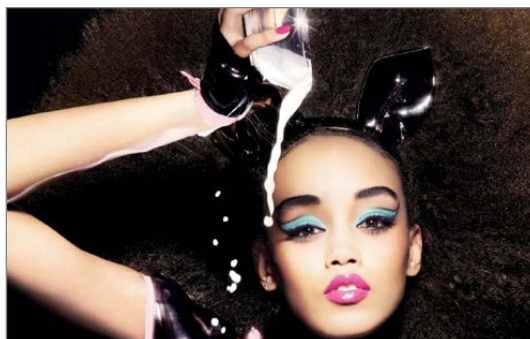

La collezione Hello Kitty by MAC era rivolta alle donne che amano prendere alcuni aspetti della vita come un gioco, e sono sempre un po' bambine dentro.



FIG.271
scheda di MAC

Tony Moly dal 2015



Tony Moly è un giovanissimo marchio coreano di make up nato nel 2015.

Il nome del marchio si traduce in "bello e alla moda" e per le sue immagini pubblicitarie usa solo modelle coreane.

I prodotti della linea giovane sono in stile kawaii.

I cosmetici sono caratterizzati da colori vivaci, e da confezioni in evidente stile Kawaii.

I prodotti per le labbra, come rossetti e lucidalabbra sono stati realizzati in tantissime tonalità, sia matte, che lucide che perlate.

Quello che differenzia i prodotti sono i packaging che non si limitano alle decorazioni sulle confezioni, ma riprendono anche forme di animali o cibi.



FIG.272
scheda di Tony Moly

Toky Doki dal 2010



Dal 2010, Simone legno ha deciso di espandere il suo marchio anche nel campo del make up.

La Tokidoki Cosmetic Collection è molto ampia e comprende moltissimi prodotti, dai colori molto accesi e dal packaging.

Pochissime immagini pubblicitarie che utilizzano solo i personaggi del brand.



I colori dei prodotti si ispirano ai personaggi creati da Simone Legno e la collezione comprende moltissimi prodotti, tutti di ottima qualità nonostante la marchio non sia nato come brand di make up.



I packaging hanno forme particolarmente accattivanti, ma i colori e i disegni che li ricorrono, li rendono unici e particolari.

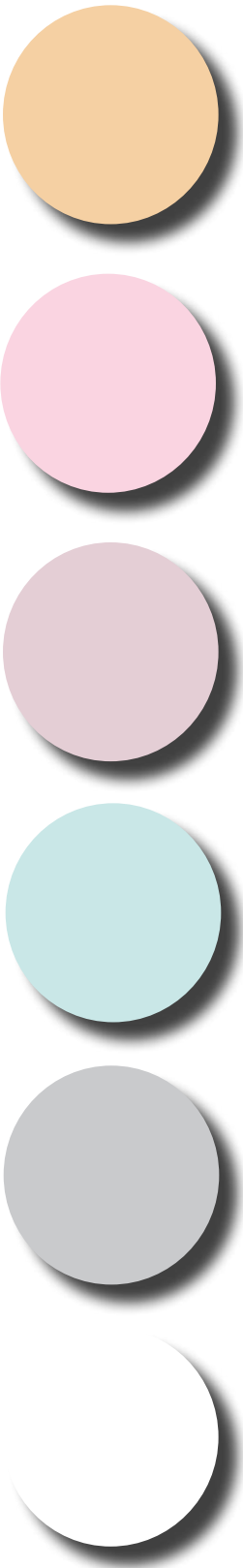

FIG.273
scheda di Toki Doki

target di inserimento

MOODBOARD CROMATICA

palette di riferimento



CONCEPT

7. CONCEPT

7.1 Introduzione

Con il mio progetto ho voluto creare degli oggetti destinati all'autoproduzione di cosmetici e una piattaforma per la vendita di tali prodotti.

Questi prodotti saranno destinati sia alle persone comuni, che cercano prodotti che possano essere personalizzati, sia a coloro che lavorano nel campo del make up e che cercano prodotti dai colori e dai finish particolari per foto, sfilate ed eventi dei loro clienti.

Uno dei prodotti di punta del sito saranno i kit, che saranno due tipi: i kit strumenti, che conterranno tutti gli strumenti e i kit prodotto, che conterranno gli ingredienti per realizzare il prodotto desiderato.

Ogni kit contiene gli elementi per la realizzazione: gli ingredienti, i contenitori dove riporre il prodotto creato, le istruzioni e il collegamento al sito web dove sono disponibili tutti i kit acquistabili e dei video tutorial per la realizzazione dei prodotti.

I kit sono tutti pensati per la realizzazione di un solo esemplare di prodotto.

Ad esempio se voglio realizzare uno smalto verde con i glitter acquisterò il kit smalto, più il pigmento verde (se c'è un verde interessante), oppure i colori giallo e blu primari per realizzare il verde che mi interesserà, più i glitter del colore che preferisco.

Gli strumenti sono riutilizzabili e lavabili con acqua calda e sapone.

7.2 Le forme e i colori

Come analizzato nel capitolo precedente, la scelta di utilizzare lo stile kawaii mi ha portato a scegliere di utilizzare i colori tipici di questo stile.

I colori utilizzati nello stile kawaii sono colori chiari e tenui, molto "femminili", quindi particolarmente indicati ai prodotti destinati alla clientela di genere.

Oltre ai colori ho anche pensato alle forme che avrebbero dovuto avere i vari oggetti che compongono il kit: gli oggetti hanno forme morbide e fluide, e come elemento comune hanno una grafica che ricorda una "faccina kawaii", che va riprendere questo stile.

Sono stata influenzata da diversi designer, eventi, oggetti e stili.

Ho raccolto tutte queste influenze in un mood board, per poi realizzare degli schizzi che mi hanno portato a scegliere uno stile in linea con quello kawaii.

I prodotti avranno colori diversi in base alle zone del viso in cui verranno utilizzati e al tipo di prodotto.

I contenitori dei prodotti finiti avranno finitura lucida, mentre i prodotti base, la soluzione per polveri e le giare delle polveri avranno finitura opaca.



FIG.274
palette di colori

moodboard



STRUMENTI colore BIANCO

PICCOLO IMBUTO

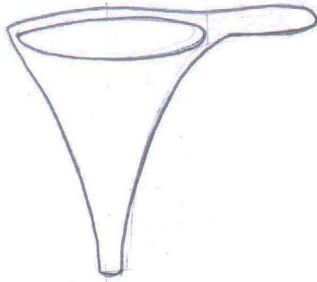

CUCCHIAIO MISURINO

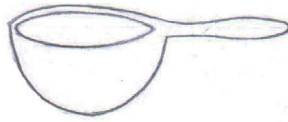

SPATOLINA

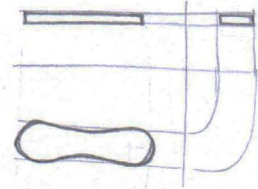
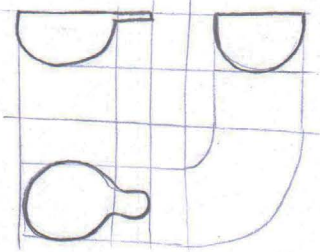
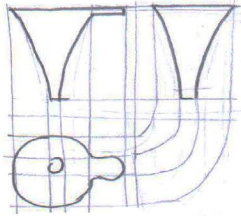

BASTONCINO



CLOTOLA

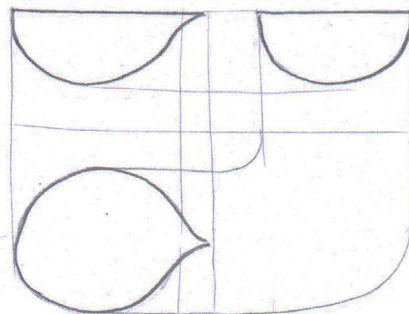
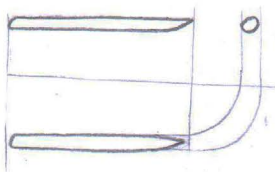
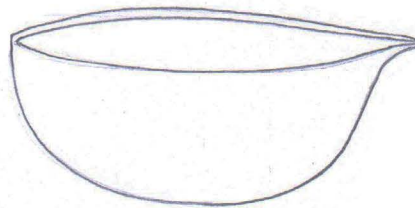

FIG.275
schizzi strumenti

7.2.1 Gli strumenti

Gli strumenti sono tutti gli oggetti che servono per realizzare un prodotto: una ciotolina, un piccolo imbuto, un cucchiaino misurino, una spatolina e un bastoncino.

Ho deciso di realizzarli in plastica bianca, senza decorazioni, in quanto sono usa e getta.

Ciotolina con beccuccio

La ciotolina serve per mescolare più agevolmente tutti quei prodotti che non si seccano a contatto con l'aria.

Utilizzando la ciotola sarà più facile miscelare tutti gli ingredienti.

Per versare il prodotto miscelato del contenitore apposito, è possibile usare il beccuccio di cui è dotata la ciotola.

Piccolo imbuto

Il piccolo imbuto serve semplicemente a "indirizzare" gli ingredienti in polvere nei contenitori dei prodotti che si intende realizzare.

Spatolina

La spatolina serve per prelevare gli ingredienti dalle giare e per rendere piana la superficie dei preparati che risultano cremosi prima dell'essiccazione, come ad esempio ombretti, ciprie, blush, terre.



FIG.276
ciotolina

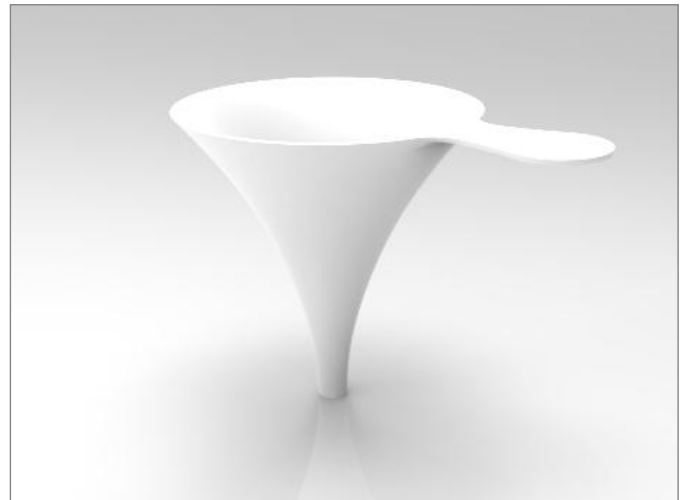

FIG.277
piccolo imbuto

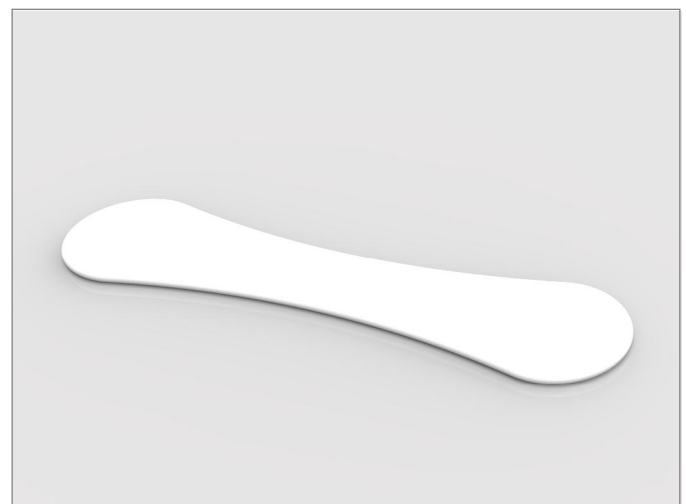

FIG.278
spatolina

concept

Una volta messi nei loro contenitori i preparati vengono porati al livello del contenitore in metallo.

Cucchiaio misurino

Il cucchiaino misurino serve anch'esso a prelevare gli ingredienti dalla loro sede, ma con la possibilità di misurarli, e quindi seguire le dosi sulle istruzioni per realizzare il prodotto.



FIG.279
rendering ciotolina

Bastoncino

Il bastoncino può avere molteplici usi: se un utente vuole miscelare un prodotto che già possiede, può prelevarlo dalla sua sede con il bastoncino che arriva facilmente negli angoli; può essere utile per spezzare blocchi di prodotto; può servire per mescolare meglio i prodotti fluidi dentro il contenitore (smalto, gloss, eyeliner, mascara).

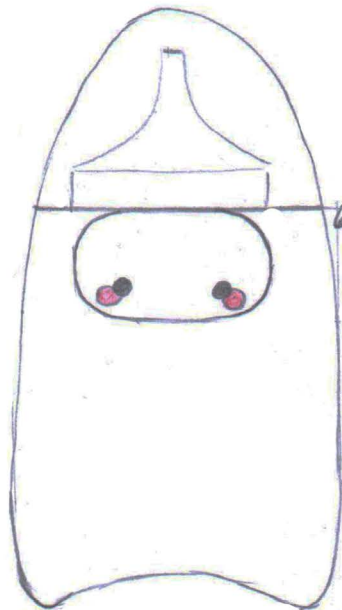

FIG.280
rendering piccolo imbuto



FIG.281
tutti gli strumenti

SOLUZIONE PER POLVERI



ADESIVO?
ALTRO MATERIALE?

GIARE CON PRODOTTI BASE
PIGMENTI ed EFFETTI SPECIALI

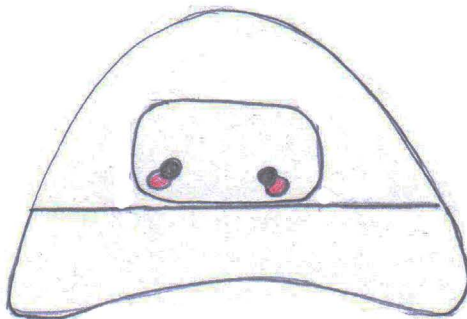

FIG.282
schizzi contenitori ingredienti

/2.2 I contenitori degli ingredienti

Ogni ingrediente avrà un contenitore apposito in base alla sua natura, saranno di colore grigio chiaro e avranno finitura opaca.

Le polveri e prodotti base

Le "polveri", gli "effetti speciali" e i prodotti base saranno contenuti nella giare che hanno tutte la stessa dimensione.

Gli ingredienti potranno essere prelevati con il cucchiaino misurino o con la spatolina, per essere aggiunti al prodotto base nella ciotolina.

La soluzione per le polveri

Per miscelare i pigmenti e gli "effetti speciali" in polvere libera, e renderli solidi (polvere compatta) è necessario miscelarli con una particolare soluzione.

Questa conferisce alle polveri la cremosità al prodotto per essere lavorato meglio.

Sia le giare, che la soluzione sul retro avranno una sezione in plastica trasparente, per poter vedere la quantità di prodotto, il colore e gli eventuali finish all'interno del contenitore.



FIG.283
giara



FIG.284
soluzione

/2.3 I contenitori dei prodotti

Tutti i contenitori dei prodotti hanno una forma simile.

Si differenzieranno nel colore come esposto nella palette di colori e avranno finitura lucida.

Le forme riprendono quelle dei contenitori degli ingredienti, in modo che tutti componenti del kit abbiano lo stesso stile.

mani

Il contenitore dello smalto è di dimensioni ridotte rispetto ai contenitori tradizionali in quanto troppo prodotto potrebbe andare sprecato.

labbra

Il contenitore del lipgloss assomiglia a quello del mascara e dell'eyeliner, in quanto la configurazione, nei prodotti tradizionali spesso è simile.

occhi

I prodotti per gli occhi sono, il mascara, l'eyeliner e gli ombretti.

mascara

Il contenitore del mascara si differenzia da quello dell'eyeliner per la sezione contenente il prodotto e l'applicatore.

Ho mantenuto lo stile usato per gli altri pro-



FIG.285
contenitore smalto



FIG.286
contenitore lipgloss



FIG.287
contenitore mascara

dotti.

eyeliner

Il contenitore di questo prodotto ha la parte contenente il prodotto molto ridotta.

Nel caso dell'auto-produzione di cosmetici non convenzionali questa è stata una scelta obbligata, in quanto un cosmetico molto particolare può essere sfruttato solo in alcune occasioni.

Un contenitore più grande avrebbe portato alla produzione di troppo prodotto che molto probabilmente sarebbe andato sprecato.

ombretti

Gli ombretti essendo prodotti in polvere compatta hanno una configurazione molto diversa da quelli analizzati in precedenza. Avranno dei contenitori molto piccoli.

viso

I prodotti per il viso (cipria, blush e terra), hanno una configurazione uguale a quella ombretti, ma di dimensioni più ampie.

blush e terra

Il blush e la terra avranno il contenitore di dimensioni analoghe, in quanto servono in meno quantità della cipria.

cipria

La cipria è il cosmetico per il viso con il



FIG.288
contenitore eyeliner

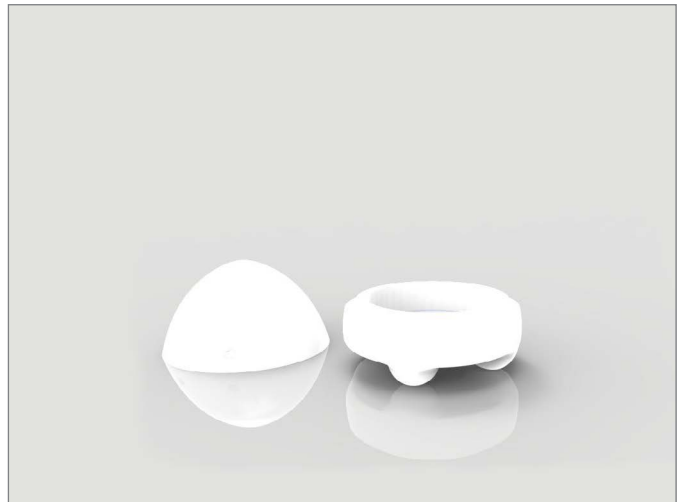

FIG.289
contenitore ombretto



FIG.290
contenitore cipria

concept

contenitore più grande, in quanto è un cosmetico che viene utilizzato su tutto il viso.

Tutti contenitori delle polveri compatte saranno magnetici.

Questo permette di cambiare la cialdina di prodotto quando finisce (FIG: 292)

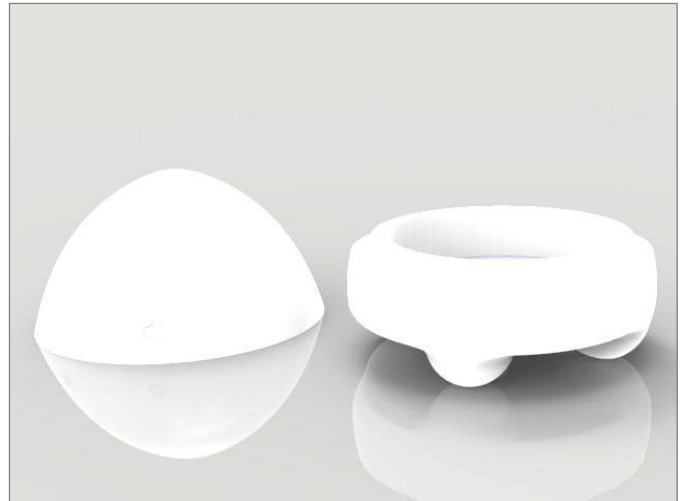

FIG.291
contenitore blush e terra

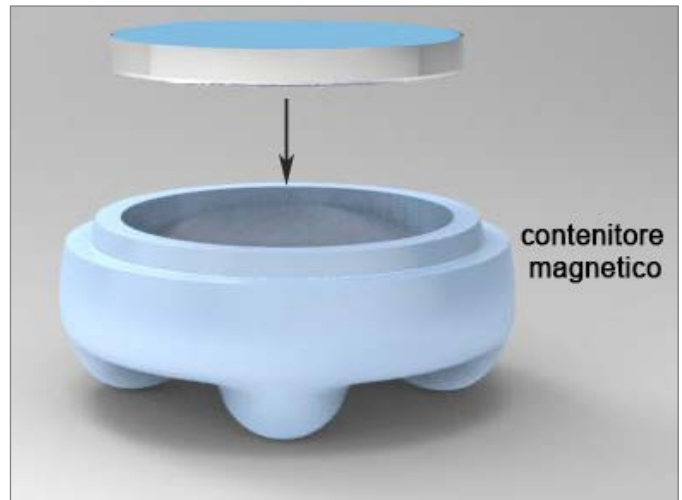

FIG.292
cambio cialda di prodotto

7.2.4 La funzionalità delle forme

Le forme dei prodotti e degli ingredienti non sono state pensate esclusivamente dal punto di vista estetico, ma anche dal punto di vista funzionale.

Per quanto riguarda gli ingredienti il flacone ha una forma molto particolare che permette di dosare la quantità di liquido con molta precisione

La forma del beccuccio è stata pensata per poter usare lo strumento come un contagocce, se necessario.

Gli ingredienti invece, hanno una forma simile a quelli in commercio, in particolare i prodotti liquidi sono stati pensati con un tappo abbastanza lungo per poter essere impugnati più facilmente, e quindi per truccare più agevolmente gli occhi.

Gli applicatori, anche in questo caso, sono stati suggeriti da quelli in commercio, a parte l'applicatore dell'eyeliner.

In commercio esistono generalmente 2 tipi di applicatore: a pennellino con setole e a pennarello, con punta unica.

Io ho scelto di realizzare l'applicatore con la punta a pennarello perché è molto più semplice e confortevole da usare.



FIG.293
beccuccio flacone



FIG.294
impugnatura prodotti liquidi



FIG.295
applicatore eyeliner

concept

I prodotti in polvere invece hanno dei contenitori più profondi dei contenitori tradizionali.

Spesso quando bisogna prelevare prodotto dai contenitori tradizionali con un pennello molto prodotto va perso e spercato perchè la depressione che accoglie il la cialda in metallo è alta quanto il prodotto.

In questo modo quando il prodotto che viene prelevato con il pennello, una parte che non aderisce allo strumento fuori esce dal contenitore e dunque va spercato.

I contenitori che ho progettato permettono di prelevare prodotto con senza che la cipria, il blush, la terra o l'ombretto vadano spercati, grazie all'altezza della depressione del contenitore che riesce a "contenere" tutte le setole dell'applicatore.



FIG.296
contenitore cipria

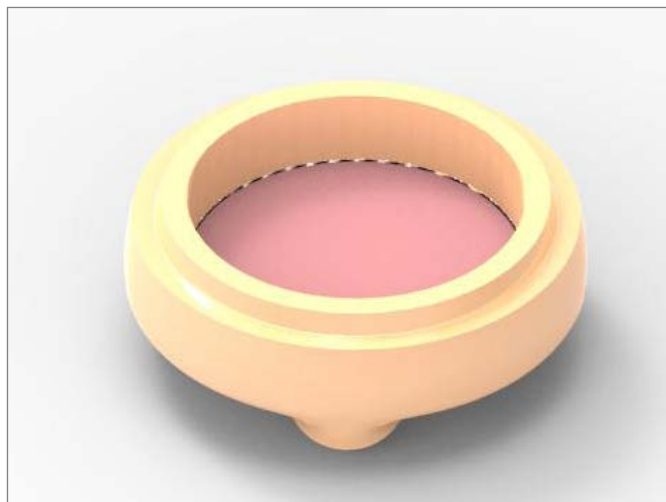

FIG.297
contenitore blush e terra

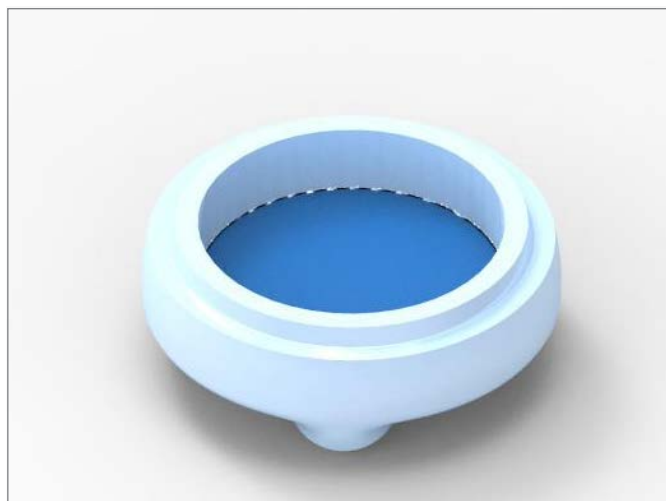

FIG.298
contenitore ombretto::

/2.5 I contenitori finali

Ingredienti

Ogni ingrediente avrà un contenitore in colore grigio con finitura opaca.

Le polveri

Con il termine “polveri” ho voluto indicare gli ingredienti in polvere libera come i pigmenti e gli “effetti speciali”, che saranno contenuti in piccole giare e potranno essere prelevati con il cucchiaino misurino o con la spatolina, per essere aggiunti al prodotto base nella ciotolina.

Le giare, sul retro avranno una sezione in plastica trasparente. per poter vedere la quantità di prodotto, il colore e gli eventuali finish all’interno del contenitore.

pigmenti

I pigmenti sono le polveri che conferiscono al prodotto un determinato colore.

Naturalmente, seguendo la teoria del colore, è possibile creare nuovi colori diversi e originali, conferendo al prodotto di una sfumatura unica e affine al gusto personale dell’utente.

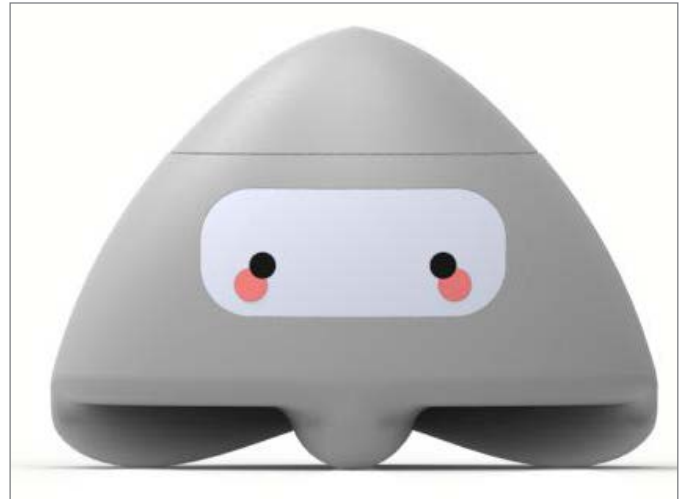

FIG.299
giara dietro



FIG.300
giara dietro



FIG.301
giara con pigmenti

effetti speciali

Gli "effetti speciali" sono tutti gli elementi che possono essere aggiunti ai prodotti per conferirgli qualche effetto di luce in più come i glitter.

Anche questi prodotti saranno contenuti in giare e potranno essere aggiunti a tutti i prodotti proposti.

I liquidi

soluzione per le polveri

Per miscelare i pigmenti e gli "effetti speciali" in polvere libera, e renderli solidi (polvere compatta) è necessario unire una particolare soluzione a base di acqua e glicerina. Questa conferisce alle polveri la cremosità (in fase di miscelazione) necessaria per garantire massima tenuta al prodotto finito.

prodotti base

I prodotti base, ovvero quelli trasparenti (gloss, mascara, eyeliner), saranno contenuti anch'essi in giare.

A questi prodotti saranno aggiunti i pigmenti e gli "effetti speciali", che saranno miscelati insieme, nella ciotolina.

Dopo essere stati lavorati, verranno trasferiti con l'imbuto nel contenitore apposito.



FIG.302
giara con effetti speciali

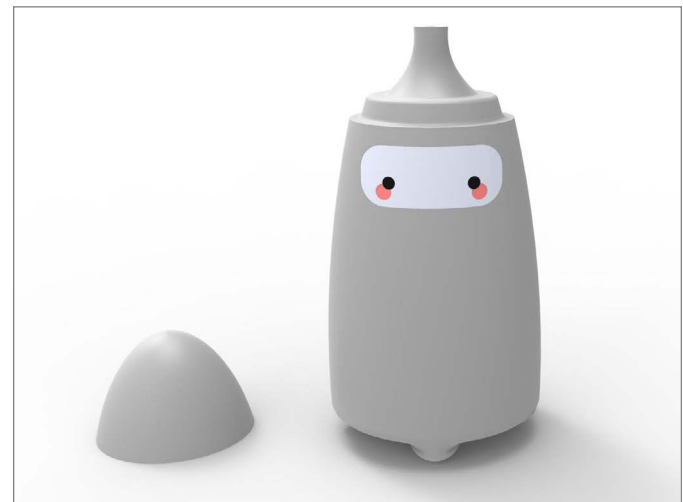

FIG.303
flacone con soluzione



FIG.304
giara con prodotti base

I Prodotti

Per i prodotti ho scelto dei colori che dipendessero dalla zona del viso a cui erano destinati.

Ho mantenuto l'elemento kawaii in tutti gli oggetti.

Tutti i prodotti, a parte i prodotti in polvere, sul retro sono muniti di sezione trasparente per controllare la quantità, il colore e il finish del prodotto.

smalto

Lo smalto è l'unico prodotto per le mani. Per questo prodotto ho scelto il colore viola pastello.

lipgloss

Il lipgloss è l'unico prodotto per le labbra, ma ho previsto dei prodotti per le labbra in un possibile sviluppo del progetto.

Per tale prodotto ho scelto il colore rosa pastello.

mascara

Il mascara è il primo prodotto per occhi. All'esterno il contenitore è uguale quello del gloss.

Cambierà solo il colore, l'applicatore e il prodotto base.

Per i prodotti occhi ho scelto il colore azzurro.



FIG.305
rendering smalto



FIG.306
rendering lipgloss



FIG.307
rendering mascara

eyeliner

Il contenitore dell'eyeliner ha la stessa forma dei contenitori del mascara e del gloss.

L'unica differenza, oltre all'applicatore è la quantità di prodotto e quindi la dimensione della parte inferiore del contenitore.

Anche in questo caso, essendo l'eyeliner un prodotto per occhi, il colore scelto è l'azzurro.

ombretto

Anche il contenitore dell'ombretto è di colore azzurro.

Come spiegato in precedenza l'ombretto contiene una cialdina con il prodotto, che nel momento in cui termina può essere cambiata con una nuova.

Oppure la cialdina può essere prelevata e inserita nella palette da tre ombretti.

In tal modo l'utente può creare la sua palette personalizzata, e può cambiare i colori in qualsiasi momento in quanto anche la palette è magnetica.

Ho scelto di realizzare una palette a tre colori in quanto spesso nei make up vengono usati tre colori: uno chiaro per illuminare, uno scuro per simulare delle ombre e un colore con il quale si colora il centro della palpebra.



FIG.308
rendering eyeliner



FIG.309
rendering ombretto

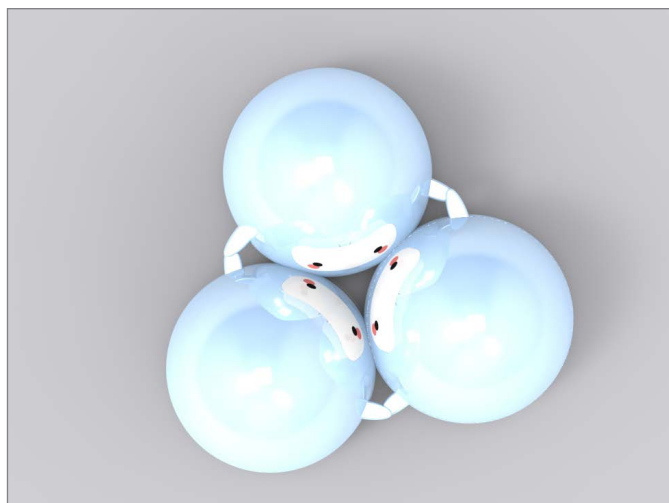

FIG.310
palette a "3 posti"

blush e terra

Il blush e la terra hanno il contenitore uguale in quanto spesso vengono vendute in quantità uguali.

Anche in questo caso i contenitori sono magnetici e ho previsto una palette per cipria, blush e terra in un possibile sviluppo del progetto.

Per i contenitori dei prodotti per il viso ho scelto il colore arancio.



FIG.311
rendering blush e terra

cipria

La cipria ha il contenitore uguale a quello delle blush, ma di dimensioni maggiori, in quanto è maggiore la superficie del viso su cui va applicata.

Anche in questo caso il contenitore è arancio.



FIG.312
rendering cipria

concept

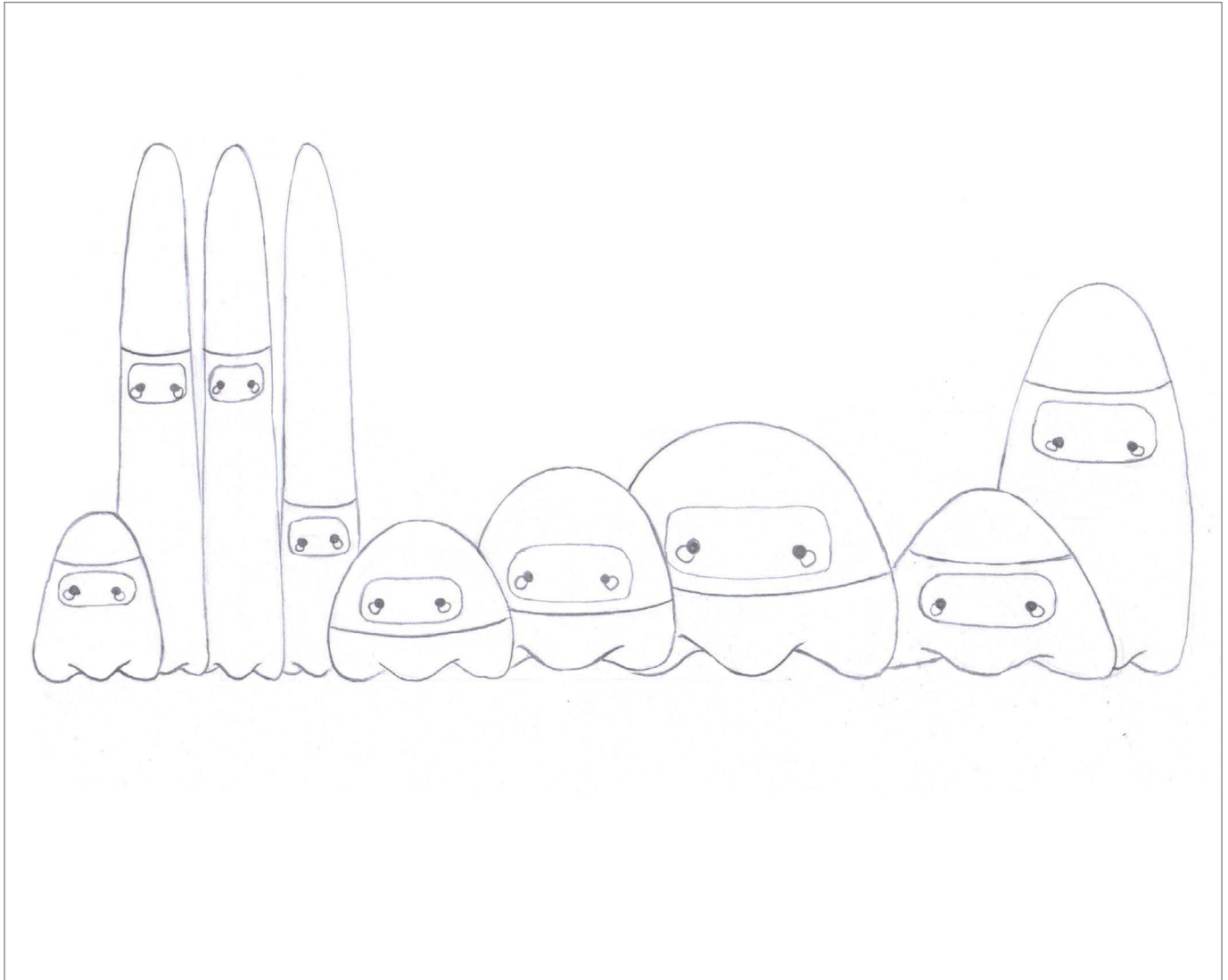

FIG.313
schizzo totale

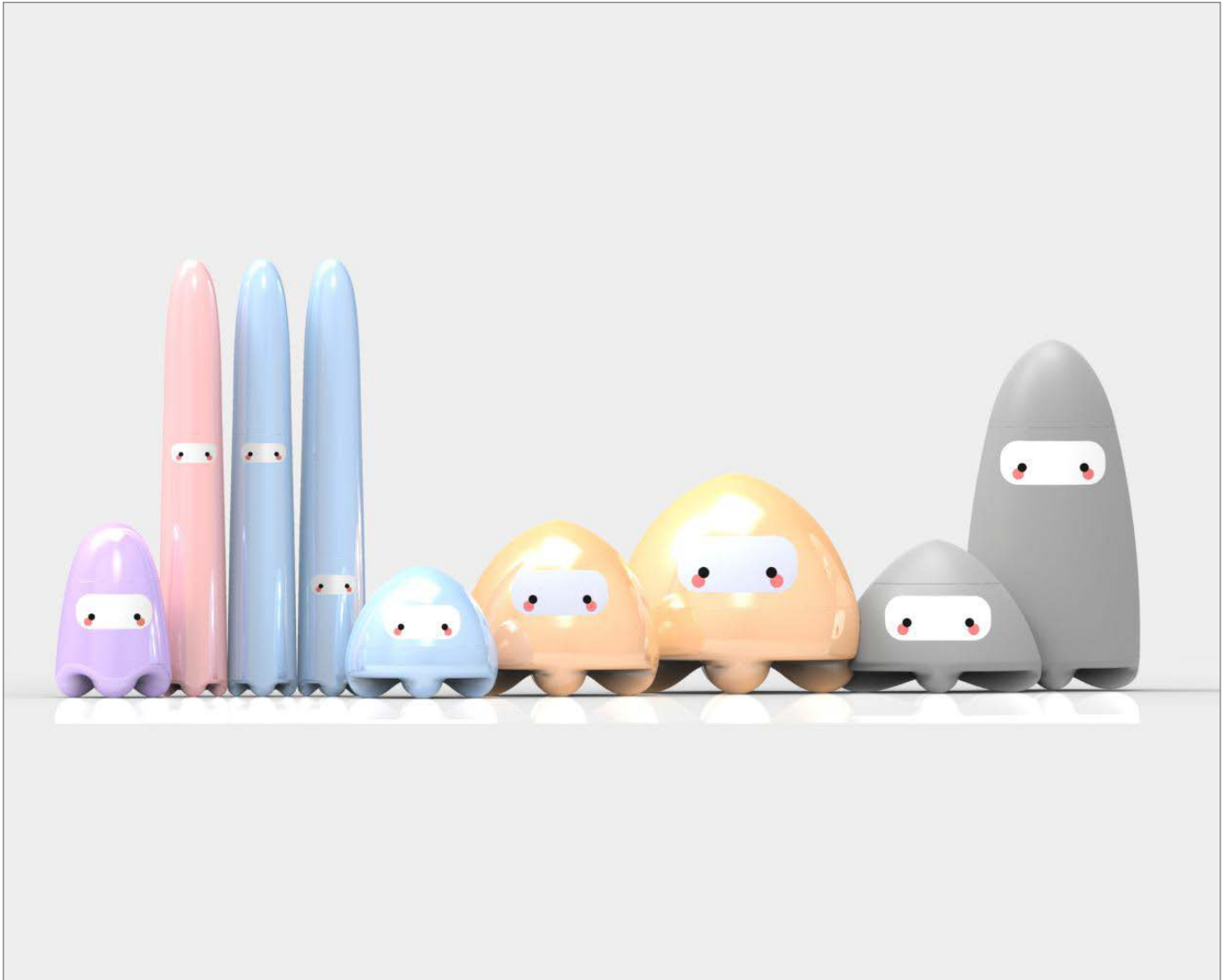
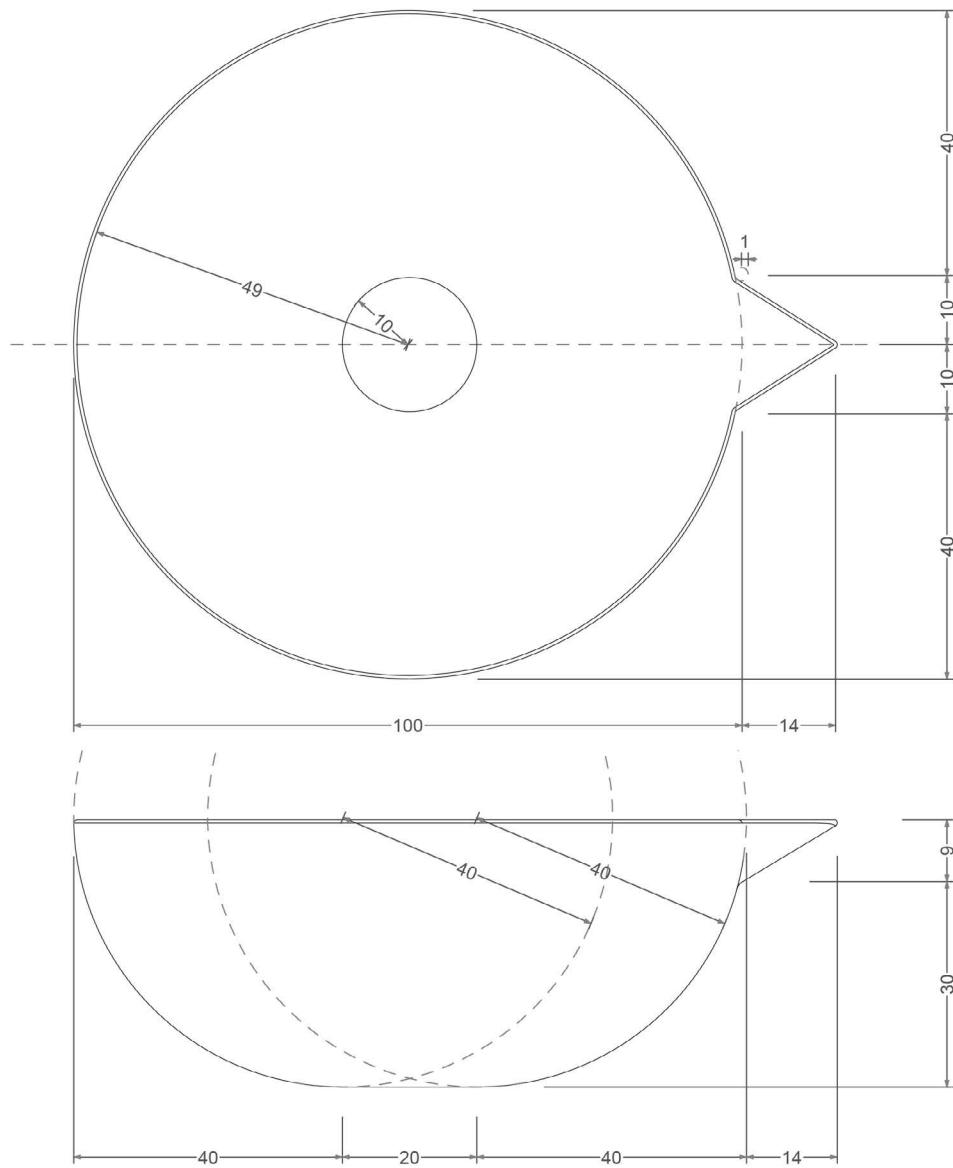

FIG.314
rendering totale



POLITECNICO DI MILANO
Facoltà di Design
 Corso di Laurea Magistrale in Design
 del Prodotto per l'Innovazione
 A.A 2014-2015

MAKE UP ART

linea di prodotti per l'autoproduzione di cosmetici

Strumenti

Prospetto e pianta ciotolina con beccuccio

TAV.
1

Scala 1:1

Relatore: **Prof. Francesco Zurlo**
 Correlatore: **Prof. Valentina Lollo**

Studente: **Cecilia Sozzi**
 Matricola: **818692**

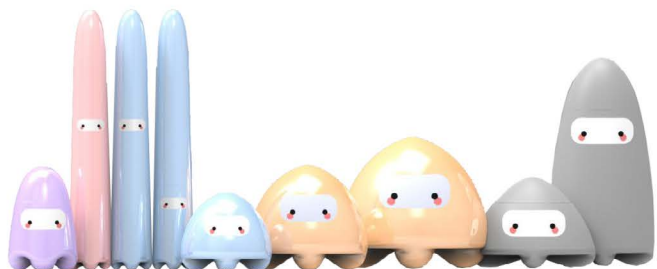

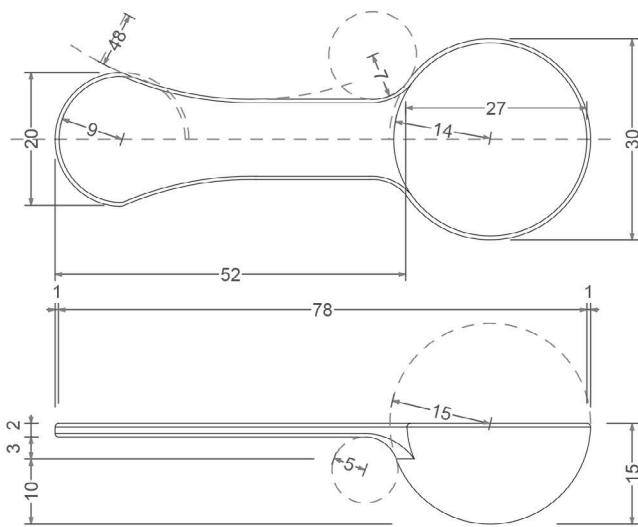

CUCCHIAIO MISURINO

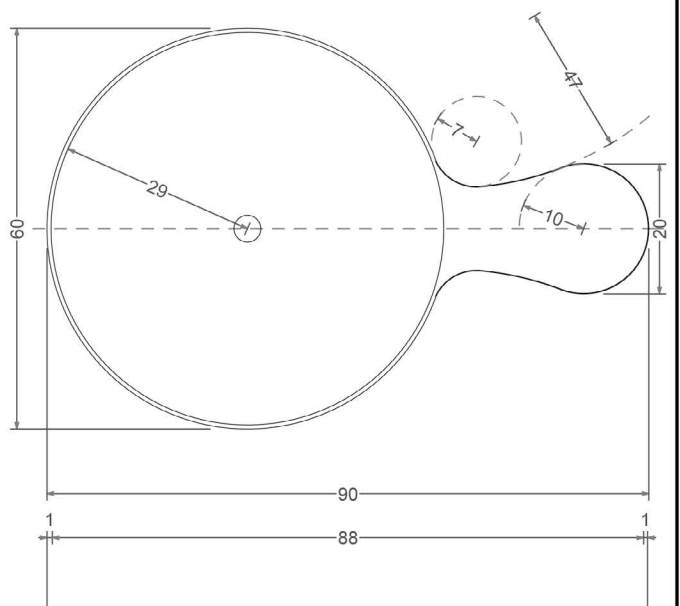

IMBUTO

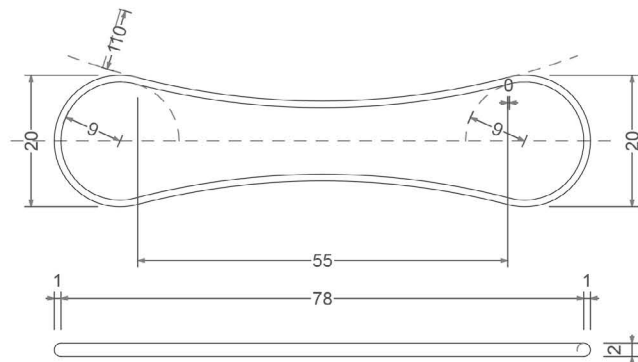

SPATOLINA

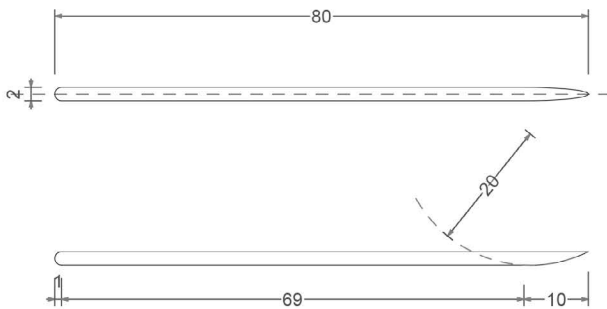
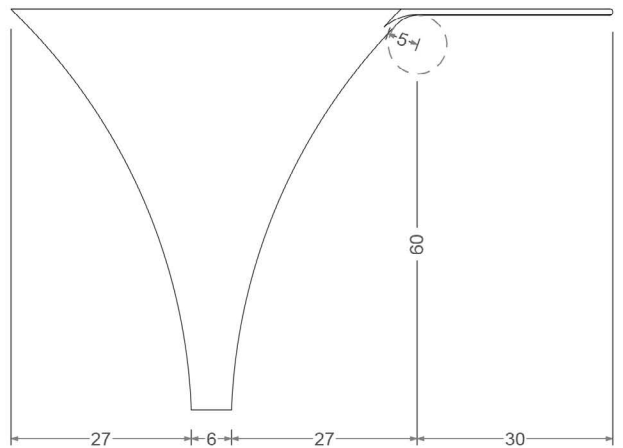

BASTONCINO



POLITECNICO DI MILANO
Facoltà di Design
 Corso di Laurea Magistrale in Design
 del Prodotto per l'Innovazione
 A.A 2014-2015

MAKE UP ART

linea di prodotti per l'autoproduzione di cosmetici

Strumenti

Prospetti e piante cucchiaio misurino,
 spatolina, bastoncino e imbuto

TAV.
2

Scala 1:1

Relatore: **Prof. Francesco Zurlo**
 Correlatore: **Prof. Valentina Lollo**

Studente: **Cecilia Sozzi**
 Matricola: **818692**

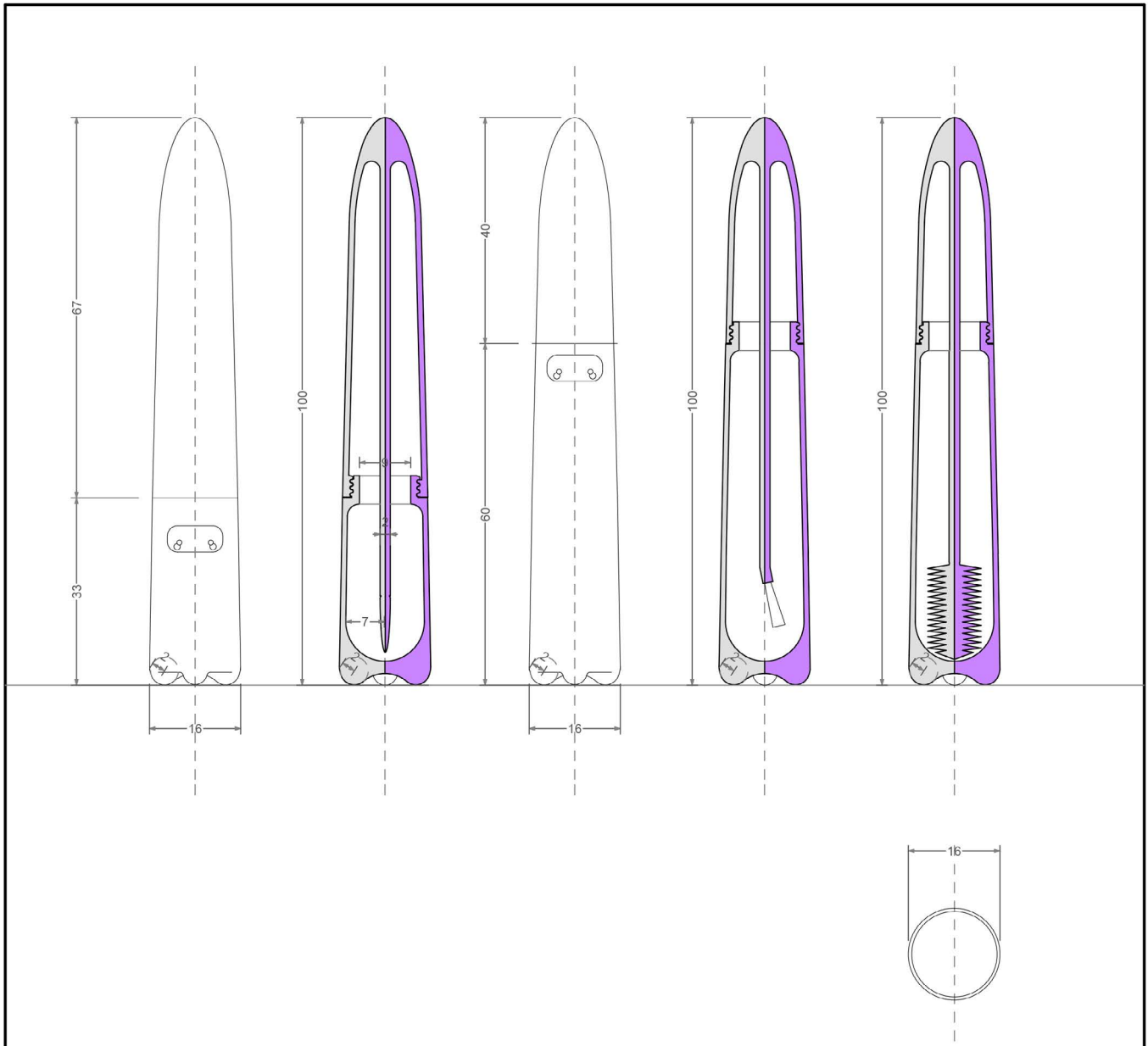

POLITECNICO DI MILANO
Facoltà di Design
 Corso di Laurea Magistrale in Design
 del Prodotto per l'Innovazione
 A.A 2014-2015

MAKE UP ART

linea di prodotti per l'autoproduzione di cosmetici

Contenitori

Eyeliner, Gloss e Mascara

TAV.
3

Scala 1:1

Relatore: **Prof. Francesco Zurlo**
 Correlatore: **Prof. Valentina Lollo**

Studente: **Cecilia Sozzi**
 Matricola: **818692**

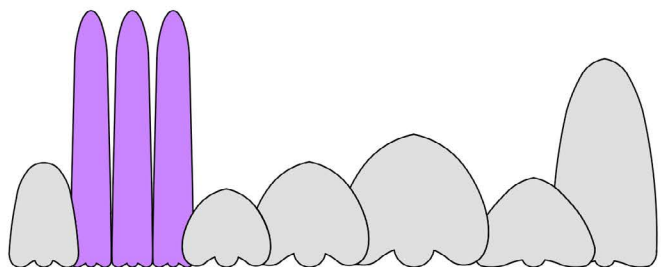

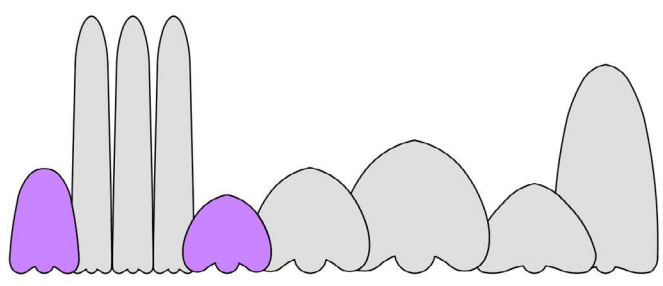
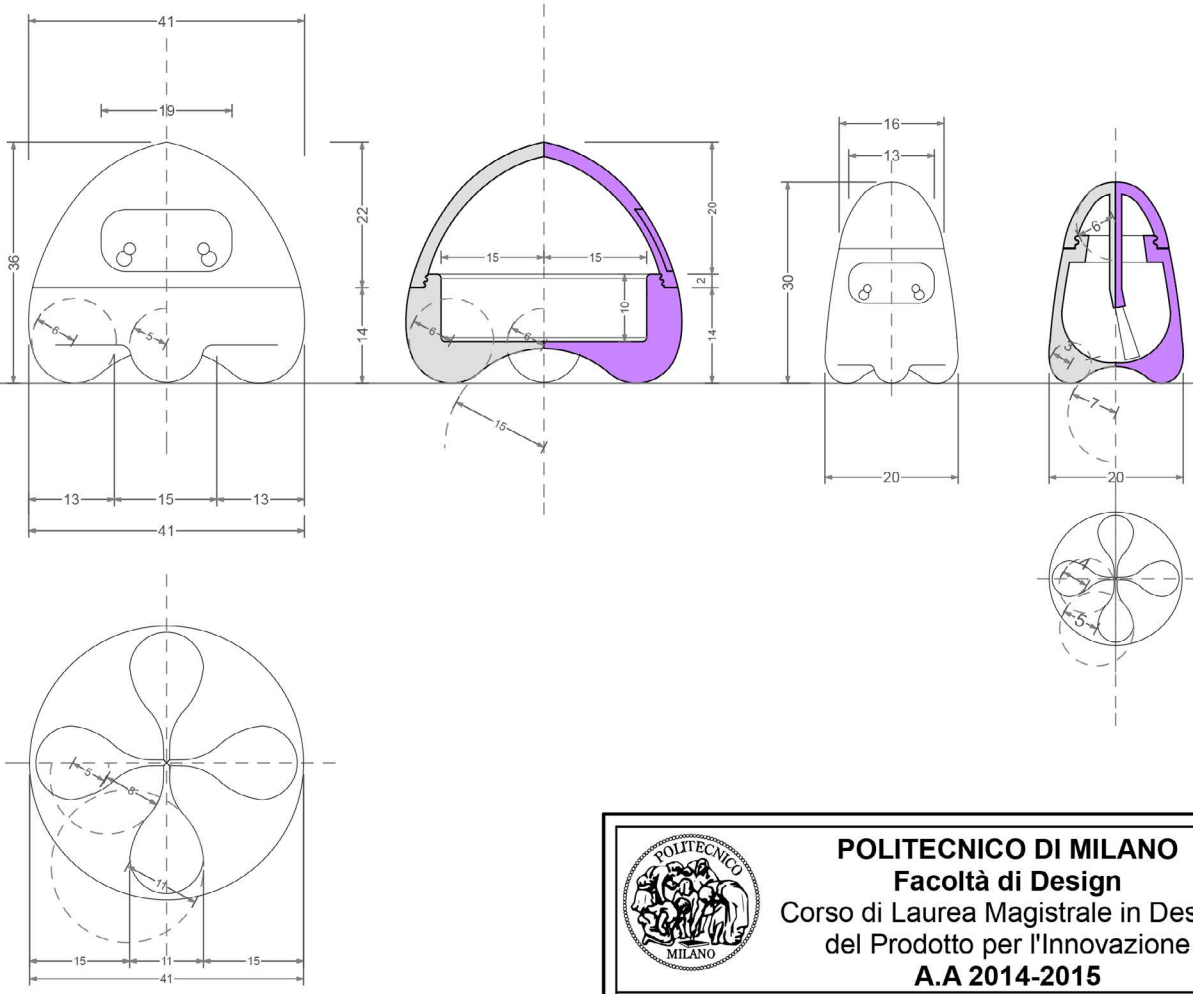

 <p>POLITECNICO DI MILANO Facoltà di Design Corso di Laurea Magistrale in Design del Prodotto per l'Innovazione A.A 2014-2015</p>	
<p>MAKE UP ART linea di prodotti per l'autoproduzione di cosmetici</p>	
<p>Contenitori Ombretto e Smalto</p>	<p>TAV. 4</p>
<p>Scala 1:1</p>	
<p>Relatore: Prof. Francesco Zurlo Correlatore: Prof. Valentina Lollo</p>	
<p>Studente: Cecilia Sozzi Matricola: 818692</p>	

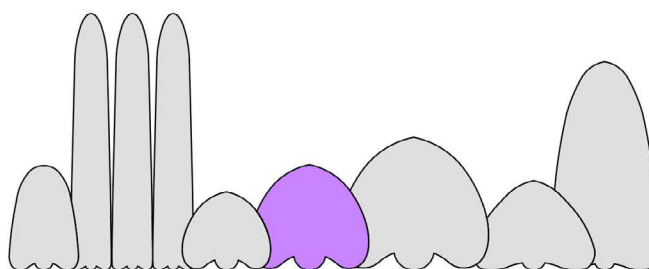
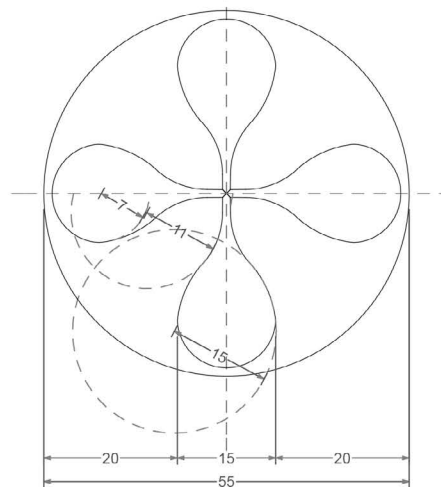
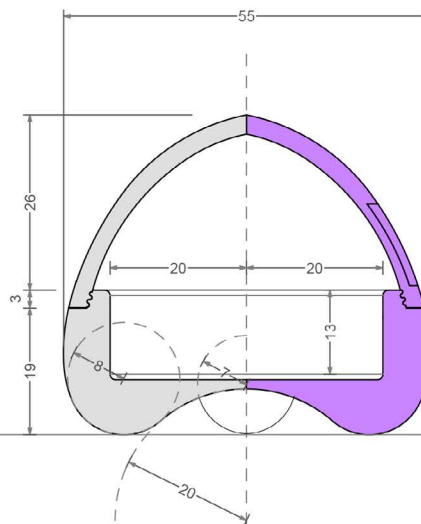
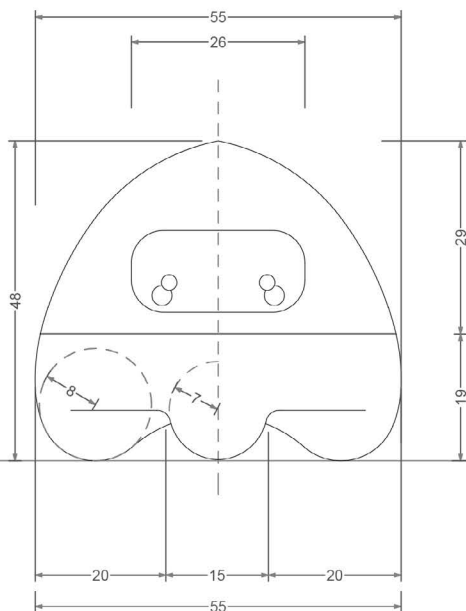

POLITECNICO DI MILANO
Facoltà di Design
 Corso di Laurea Magistrale in Design
 del Prodotto per l'Innovazione
 A.A 2014-2015

MAKE UP ART

linea di prodotti per l'autoproduzione di cosmetici

Contenitori

Blush e Terra

TAV.
5

Scala 1:1

Relatore: **Prof. Francesco Zurlo**
 Correlatore: **Prof. Valentina Lollo**

Studente: **Cecilia Sozzi**
 Matricola: **818692**

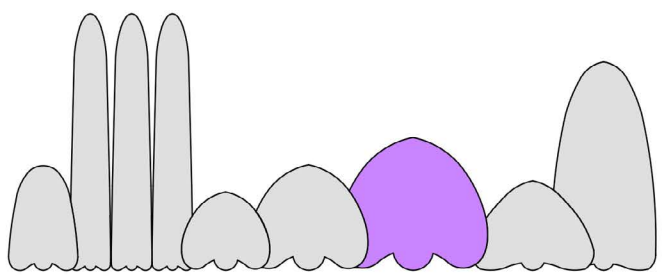
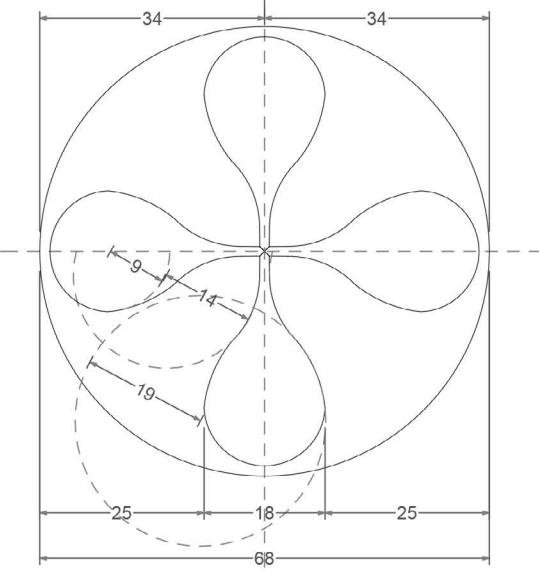
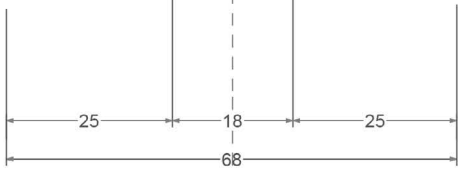
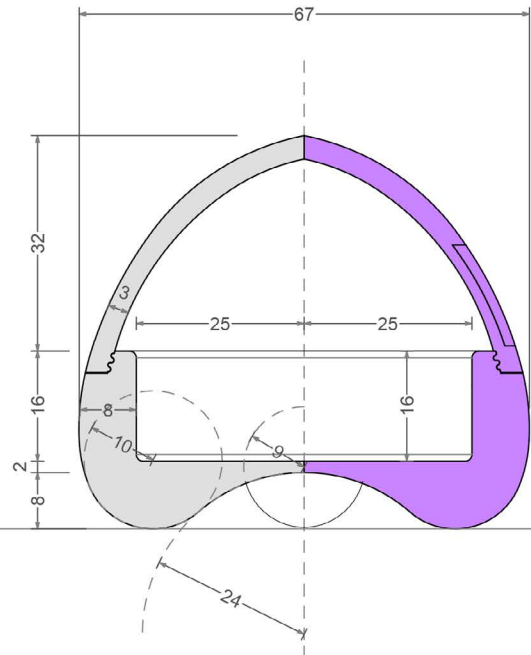
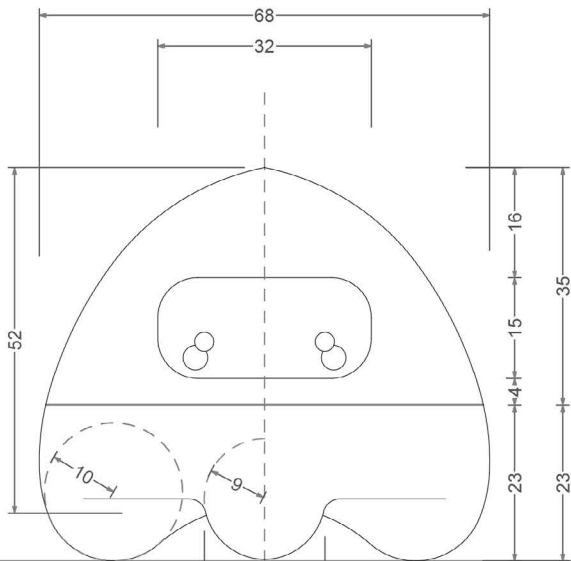



POLITECNICO DI MILANO
Facoltà di Design
 Corso di Laurea Magistrale in Design
 del Prodotto per l'Innovazione
 A.A 2014-2015

MAKE UP ART
 linea di prodotti per l'autoproduzione di cosmetici

Contenitori Cipria	TAV. 6
Scala 1:1	

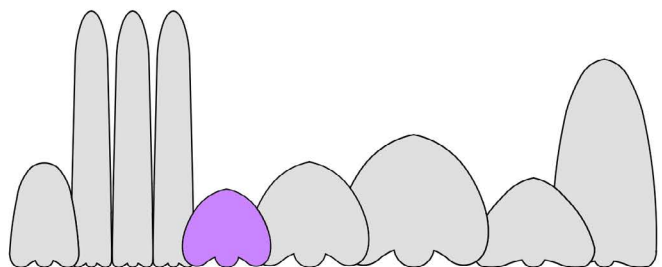
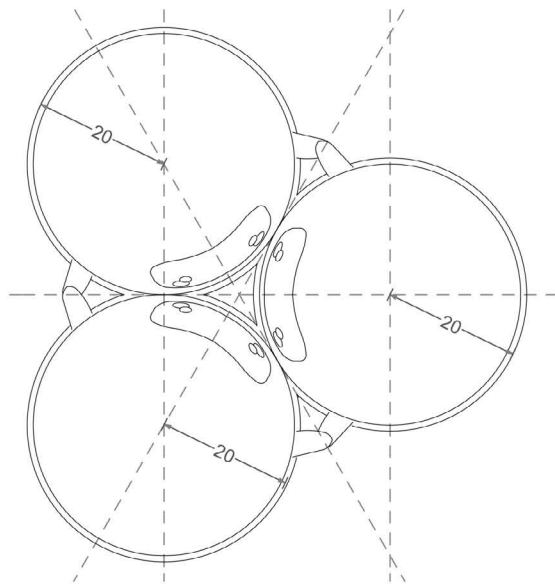
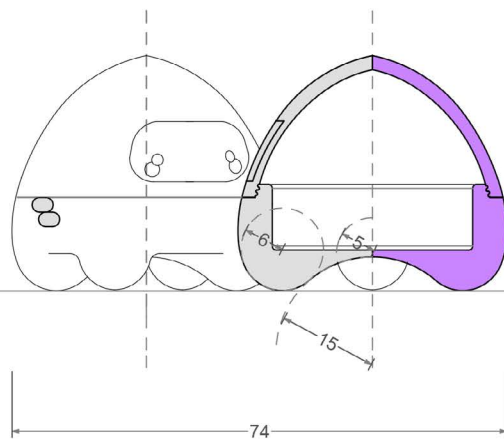
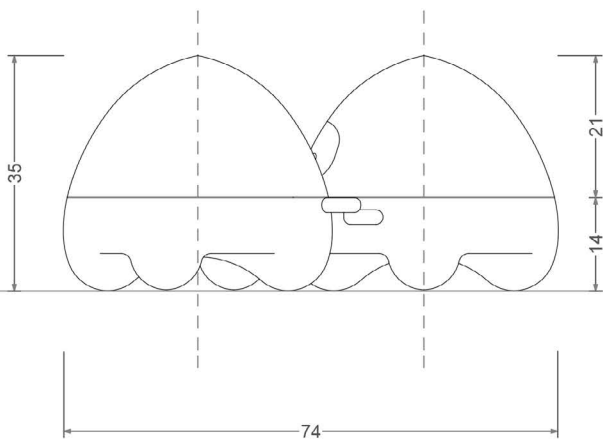
Relatore: Correlatore :	Prof. Francesco Zurlo Prof. Valentina Lollo
Studente: Matricola:	Cecilia Sozzi 818692



POLITECNICO DI MILANO
Facoltà di Design
 Corso di Laurea Magistrale in Design
 del Prodotto per l'Innovazione
 A.A 2014-2015

MAKE UP ART

linea di prodotti per l'autoproduzione di cosmetici

Contenitori

Palette

TAV.

7

Scala 1:1

Relatore: **Prof. Francesco Zurlo**
 Correlatore: **Prof. Valentina Lollo**

Studente: **Cecilia Sozzi**
 Matricola: **818692**

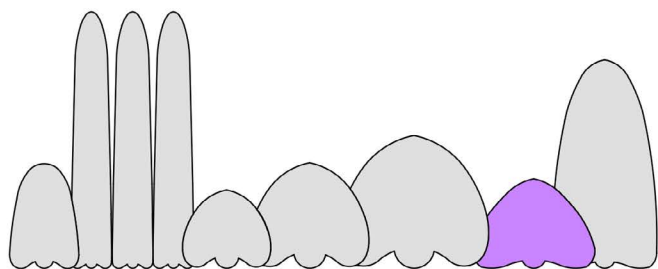
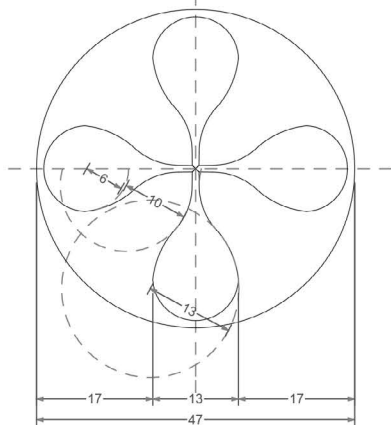
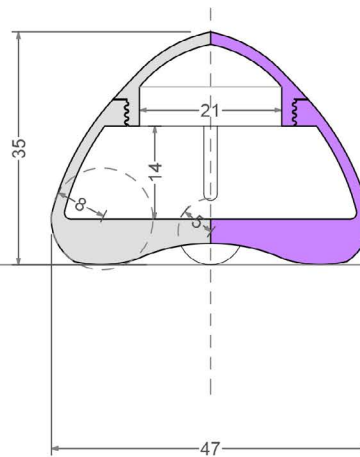
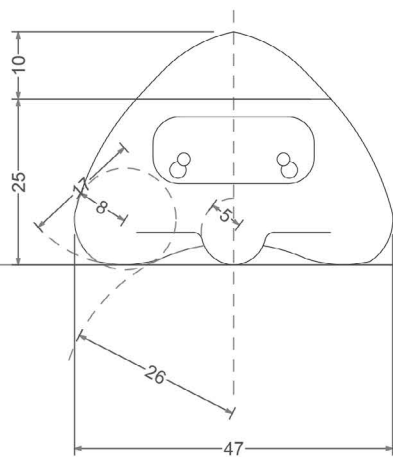

POLITECNICO DI MILANO
Facoltà di Design
 Corso di Laurea Magistrale in Design
 del Prodotto per l'Innovazione
 A.A 2014-2015

MAKE UP ART

linea di prodotti per l'autoproduzione di cosmetici

Ingredienti

Giara

TAV.

8

Scala 1:1

Relatore:
 Correlatore :

Prof. Francesco Zurlo
Prof. Valentina Lollo

Studente:
 Matricola:

Cecilia Sozzi
818692

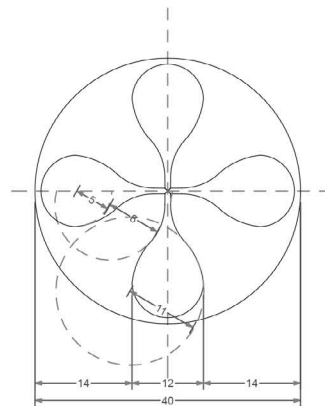
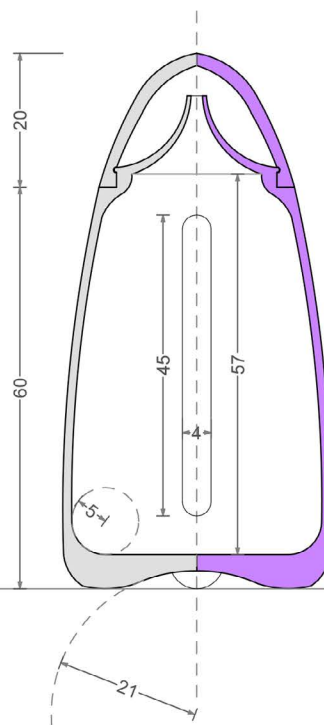
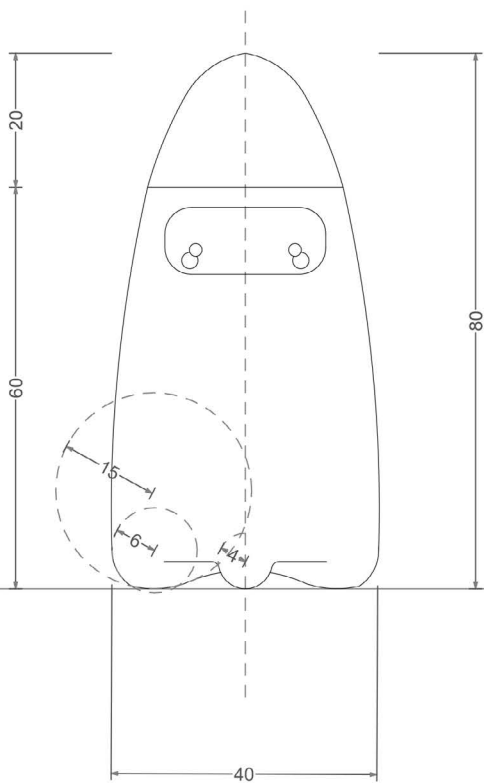

POLITECNICO DI MILANO
Facoltà di Design
 Corso di Laurea Magistrale in Design
 del Prodotto per l'Innovazione
 A.A 2014-2015

MAKE UP ART

linea di prodotti per l'autoproduzione di cosmetici

Ingredienti

Flacone

TAV.

9

Scala 1:1

Relatore: **Prof. Francesco Zurlo**
 Correlatore: **Prof. Valentina Lollo**

Studente: **Cecilia Sozzi**
 Matricola: **818692**

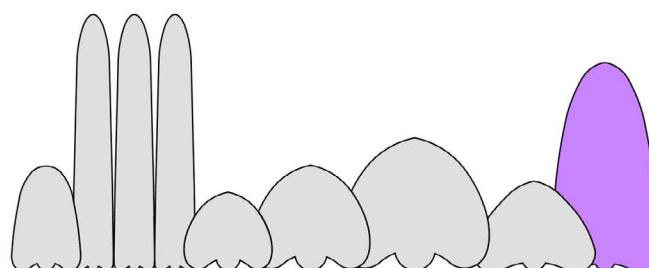

7.2.6 I contenitori dei kit

Per tutti i kit ho progettato anche le scatole contenenti tutti gli ingredienti e il contenitore finale del prodotto.

Tutte le scatole sono divise a scomparti e hanno due livelli, a parte la scatola del kit smalto.

Alcune hanno piccole sezioni per facilitare l'estrazione di alcuni contenitori.

Inoltre tutti i coperchi hanno piccoli incavi per poter aprire facilmente la scatola.

Le scatole saranno in polietilene e serviranno per contenere tutti i componenti anche dopo la realizzazione del prodotto.

In questo modo l'utente potrà tenere in ordine il kit e le sue parti.

Tutte le scatole hanno dei vani per le istruzioni di utilizzo del kit e l'etichetta adesiva del prodotto finito.

Le dimensioni delle scatole sono state dettate dagli ingombri degli ingredienti e sono state progettate per essere di dimensioni il più ridotte possibile.

La forma, non particolarmente originale è stata scelta perchè facilmente stoccabile, e impilabile.

I colori esterni delle scatole saranno in linea con i prodotti all'interno: la scatola del kit smalto sarà viola chiaro, la scatola del kit lipgloss le scatole dei kit prodotti occhi saranno azzurre, le scatole dei kit prodotti viso

saranno arancio chiaro.

L'interno delle scatole sarà bianco, inoltre su ogni scatola sarà indicato di che kit si tratta.

Anche in questo caso ritroviamo il motivo Kawaii della "faccina" su ogni scatola.

concept

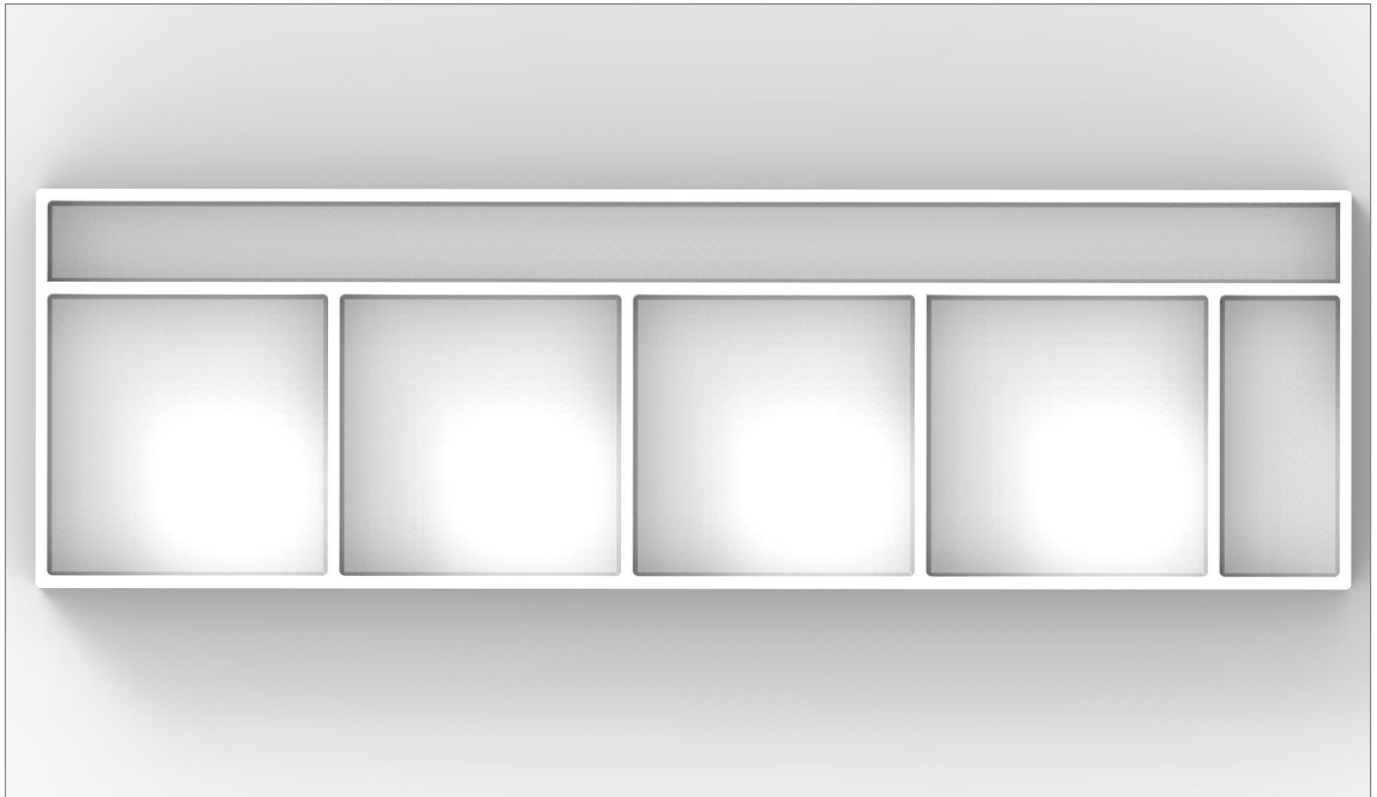

FIG.315
pianta scatola smalto

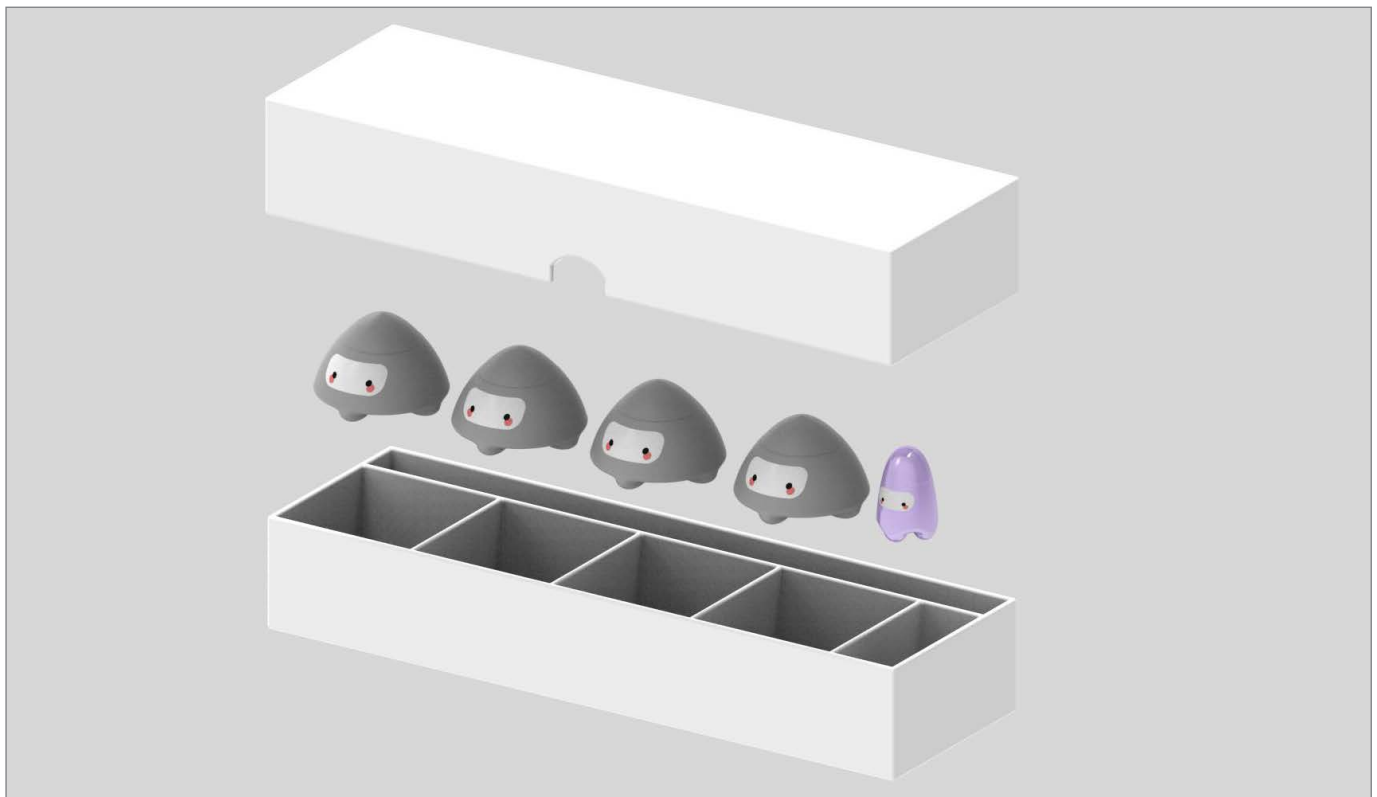

FIG.316
composizione kit smalto

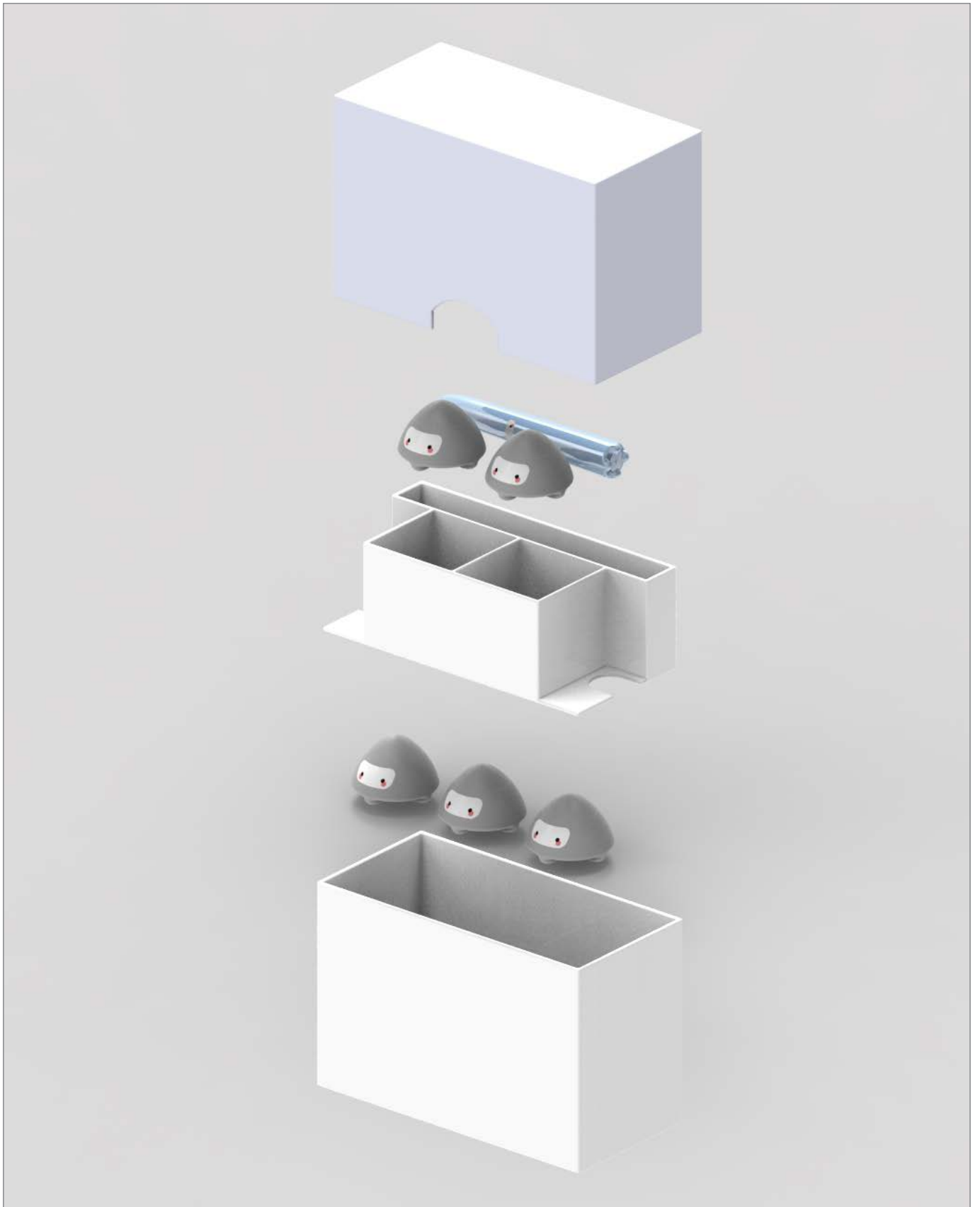

FIG.317
composizione kit prodotti liquidi

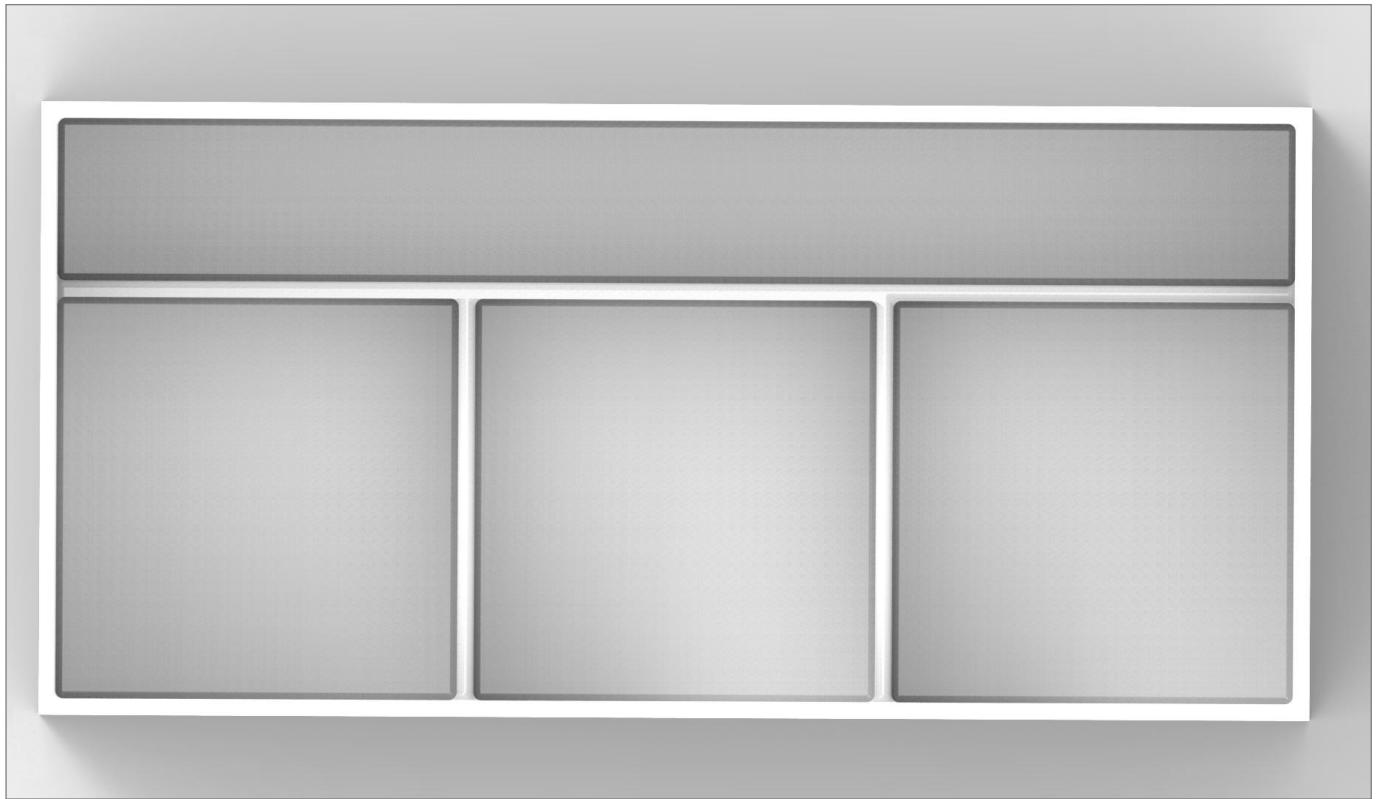

FIG.318
pianta scatola prodotti liquidi primo livello

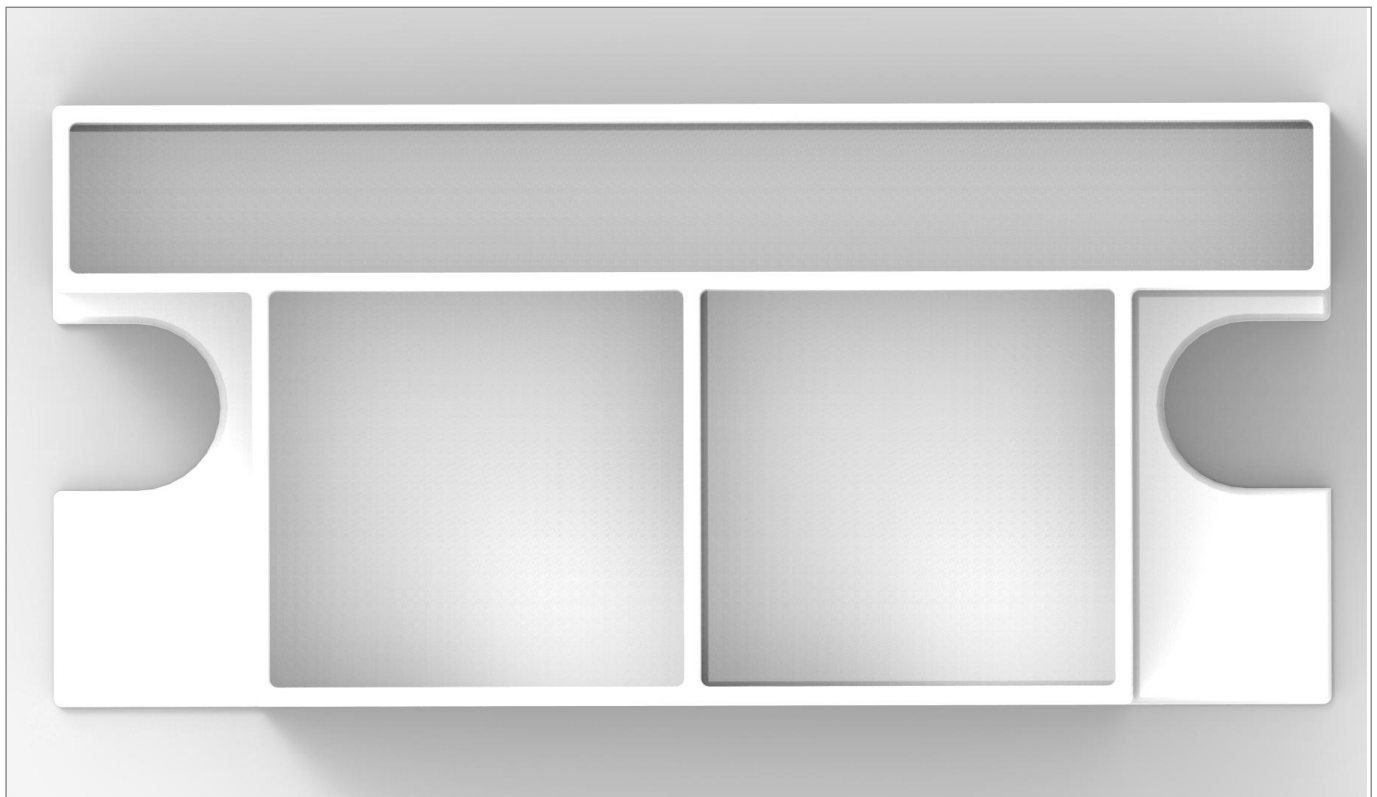

FIG.319
pianta scatola prodotti liquidi secondo livello

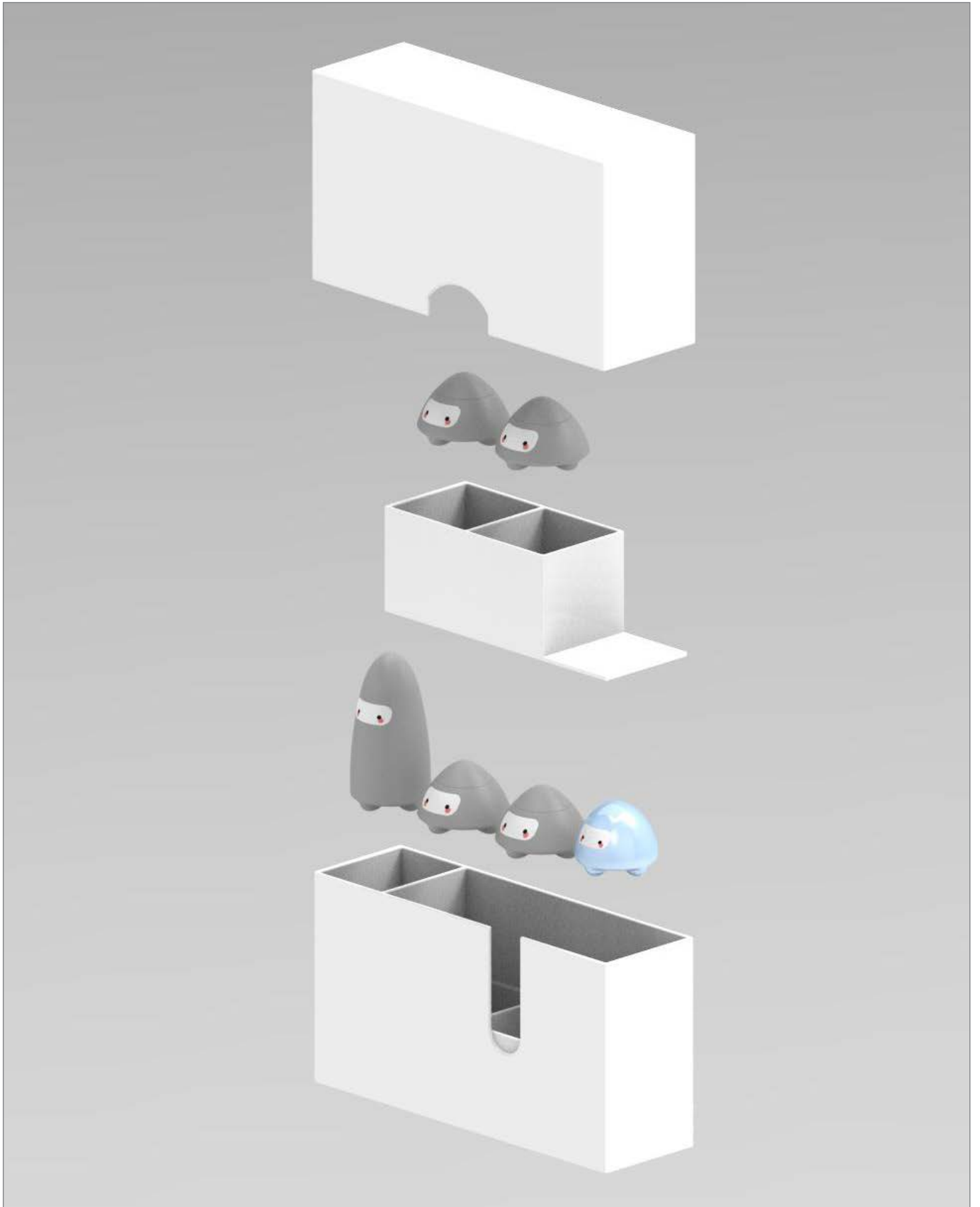

FIG 320
composizione kit ombretto

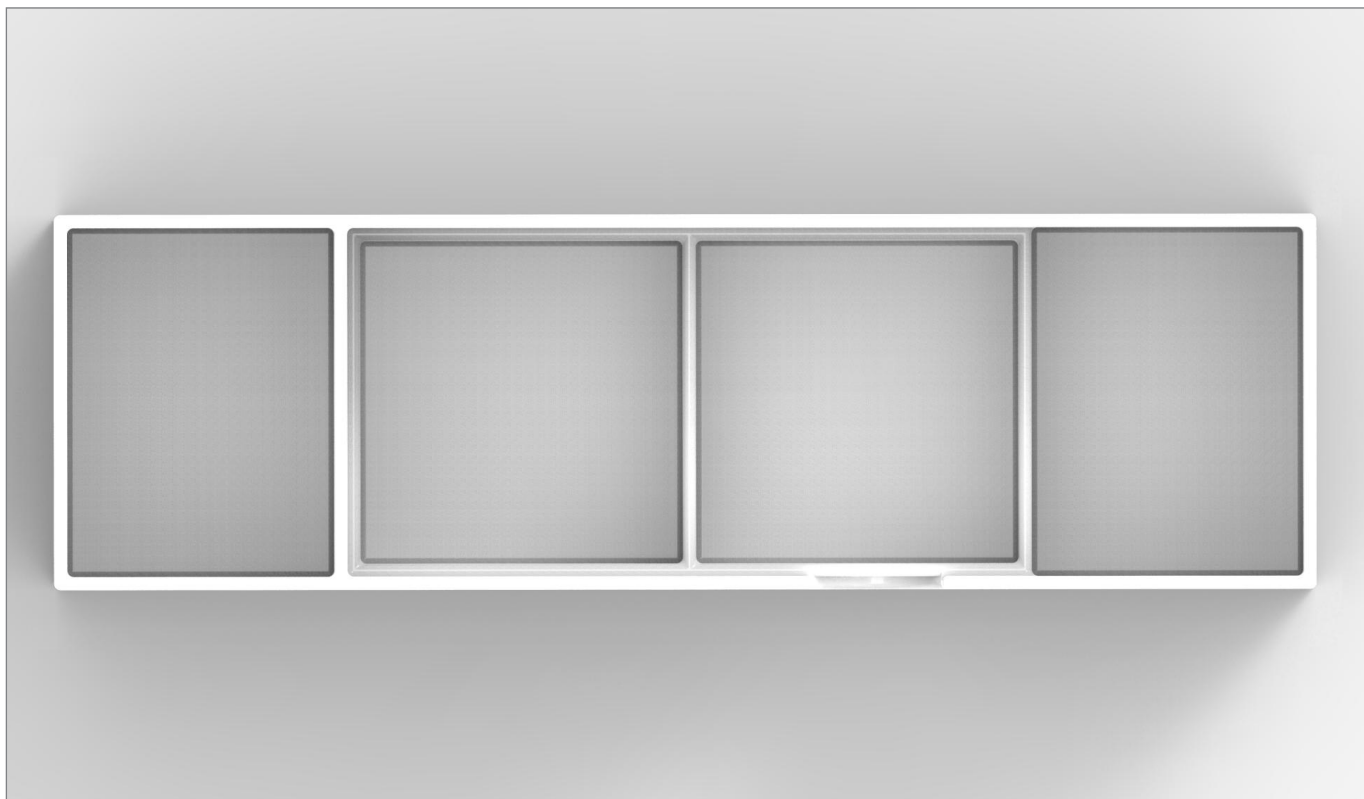

FIG.321
pianta scatola ombretto primo livello

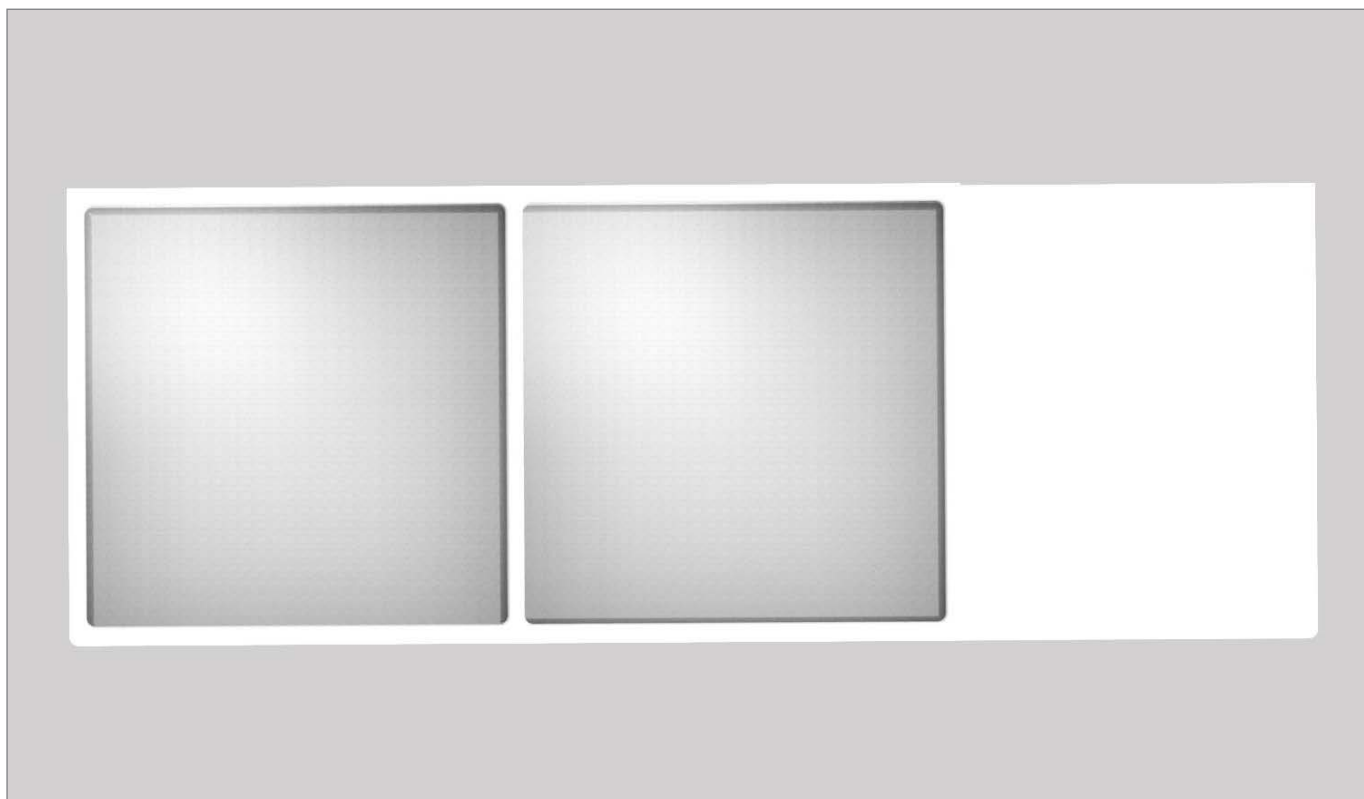

FIG.322
pianta scatola ombretto secondo livello

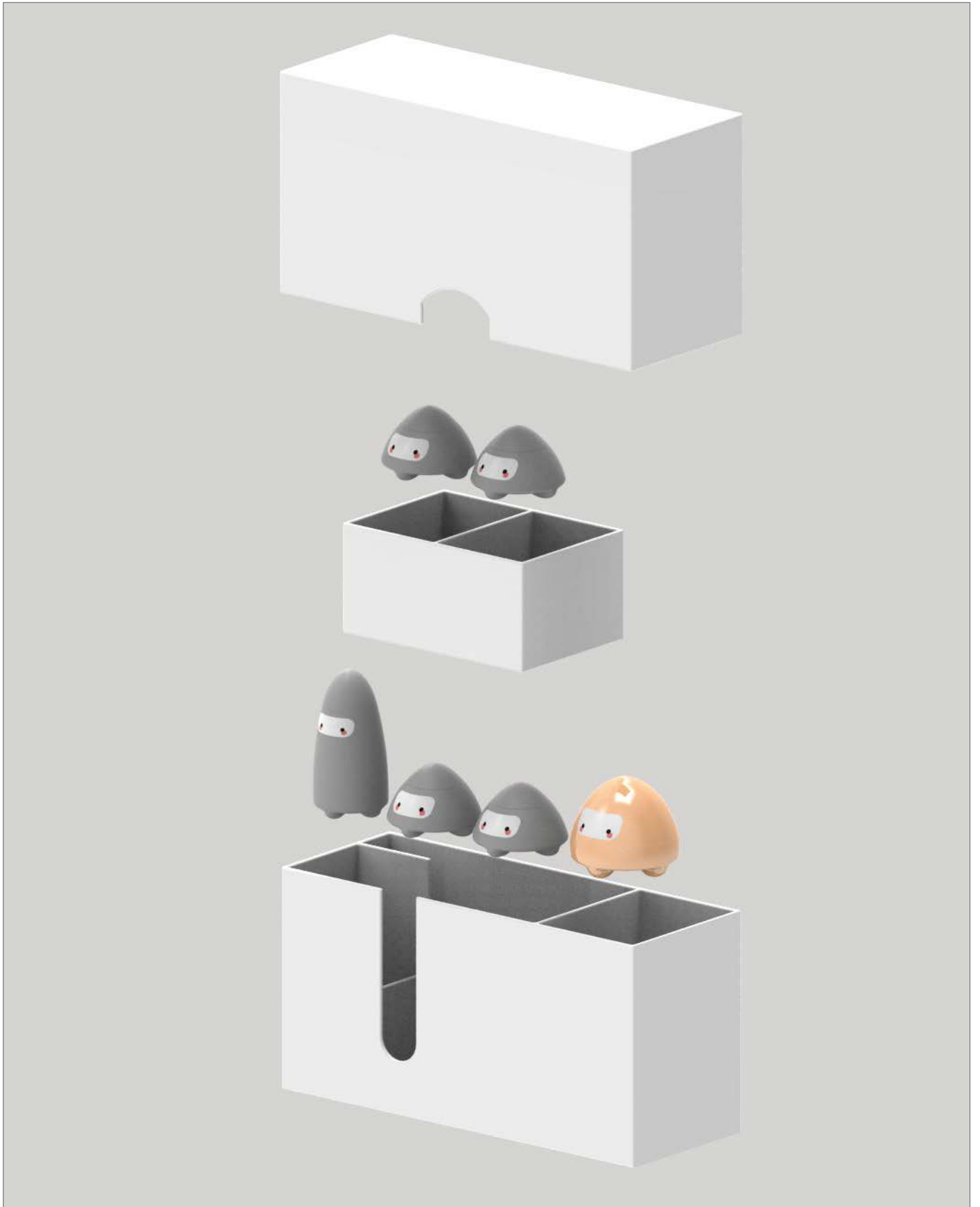

FIG.323
composizione kit blush terra

concept

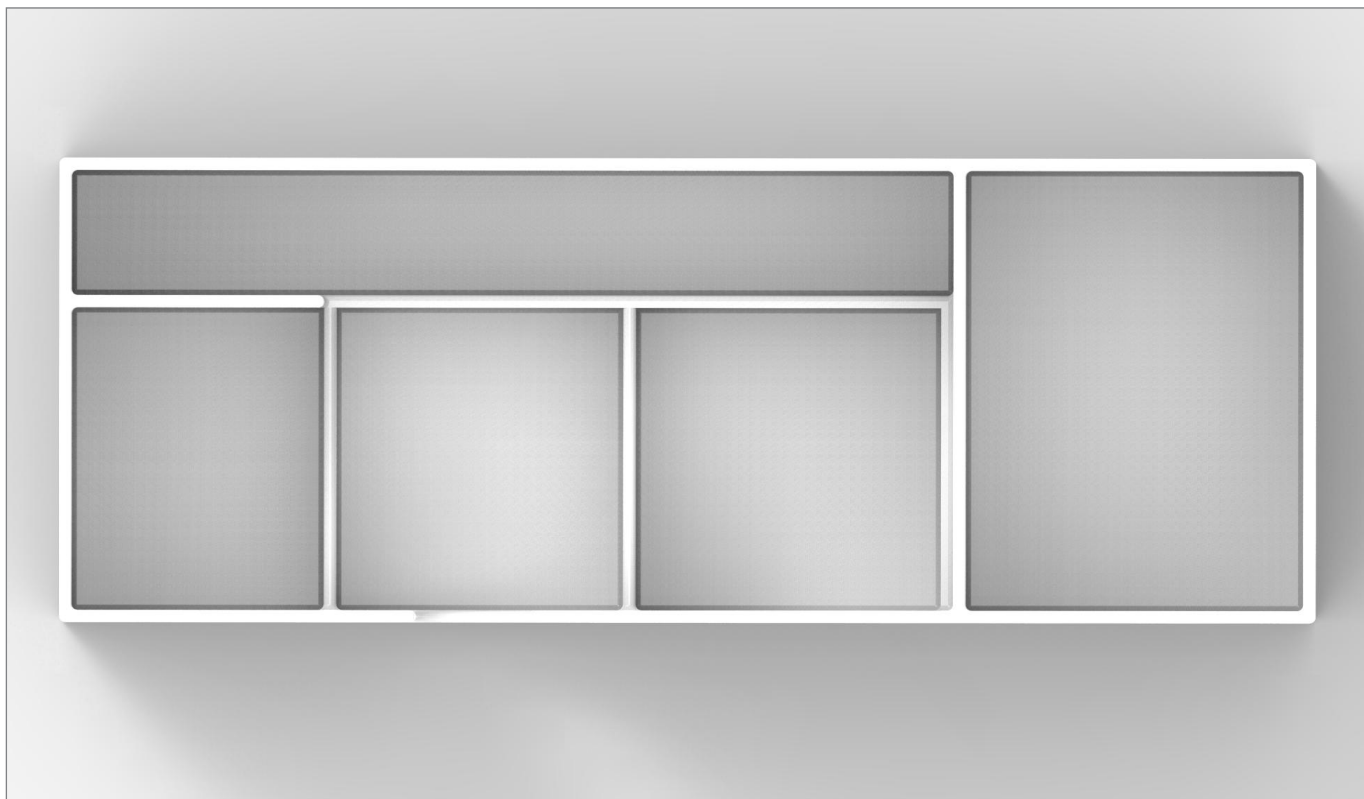

FIG.324
pianta scatola blush terra primo livello

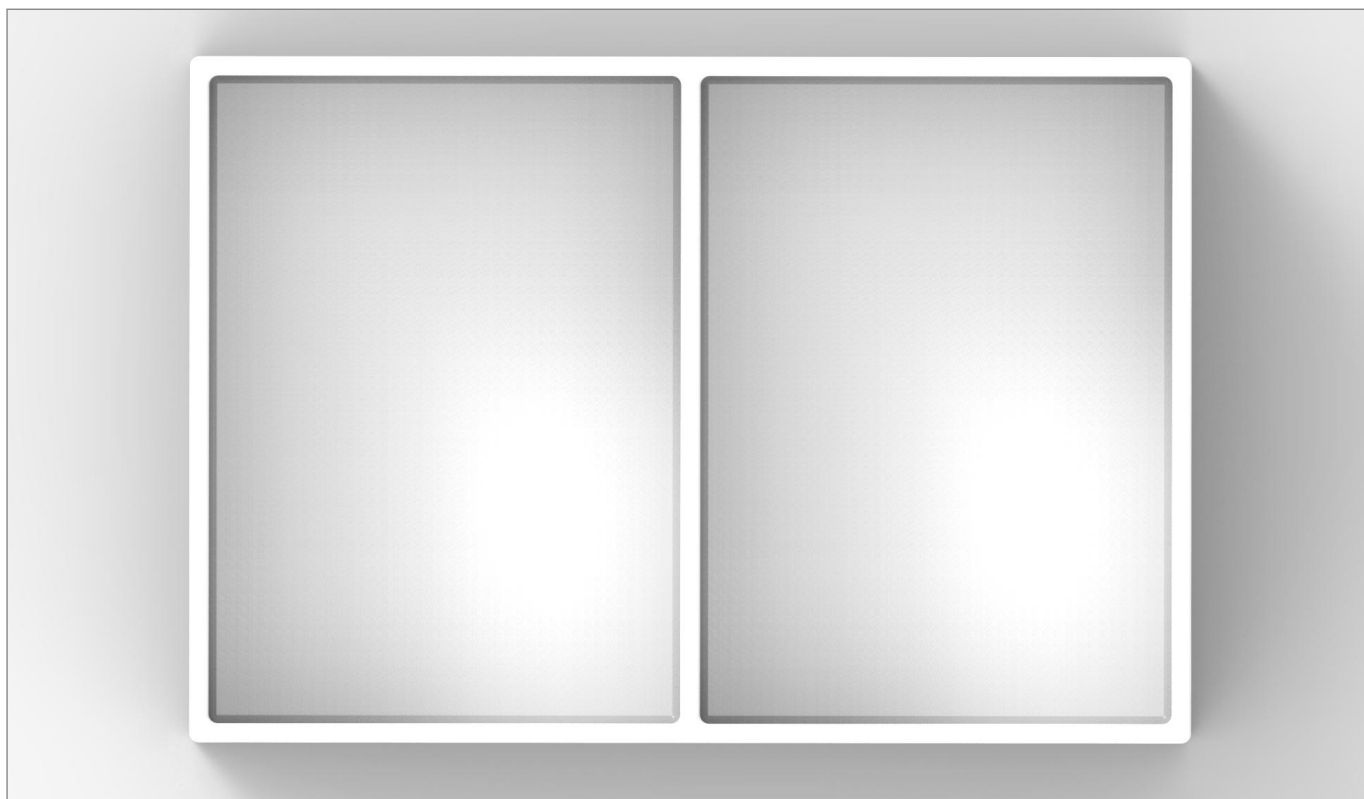

FIG.325
pianta scatola blush terra secondo livello

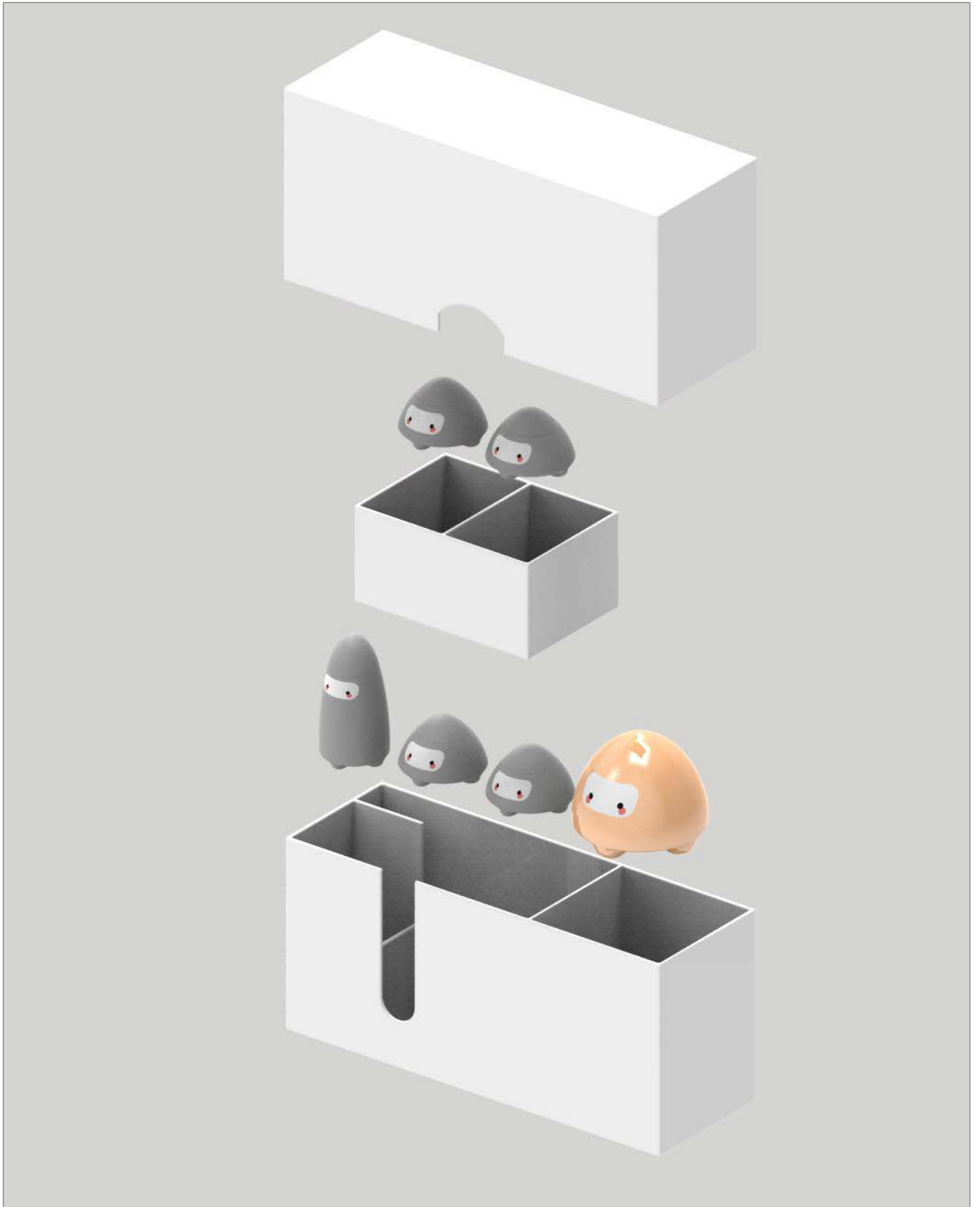

FIG.326
composizione kit cipria

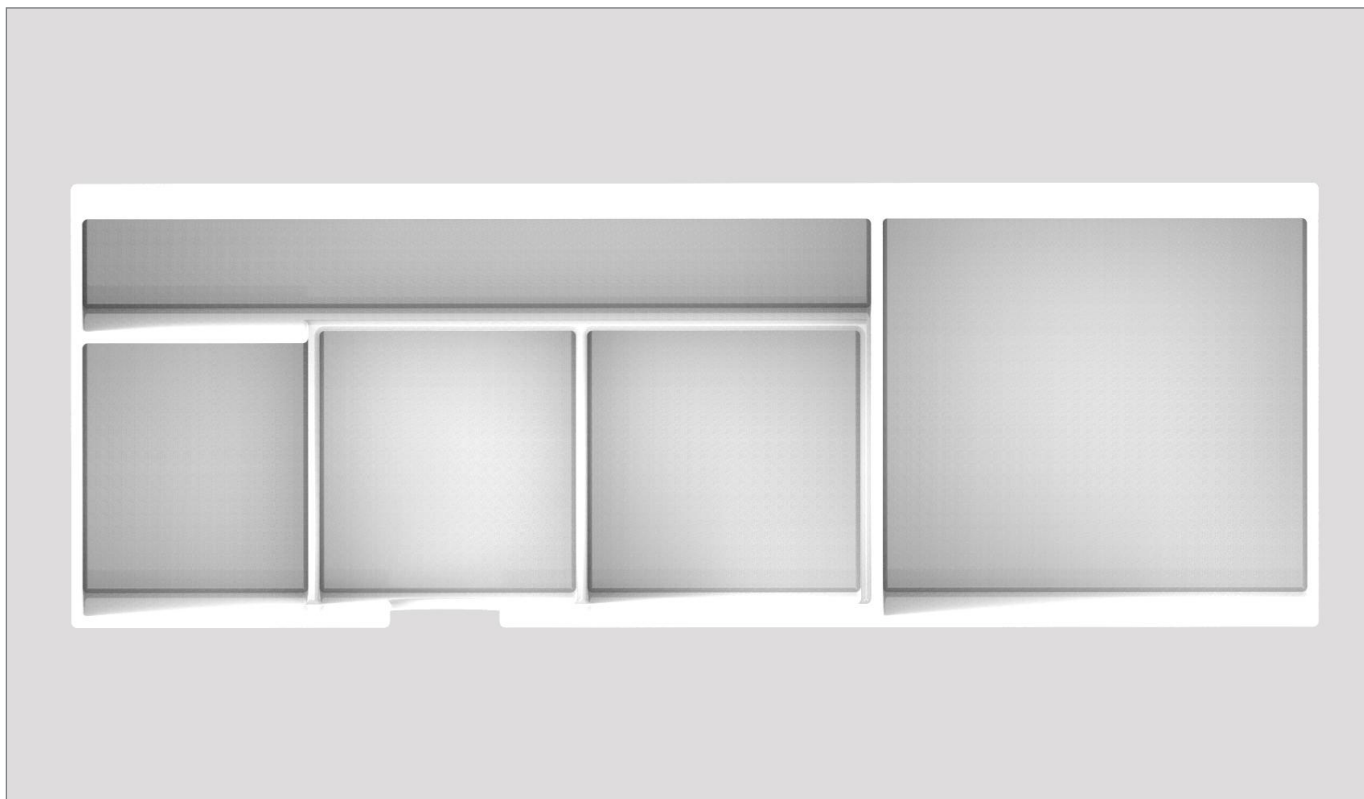

FIG.327
pianta scatola ciprai primo livello

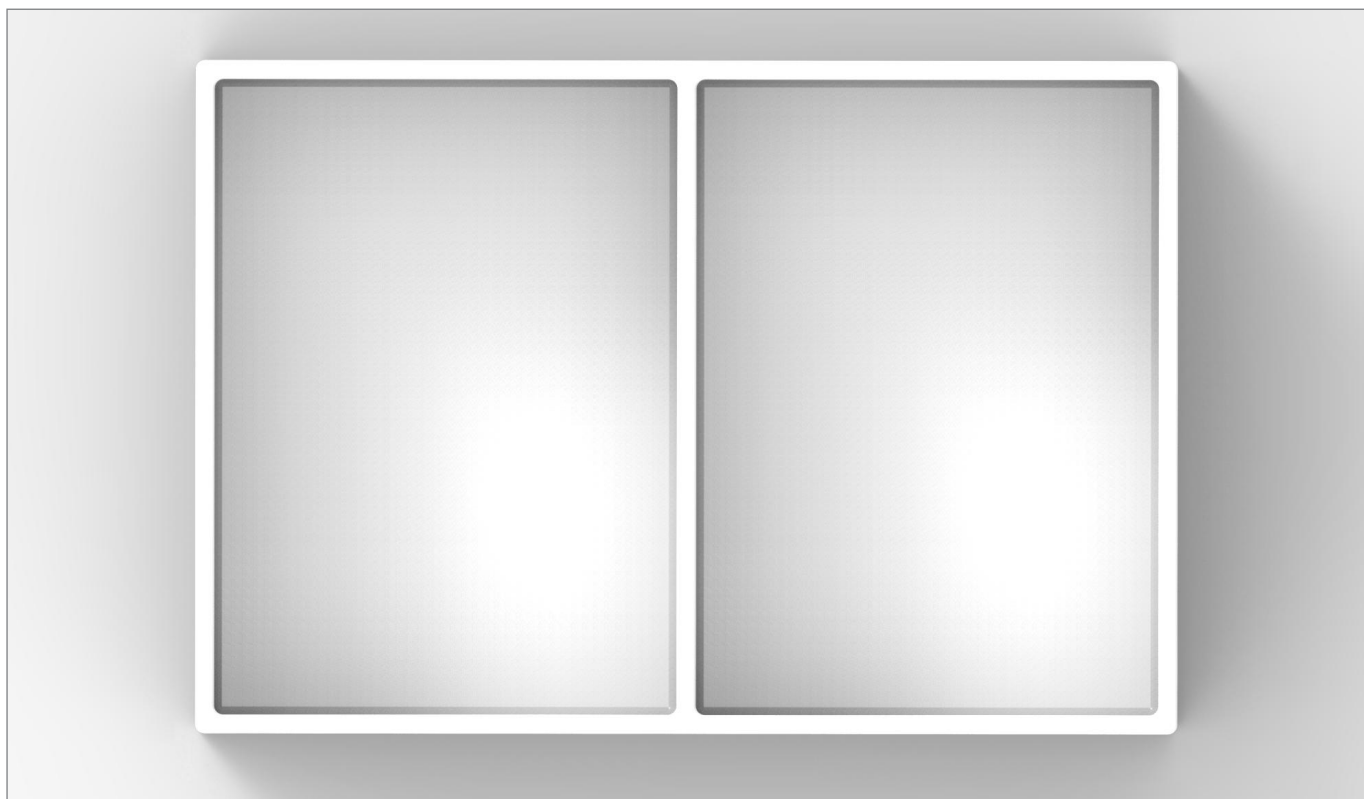

FIG.328
pianta scatola cipria secondo livello



FIG.329
scatola kit smalto



FIG.330
scatola kit gloss

concept

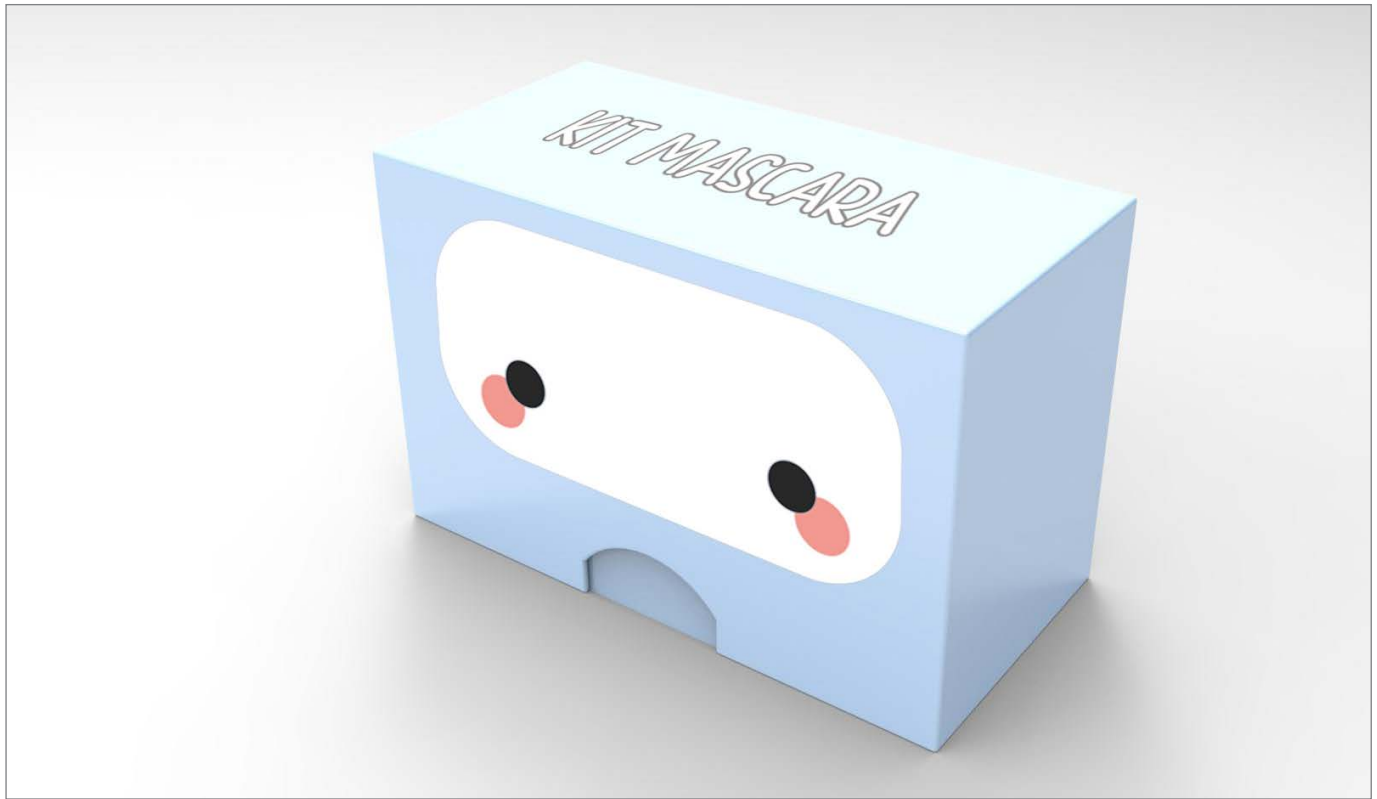

FIG.331
scatola kit mascara

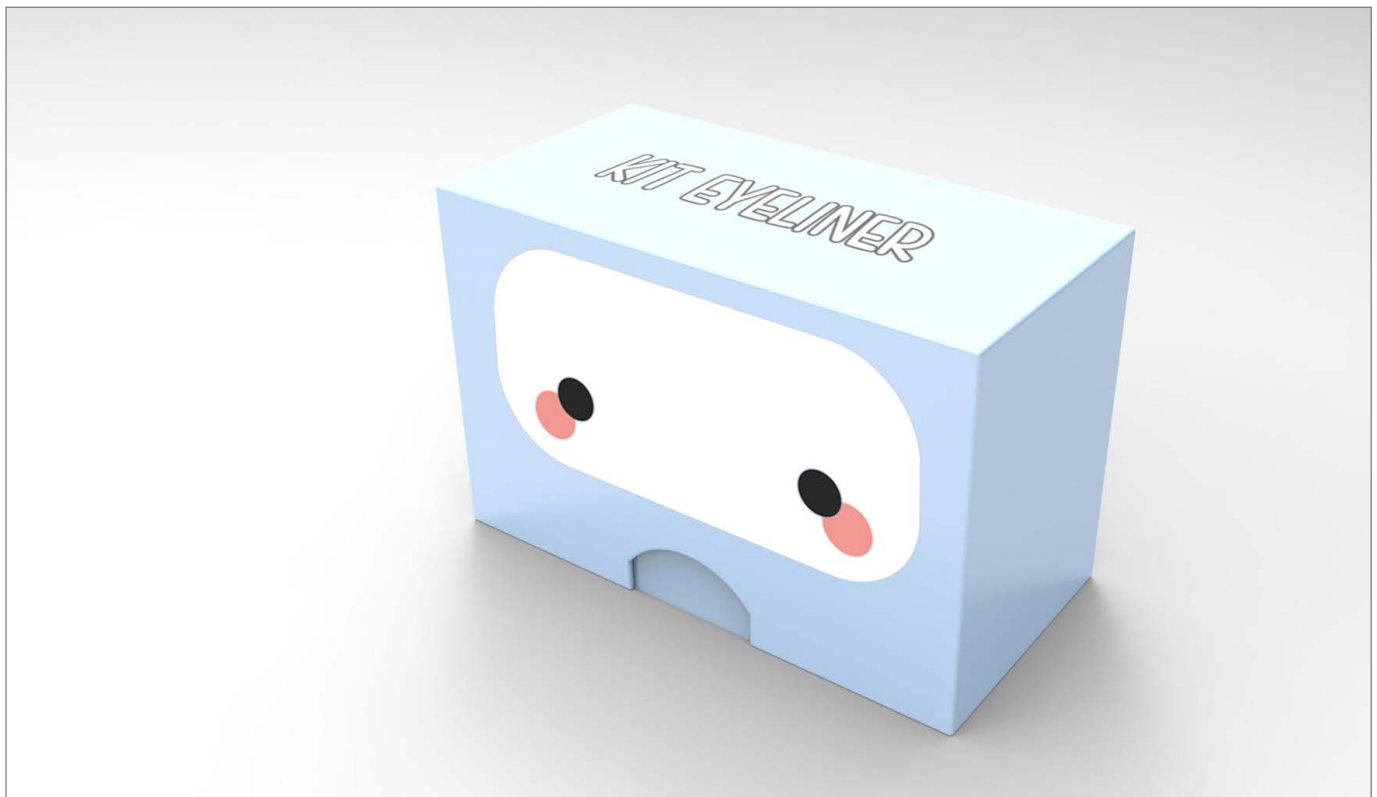

FIG.332
scatola kit eyeliner



FIG.333
scatola kit ombretto

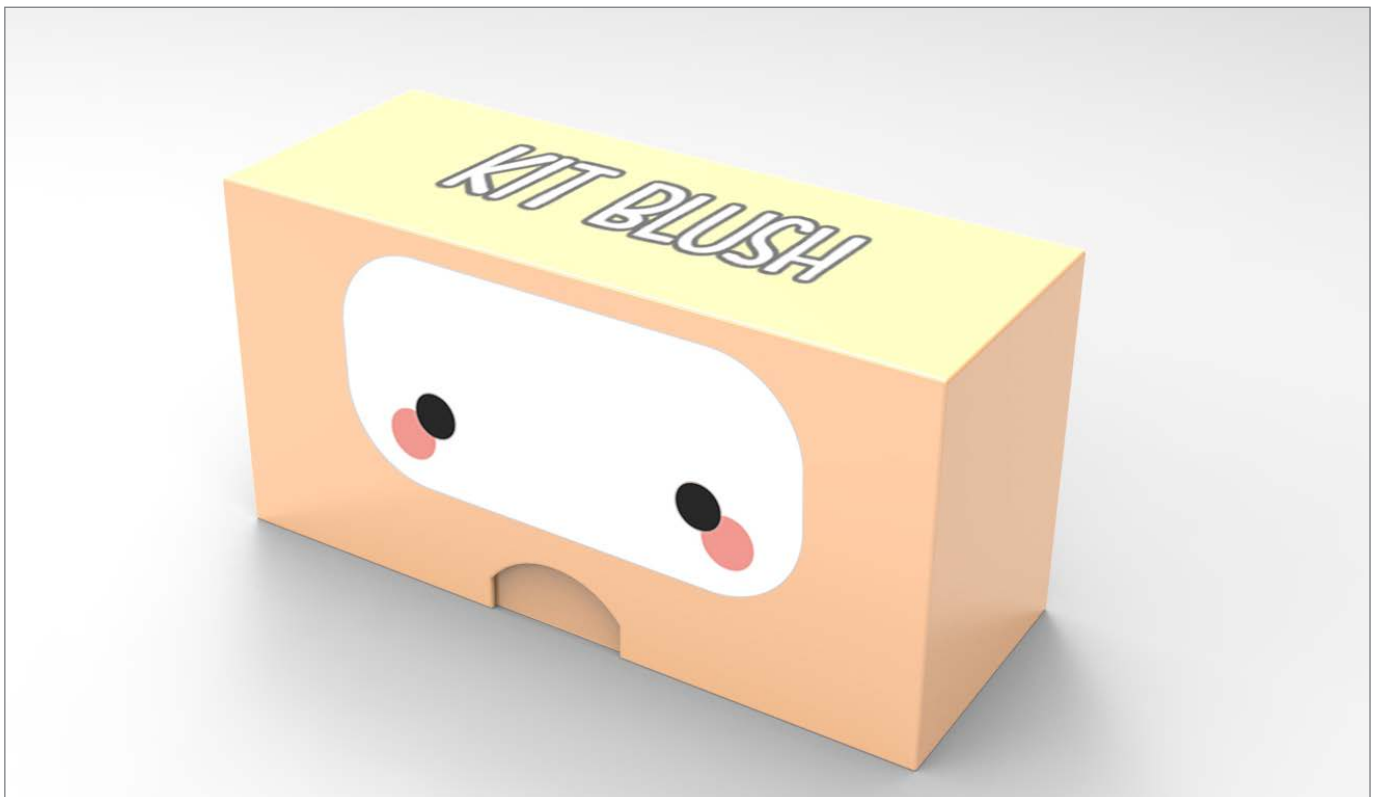

FIG.334
scatola kit blush

concept

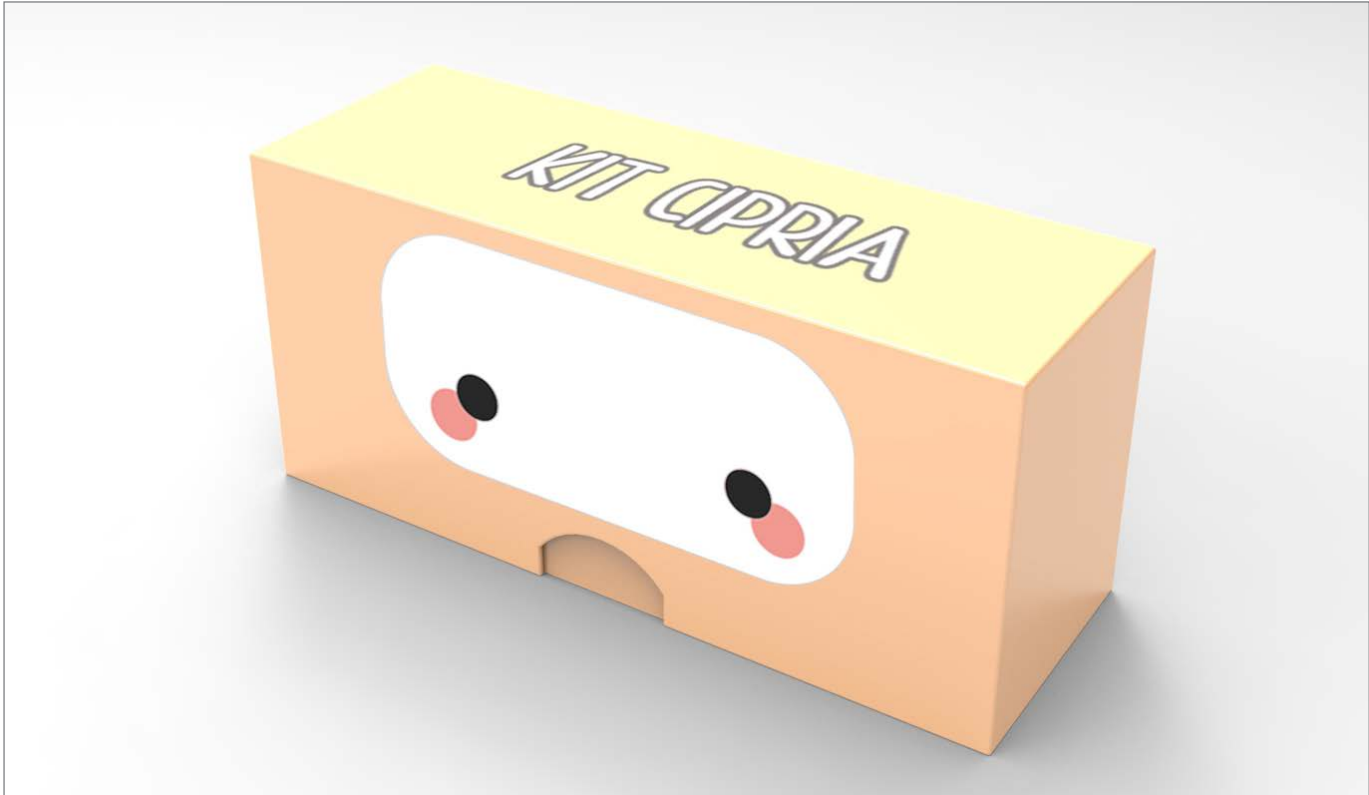

FIG.335
scatola kit cipria

7.3 L'etichetta dei prodotti

Dal 1997 è obbligatorio che ogni cosmetico immesso sul mercato riporti sulla confezione l'elenco degli ingredienti in esso contenuti usando la denominazione "INCI".

"Inci" è una sigla che significa "International Nomenclature of Cosmetic Ingredients" e viene usata da tutti gli stati membri dell'Unione Europea e anche da altri stati come Russia, USA, Brasile, Canada e Sudafrica.

Lo scopo principale del codice INCI è quello di permettere alle persone portatrici di particolari allergie di identificare facilmente la presenza della sostanza alla quale sono allergiche all'interno del prodotto prima dell'acquisto e dell'eventuale utilizzo.

Sull'etichetta oltre all' INCI, indicherò anche la data di scadenza con un simbolo e il numero dei mesi di durata del prodotto, che generalmente va da 6 a 36 mesi.

Inoltre viene indicherò il peso, generalmente in ml e con il simbolo "e", la conformità alle regole per la raccolta differenziata, il codice a barre.

Nella etichetta che ho progettato per i miei prodotti ho aggiunto il codice QR, per potersi collegare al sito web .

L'etichetta non sarà applicata direttamente sui contenitori, ma verrà fornita insieme al kit.

Il consumatore deciderà se applicare o no

l'etichetta alla fine della realizzazione del prodotto.

L'etichetta sarà di dimensioni ridotte in modo da poter essere applicata facilmente sui contenitori (FIG. 309).

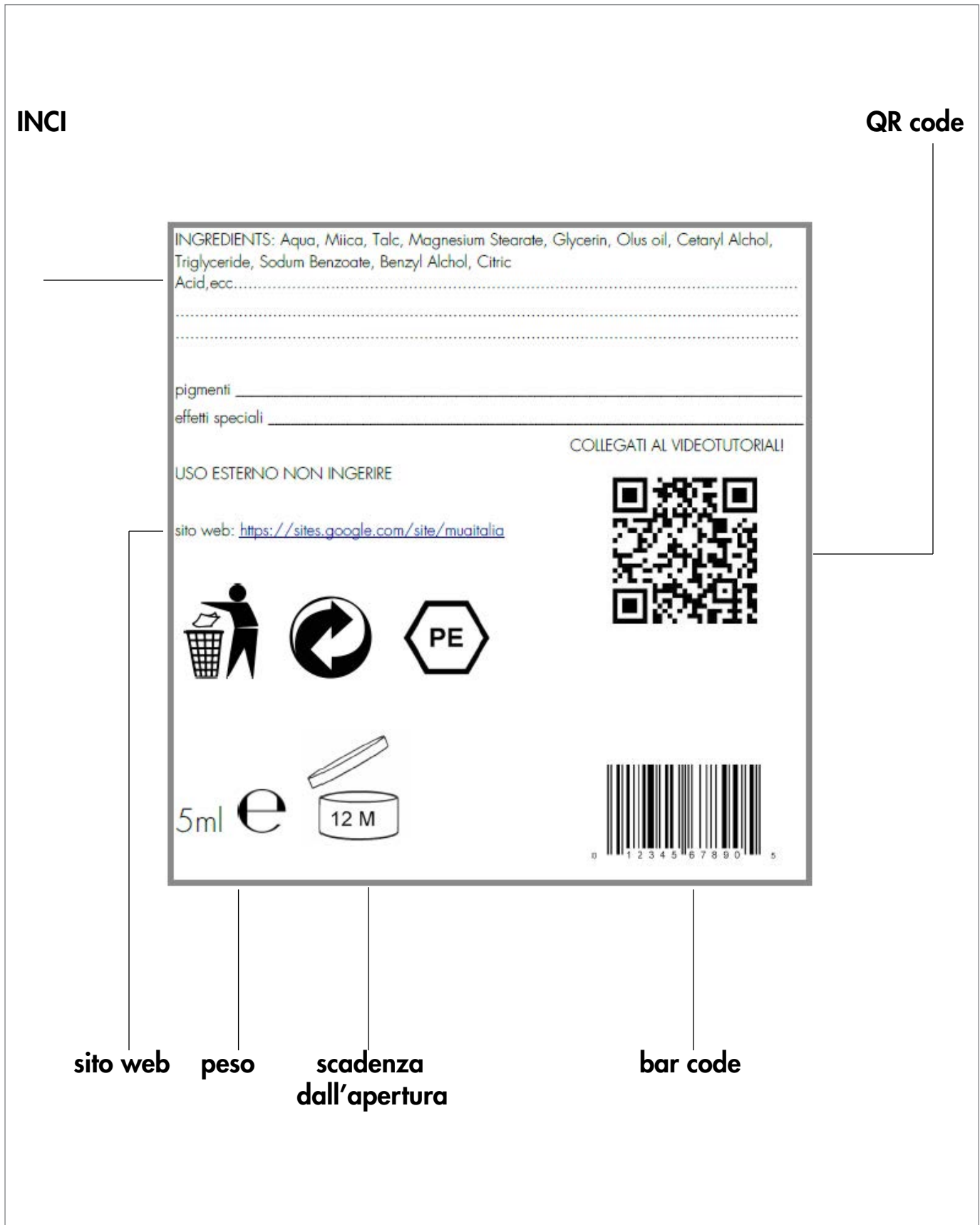

FIG.336
etichetta

7.4 Le tecnologie e i materiali

Per gli strumenti e i contenitori, ho scelto due materiali e due tecnologie diverse.

7.4.1 Strumenti

Per gli strumenti ho deciso di usare un materiale che avesse basso costo, e che fosse durevole.

Volevo anche che tale materiale non fosse otticamente trasparente.

per questo motivo ho scelto il polietilene. Ha un basso costo, è durevole ed è facilmente stampabile (FIG. 310).

Per la lavorazione, la tecnologia migliore è lo stampaggio a iniezione.

Anche se i costi di produzione sono mediamente alti, ho preferito, questa lavorazione, in quanto i kit di strumenti dovranno essere acquistati da tutti gli utenti della piattaforma, quindi ci sarà bisogno di un elevato volume di produzione (FIG.311).

Inoltre tale lavorazione è compatibile con il materiale scelto.



FIG.337
polietilene

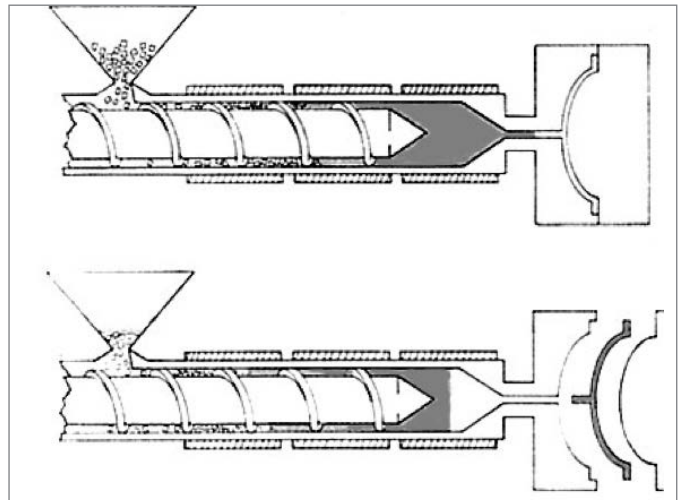

FIG.338
stampaggio a iniezione

concept

7.4.2 Contenitori dei prodotti

Per i contenitori dei prodotti cosmetici, viste le forme ho avuto una limitata scelta tra i materiali a causa della voarazione scelta: il soffiaggio (FIG. 312).

Anche il questo caso, per ammortizzare i costi dell'impianto, la produzione deve essere medio-alta.

I materiali che permettono questo genere di lavorazione sono il PET, che risulta troppo, poco rigido, il PVC ha scarsa esistenza ad alcuni solventi, mentre l'ABS trovo che sia perfetto.

L'acrilonite-butadiene-stirene è un materiale durevole, soffiabile e facilmente colorabile (FIG. 313).

7.4.3 Cialde

Le cialde all'interno dei contenitori per le polveri compatte, sranno semplicemente in alluminio imbutuito.

L'alluminio è leggero e facile la riciclare, e l'imbutitura (FIG. 314).



FIG.339
abs

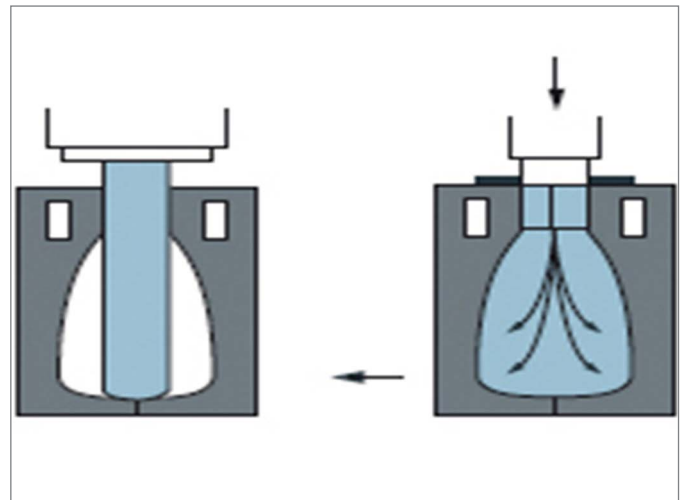

FIG.340
soffiaggio

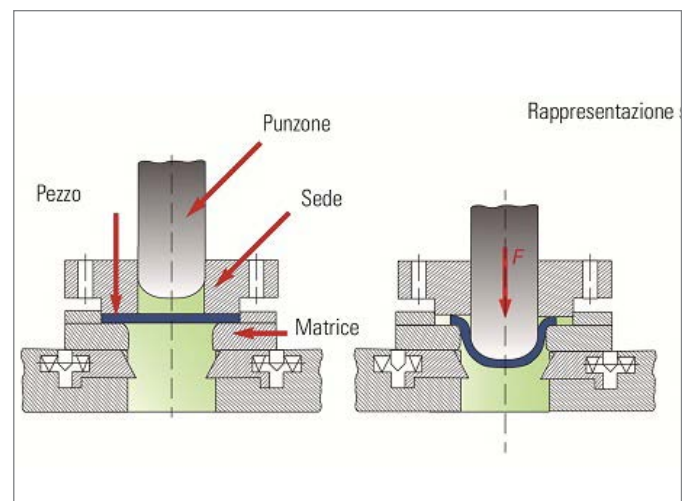

FIG.341
imbutitura

7.4.4 Le scatole dei kit

Anche per le scatole che conterranno gli ingredienti dei kit il materiale che ho scelto è il polietilene perchè dureavole e a basso costo.

Per la lavorazione ho scelto lo stampaggio a compressione perchè ha un costo modesto ed è una lavorazione indicata nel caso dei stampaggio di oggetti con pareti piane e sottili.

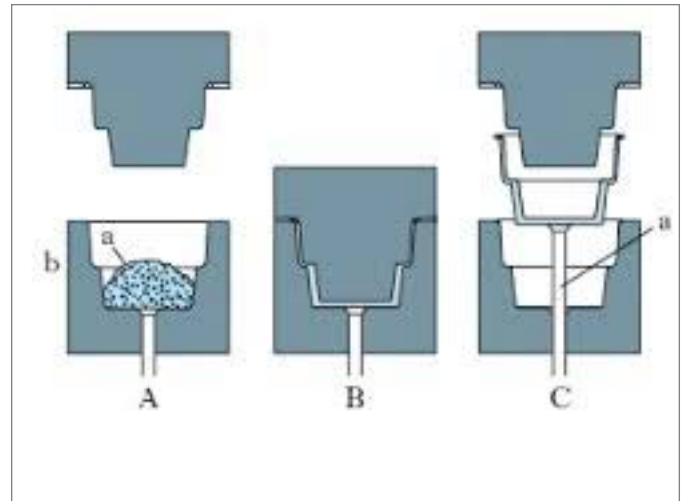

FIG.342
polietilene

7.5 I kit

Il prodotto più particolare che offre M.U.A. sono i kit di autoproduzione di cosmetici. Ogni kit permette di produrre un solo esemplare di prodotto e si dividono per cosmetico.

Sono disponibili nove tipi di kit.

Ci sono i kit per creare i prodotti fluidi come smalto, mascara, eyeliner, lipgloss.

Poi ci sono i kit per i prodotti in polvere compatta come ombretti, ciprie, blush e terre.

E infine ci sono i kit con gli strumenti che permettono di creare tutti i prodotti.

Gli strumenti saranno a parte perchè riutilizzabili.

Se fossero stati inseriti in ogni kit ci sarebbero stati problemi di smaltimento.

Infine in un possibile futuro potrebbero essere aggiunti dei prodotti cremosi come i rossetti, le matite e altri prodotti in crema.

In ogni kit ci saranno gli ingredienti necessari per realizzare un prodotto.

Per sapere come realizzare un prodotto saranno anche fornite delle istruzioni, un QR code per collegarsi al tutorial on line dedicato e l'indirizzo del sito web.



FIG.343
prodotti fluidi

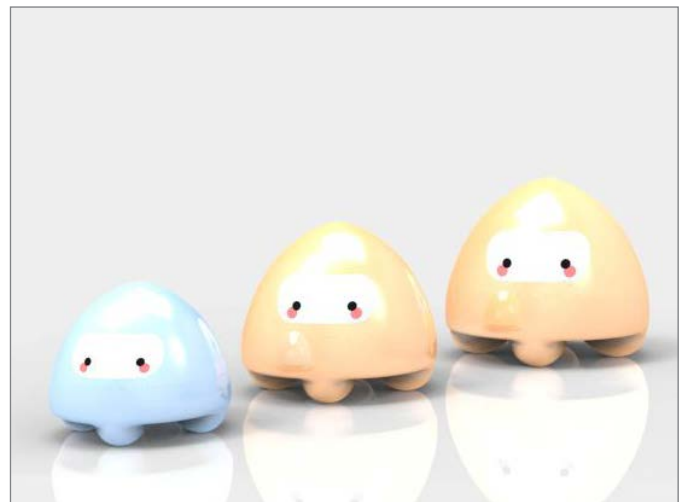

FIG.344
prodotti in polvere

7.5.1 kit smalto

Nel kit smalto si trova: uno smalto trasparente nel suo contenitore, i pigmenti e gli "effetti speciali" selezionati dall'utente nel momento dell'ordine sul sito web.

Per realizzare lo smalto sarà necessario scegliere le quantità di pigmento (più è grande la quantità del pigmento più lo smalto sarà coprente) e la quantità di "effetti speciali",

miscelarli nella ciotolina con l'aiuto della cucchiaino misurino, travasarli nella boccetta dello smalto con l'aiuto del piccolo imbuto e agitare bene la boccetta per miscelare bene gli ingredienti e se necessario mischiare un pò con il bastoncino.



FIG.345
rendering kit smalto



FIG.346
istuzioni: kit smalto

COME SI FA UNO SMALTO?

Avrai bisogno di questi strumenti



ciotolina

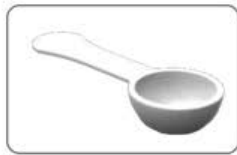

cucchiaio misurino

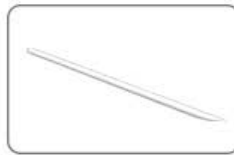

bastoncino



imbuto

1) versa i pigmenti nella ciotolina secondo le dosi che trovi a pagina 3



3) mescola tutto insieme fino ad ottenere una polvere di colore uniforme



5) Agita la bocchetta per mescolare bene il prodotto, se serve aiutati con il bastoncino



2) aggiungi poco alla volta gli effetti speciali secondo le dosi che trovi a pagina 3



4) trasferisci la polvere nel contenitore con l'aiuto dell'imbuto



6) ecco pronto il tuo SMALTO!



FIG.347
istruzioni: "come si fa uno smalto?"

DOSI
Dosi per gli smalti

SMALTO MOLTO COPRENTE



1 misurino e 1/2 di polveri + 1 misurino di soluzione

effetto



SMALTO MEDIAMENTE COPRENTE



1 misurino di polveri + 1 misurino di soluzione

effetto



SMALTO TRASPARENTE



1/2 misurino di polveri + 1 misurino di soluzione

effetto



FIG.348
istruzioni: dosi kit smalto

7.5.2 kit lipgloss

Nel kit lipgloss si trova: il prodotto base (lipgloss trasparente), i pigmenti, gli "effetti speciali" selezionati dall'utente nel momento dell'ordine sul sito web e il contenitore lipgloss.

Per realizzare il lipgloss sarà necessario scegliere le quantità di pigmento (più è grande la quantità del pigmento più il lip-

gloss sarà coprente) e la quantità di "effetti speciali", miscelarli nella ciotolina con il prodotto base attraverso l'utilizzo del cucchiaino misurino, travasarli nel contenitore lipgloss con l'aiuto del piccolo imbuto e agitare bene la boccetta per miscelare bene gli ingredienti e se necessario mischiare un po' con il bastoncino.

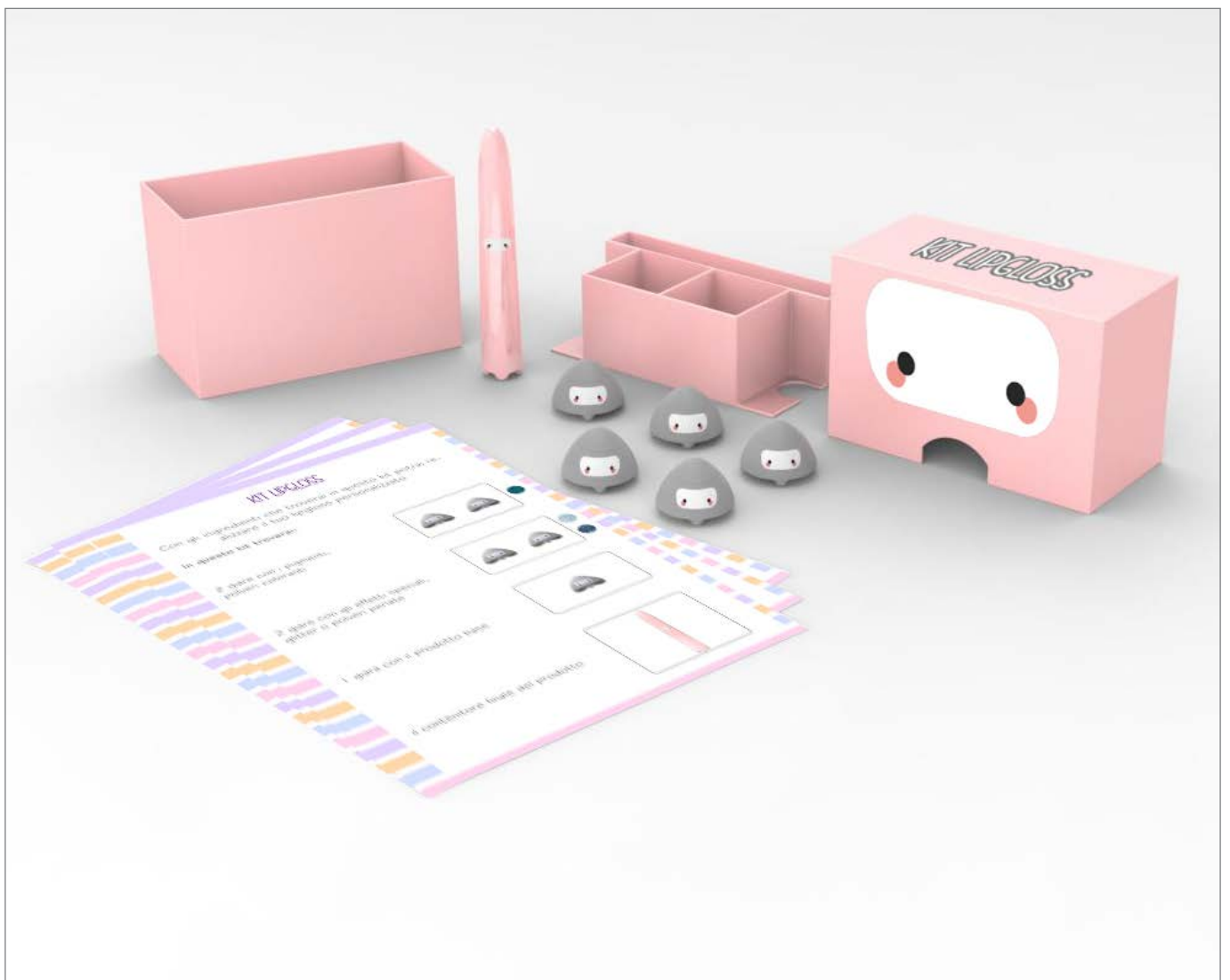

FIG.349
rendering kit lipgloss

KIT LIPGLOSS

Con gli ingredienti che troverai in questo kit potrai realizzare il tuo lipgloss personalizzato

In questo kit troverai:

- 2 giare con i pigmenti, polveri coloranti
- 2 giare con gli effetti speciali, glitter o polveri perlate
- 1 giara con il prodotto base
- il contenitore finale del prodotto

The diagram illustrates the components of a lip gloss kit. It features four main items arranged vertically in a central column, each enclosed in a white rectangular box. To the left and right of this central column are vertical bars composed of small, colorful squares in shades of orange, light blue, pink, and purple. The items are: 1. Two jars of pigments and color powders, shown as two grey, rounded containers with small red eyes. 2. Two jars of special effects like glitter or pearl powders, also shown as two grey containers with red eyes. 3. One jar of the base product, shown as a single grey container with red eyes. 4. The final lip gloss container, shown as a pink, vertical, tube-like container with a small face. To the right of the first two jars, there are small circular icons representing the colors of the pigments: a dark blue circle next to the first jar, and a light blue and a dark blue circle next to the second jar.

FIG.350
istruzioni: kit lipgloss

COME SI FA UN LIPGLOSS?

Avrai bisogno di questi strumenti



ciotolina



cucchiaio misurino

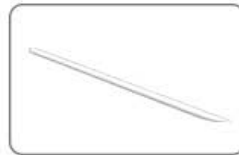

bastoncino



imbuto

1) versa i pigmenti nella ciotolina secondo le dosi che trovi a pagina 3



3) mescola tutto fino ad ottenere una polvere di colore uniforme e aggiungi il prodotto base



5) Agita la boccetta per mescolare bene il prodotto, se serve aiutati con il bastoncino



2) aggiungi poco alla volta gli effetti speciali secondo le dosi che trovi a pagina 3



4) trasferisci il composto nel contenitore con l'aiuto dell'imbuto



6) ecco pronto il tuo LIPGLOSS!

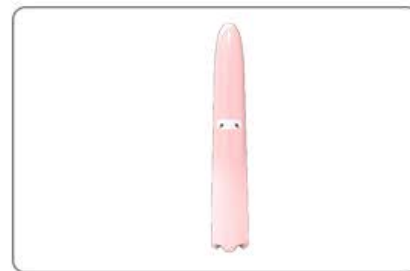

FIG.351
istruzioni: "come si fa un lipgloss?"

DOSI
Dosi per i lipgloss

LIPGLOSS MOLTO COPRENTE



1 misurino e 1/2 di polveri + 1 misurino di soluzione

LIPGLOSS MEDIAMENTE COPRENTE



1 misurino di polveri + 1 misurino di soluzione

GLOSS TRASPARENTE



1/2 misurino di polveri + 1 misurino di soluzione

FIG.352
istruzioni: dosi kit lipgloss

7.5.3 kit mascara

Nel kit mascara si trova: il prodotto base (mascara trasparente), i pigmenti, gli "effetti speciali" selezionati dall'utente nel momento dell'ordine sul sito web e il contenitore mascara.

Per realizzare il mascara sarà necessario scegliere le quantità di pigmento (più è grande la quantità del pigmento più il

mascara sarà coprente) e la quantità di "effetti speciali", miscelarli nella ciotolina con il prodotto base attraverso l'utilizzo del cucchiaino misurino, travasarli nel contenitore mascara con l'aiuto del piccolo imbuto e agitare bene la boccetta per miscelare bene gli ingredienti e se necessario mischiare un pò con il bastoncino.



FIG.353
rendering kit mascara

KIT MASCARA

Con gli ingredienti che troverai in questo kit potrai realizzare il tuo mascara personalizzato

In questo kit troverai:

- 2 giare con i pigmenti, polveri coloranti
- 2 giare con gli effetti speciali, glitter o polveri perlate
- 1 giara con il prodotto base
- il contenitore finale del prodotto

The diagram illustrates the components of a mascara kit. It features a central vertical arrangement of items within a decorative border of colored squares (orange, blue, pink, purple). At the top, the title 'KIT MASCARA' is displayed. Below it, a paragraph explains that the kit allows for creating a personalized mascara. The kit's contents are listed as follows: two jars of pigments and color powders, two jars of special effects like glitter or pearl powders, one jar of base product, and the final mascara container. Each item is accompanied by a small illustration: two grey jars for pigments, two grey jars for special effects, one grey jar for the base product, and a blue mascara tube with a white applicator.

FIG.354
istruzioni: kit mascara

COME SI FA UN MASCARA?

Avrai bisogno di questi strumenti



ciotolina



cucchiaio misurino

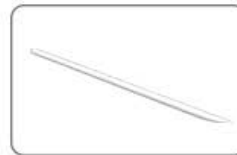

bastoncino



imbuto

1) versa i pigmenti nella ciotolina secondo le dosi che trovi a pagina 3



3) mescola tutto fino ad ottenere una polvere di colore uniforme e aggiungi il prodotto base



5) Agita la bocchetta per mescolare bene il prodotto, se serve aiutati con il bastoncino



2) aggiungi poco alla volta gli effetti speciali secondo le dosi che trovi a pagina 3



4) trasferisci il composto nel contenitore con l'aiuto dell'imbuto



6) ecco pronto il tuo MASCARA!

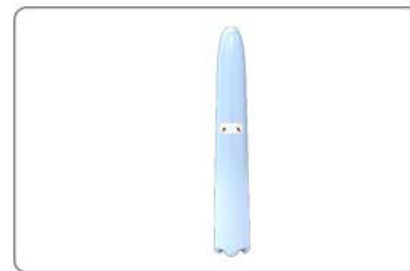



FIG.355
istruzioni: "come si fa un mascara?"

DOSI

Dosi per i mascara

MASCARA MOLTO COPRENTE



effetto

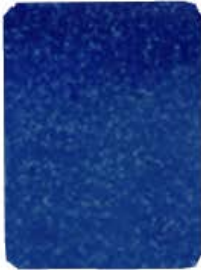

1 misurino e 1/2 di polveri + 1 misurino di soluzione

MASCARA MEDIAMENTE COPRENTE

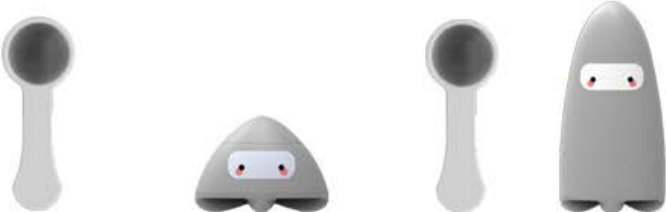

effetto

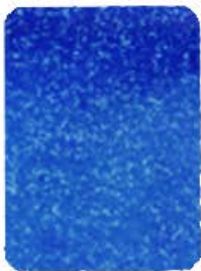

1 misurino di polveri + 1 misurino di soluzione

MASCARA TRASPARENTE



effetto

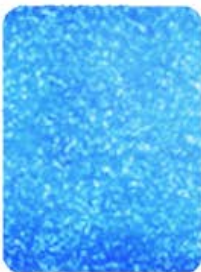

1/2 misurino di polveri + 1 misurino di soluzione

FIG.356
istruzioni: dosi kit mascara

7.5.4 kit eyeliner

Nel kit eyeliner si trova: il prodotto base (eyeliner trasparente), i pigmenti, gli "effetti speciali selezionati dall'utente nel momento dell'ordine sul sito web e il contenitore eyeliner.

Per realizzare l'eyeliner sarà necessario scegliere le quantità di pigmento (più è grande la quantità del pigmento più l'eyeliner sarà coprente) e la quantità di "effetti speciali",

miscelarli nella ciotolina con il prodotto base attraverso l'utilizzo del cucchiaino misurino, travasarli nel contenitore eyeliner con l'aiuto del piccolo imbuto e agitare bene la boccetta per miscelare bene gli ingredienti e se necessario mischiare un pò con il bastoncino.



FIG.357
rendering kit eyeliner

KIT EYELINER

Con gli ingredienti che troverai in questo kit potrai realizzare il tuo eyeliner personalizzato

In questo kit troverai:

- 2 giare con i pigmenti, polveri coloranti
- 2 giare con gli effetti speciali, glitter o polveri perlate
- 1 giara con il prodotto base
- il contenitore finale del prodotto

The diagram illustrates the components of an eyeliner kit. It features a central text area with four items listed. To the right of each item is a corresponding image: two jars of pigments, two jars of special effects, one jar of base product, and the final product container. The entire content is framed by a decorative border of colored squares in shades of orange, blue, pink, and purple.

FIG.358
istruzioni: kit eyeliner

COME SI FA UN EYELINER?

Avrai bisogno di questi strumenti



ciotolina



cucchiaio misurino

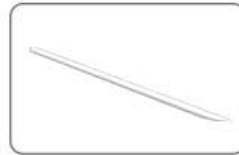

bastoncino



imbuto

1) versa i pigmenti nella ciotolina secondo le dosi che trovi a pagina 3



3) mescola tutto fino ad ottenere una polvere di colore uniforme e aggiungi il prodotto base



5) Agita la bocchetta per mescolare bene il prodotto, se serve aiutati con il bastoncino



2) aggiungi poco alla volta gli effetti speciali secondo le dosi che trovi a pagina 3



4) trasferisci il composto nel contenitore con l'aiuto dell'imbuto



6) ecco pronto il tuo EYELINER!



FIG.359
istruzioni: "come si fa un eyeliner?"

DOSI
Dosi per gli eyeliner

EYELINER MOLTO COPRENTE



effetto



1 misurino e 1/2 di polveri + 1 misurino di soluzione

EYELINER MEDIAMENTE COPRENTE



effetto



1 misurino di polveri + 1 misurino di soluzione

EYELINER TRASPARENTE

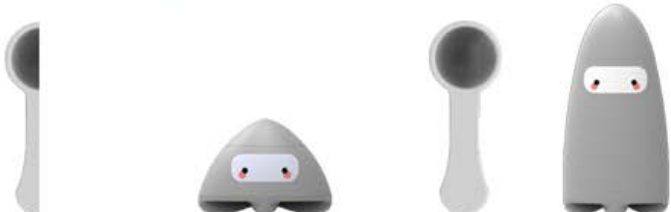

effetto



1/2 misurino di polveri + 1 misurino di soluzione

FIG.360
istruzioni: dosi kit eyeliner

7.5.5 kit ombretto

Nel kit ombretto si trova: un flacone di soluzione per polveri, i pigmenti e gli "effetti speciali" selezionati dall'utente nel momento dell'ordine sul sito web, il contenitore ombretto magnetico e un cialdina in metallo. Per realizzare l'ombretto sarà necessario scegliere le quantità di pigmento (più è grande la quantità del pigmento più l'om-

bretto sarà scrivente) e la quantità di "effetti speciali", miscelarli nella ciotolina attraverso l'utilizzo del cucchiaino misurino, aggiungere la soluzione per polveri fino ad ottenere una pasta cremosa.

Travasare il composto nella cialdina e livellarlo con l'aiuto della spatolina.

Infine lasciare asciugare il prodotto per una notte, per fare evaporare la soluzione prima di inserire la cialdina nel contenitore.

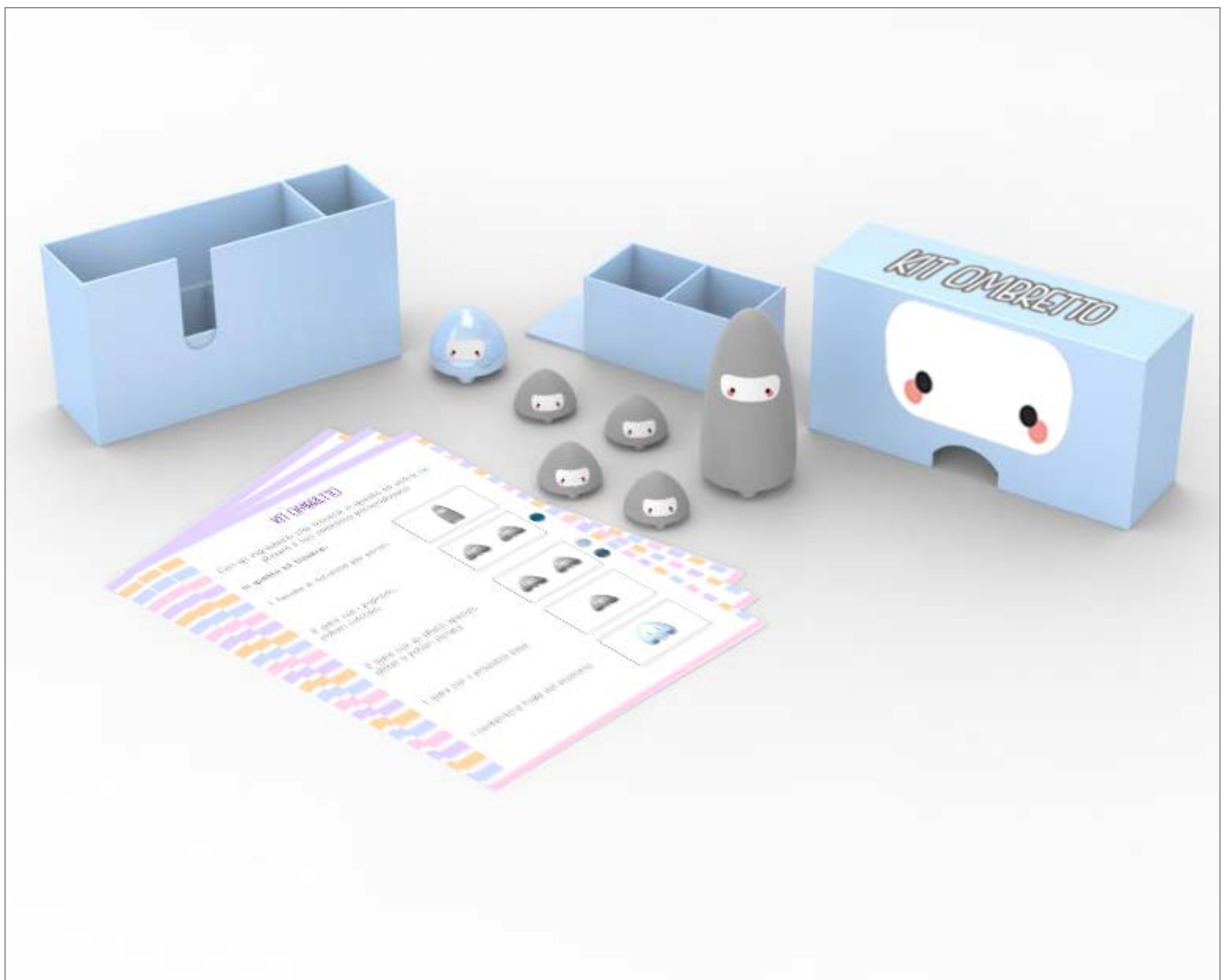

FIG.361
rendering kit ombretto

KIT OMBRETTO

Con gli ingredienti che troverai in questo kit potrai realizzare il tuo ombretto personalizzato

In questo kit troverai:





- 1 flacone di soluzione per polveri 
- 2 giare con i pigmenti, polveri coloranti 
- 2 giare con gli effetti speciali, glitter o polveri perlate 
- 1 giara con il prodotto base 
- il contenitore finale del prodotto 

FIG.362
istruzioni: kit ombretto

COME SI FA UN OMBRETTO?

Avrai bisogno di questi strumenti

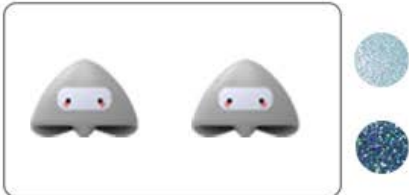

ciotolina



cucchiaino misurino

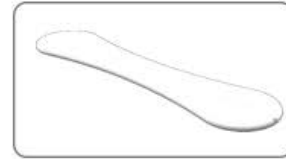

spatolina

1) versa i pigmenti nella ciotolina secondo le dosi che trovi a pagina 3



2) aggiungi poco alla volta gli effetti speciali secondo le dosi che trovi a pagina 3



3) mescola tutto insieme fino ad ottenere una polvere di colore uniforme



4) aggiungi la soluzione per polveri e mescola fino a creare una pasta cremosa uniforme



5) trasferisci la pasta nella cialdina spianando la superficie con la spatolina e lasciala asciugare per una notte



6) Trasferiscila nel contenitore magnetico ed ecco pronto il tuo OMBRETTO!



FIG.363
istruzioni: "come si fa un ombretto?"

DOSI
Dosi per gli ombretti

OMBRETTO MOLTO SCRIVENTE



1 misurino e 1/2 di polveri + 1 misurino di soluzione

OMBRETTO MEDIAMENTE SCRIVENTE



1 misurino di polveri + 1 misurino di soluzione

OMBRETTO TRASPARENTE



1/2 misurino di polveri + 1 misurino di soluzione

effetto

effetto

effetto

FIG.364
istruzioni: dosi kit ombretto

7.5.6 kit blush/terra

Nel kit blush/terra si trova: un flacone di soluzione per polveri, i pigmenti e gli "effetti speciali" selezionati dall'utente nel momento dell'ordine sul sito web, il contenitore blush/terra magnetico e un cialdina in metallo.

Per realizzare il blush o la terra sarà necessario scegliere le quantità di pigmento (più

è grande la quantità più il blush o la terra saranno scriventi) e la quantità di "effetti speciali", miscelarli nella ciotolina con il cucchiaino misurino, aggiungere la soluzione fino ad ottenere una pasta cremosa.

Travasare il composto nella cialdina e livellarlo con l'aiuto della spatolina.

Infine lasciare asciugare il prodotto per una notte, per fare evaporare la soluzione prima di inserire la cialdina nel contenitore.

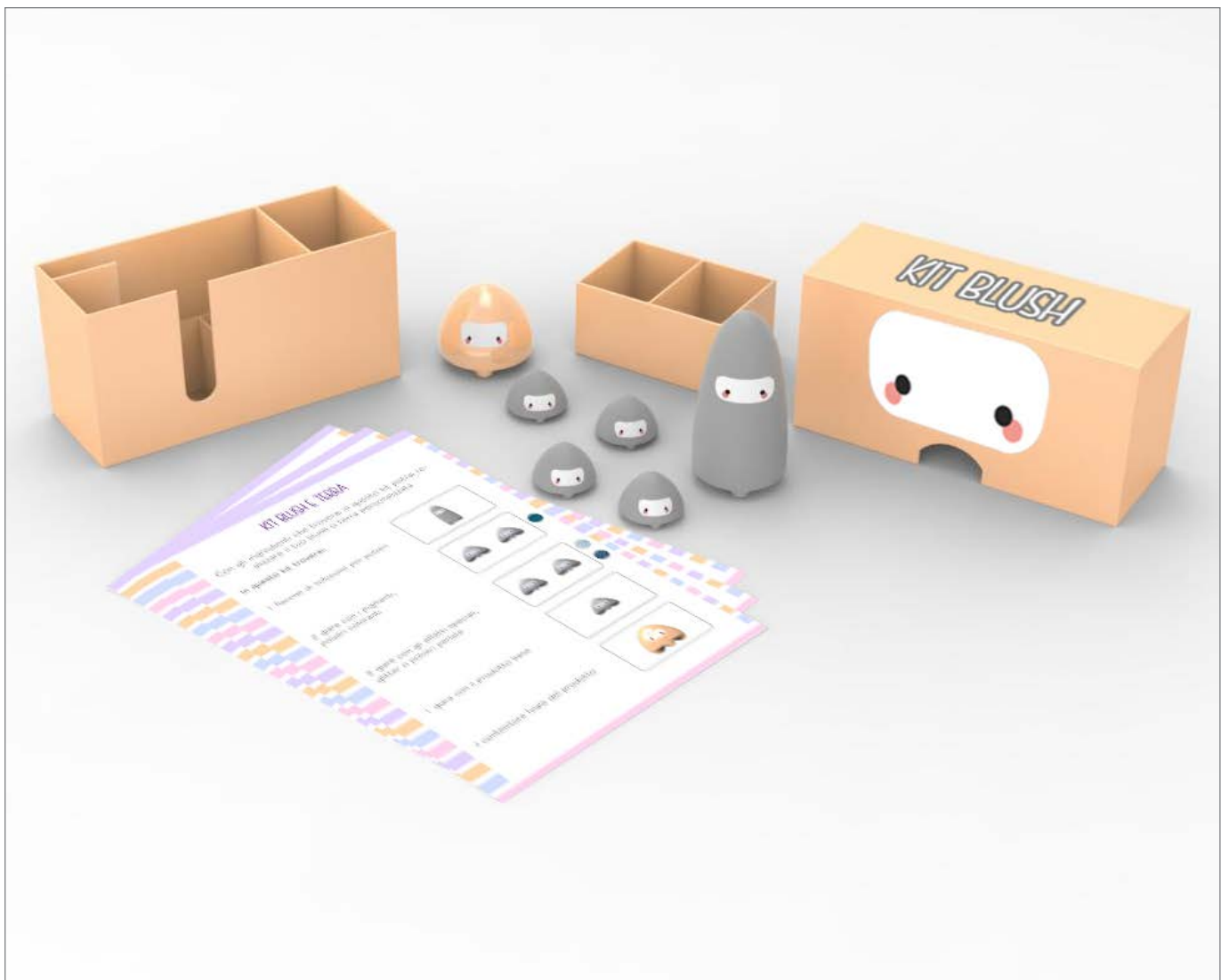

FIG.365
rendering kit blush/terra

KIT BLUSH E TERRA

Con gli ingredienti che troverai in questo kit potrai realizzare il tuo blush o terra personalizzata

In questo kit troverai:





- 1 flacone di soluzione per polveri 
- 2 giare con i pigmenti, polveri coloranti 
- 2 giare con gli effetti speciali, glitter o polveri perlate 
- 1 giara con il prodotto base 
- il contenitore finale del prodotto 

FIG.366

istruzioni: kit blush/terra

COME SI FA UN BLUSH O UNA TERRA?

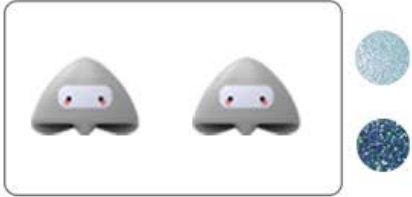
Avrai bisogno di questi strumenti



ciotolina



cucchiaio misurino

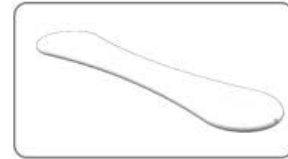

spatolina

1) versa i pigmenti nella ciotolina secondo le dosi che trovi a pagina 3



2) aggiungi poco alla volta gli effetti speciali secondo le dosi che trovi a pagina 3



3) mescola tutto insieme fino ad ottenere una polvere di colore uniforme



4) aggiungi la soluzione per polveri e mescola fino a creare una pasta cremosa uniforme



5) trasferisci la pasta nella cialdina spianando la superficie con la spatolina e lasciala asciugare per una notte

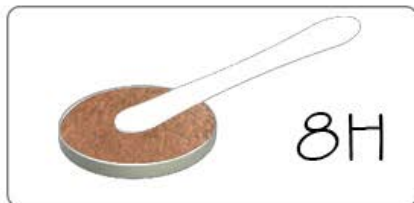

6) Trasferiscila nel contenitore magnetico ed ecco pronto il tuo BLUSH o la tua TERRA!



FIG.367

istruzioni: "come si fa un blush o terra?"

DOSI

Dosi per i blush e le terre

BLUSH O TERRA MOLTO SCRIVENTE



1 misurino e 1/2 di polveri + 1 misurino di soluzione

effetto



BLUSH O TERRA MEDIAMENTE SCRIVENTE



1 misurino di polveri + 1 misurino di soluzione

effetto



BLUSH O TERRA TRASPARENTE



1/2 misurino di polveri + 1 misurino di soluzione

effetto



FIG.368
istruzioni: dosi kit blush/terra

7.5.7 kit cipria

Nel kit cipria si trova: un flacone di soluzione per polveri, i pigmenti e gli "effetti speciali" selezionati dall'utente nel momento dell'ordine sul sito web, il contenitore cipria magnetico e un cialdina in metallo.

Per realizzare la cipria sarà necessario scegliere le quantità di pigmento (più è grande la quantità del pigmento più la cipria sarà

scrivente) e la quantità di "effetti speciali", miscelarli nella ciotolina attraverso l'utilizzo del cucchiaino misurino, aggiungere la soluzione per polveri fino ad ottenere una pasta cremosa.

Travasare il composto nella cialdina e livellarlo con l'aiuto della spatolina.

Infine lasciare asciugare il prodotto per una notte, per fare evaporare la soluzione prima di inserire la cialdina nel contenitore.

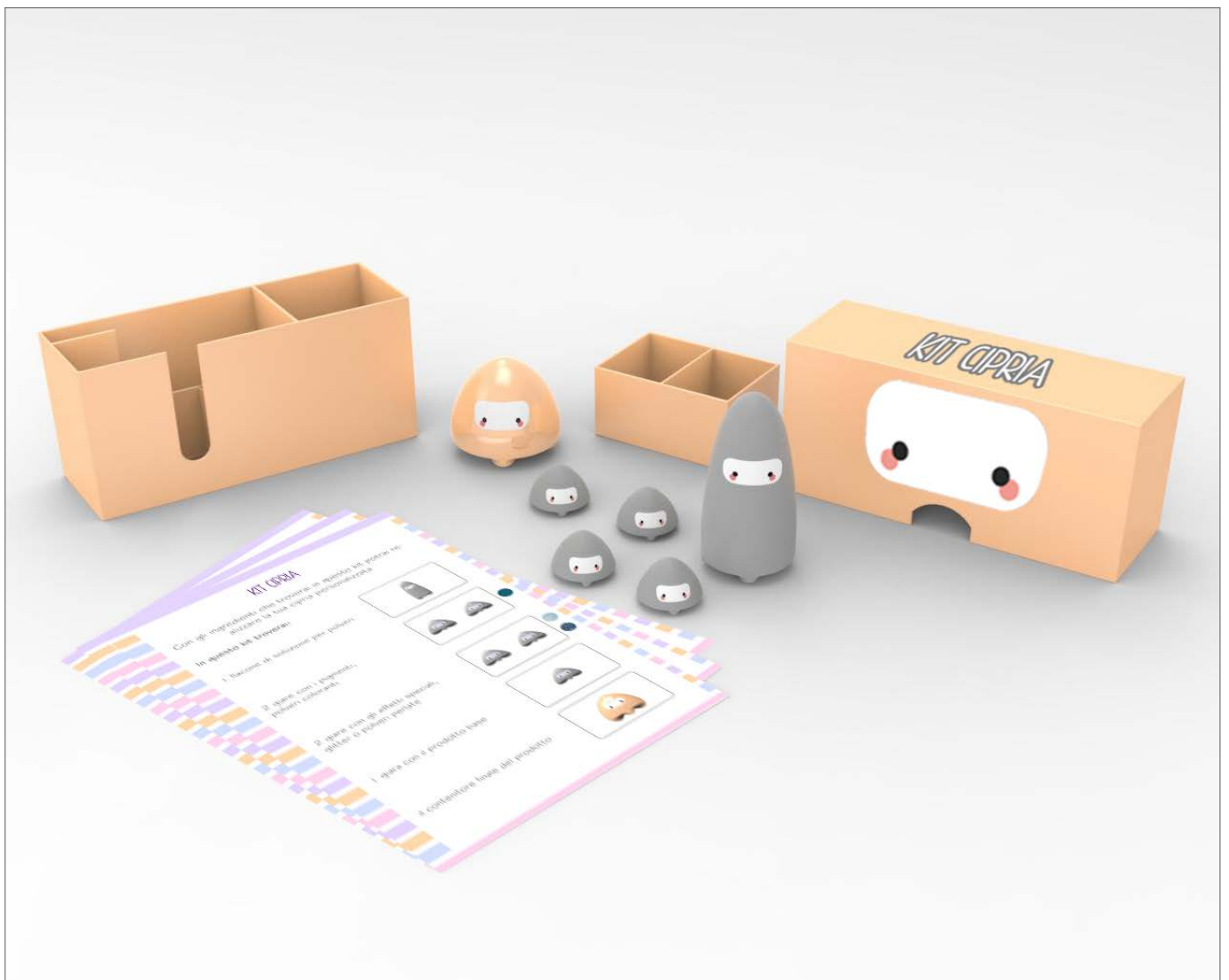

FIG.369
rendering kit cipria

KIT CIPRIA

Con gli ingredienti che troverai in questo kit potrai realizzare la tua cipria personalizzata

In questo kit troverai:





- 1 flacone di soluzione per polveri 
- 2 giare con i pigmenti, polveri coloranti 
- 2 giare con gli effetti speciali, glitter o polveri perlate 
- 1 giara con il prodotto base 
- il contenitore finale del prodotto 

FIG.370
istruzioni: kit cipria

COME SI FA UNA CIPRIA?

Avrai bisogno di questi strumenti



ciotolina

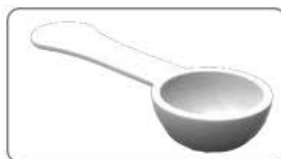

cucchiaio misurino

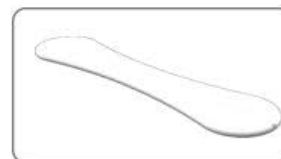

spatolina

1) versa i pigmenti nella ciotolina secondo le dosi che trovi a pagina 3



2) aggiungi poco alla volta gli effetti speciali secondo le dosi che trovi a pagina 3



3) mescola tutto insieme fino ad ottenere una polvere di colore uniforme



4) aggiungi la soluzione per polveri e mescola fino a creare una pasta cremosa uniforme



5) trasferisci la pasta nella cialdina spianando la superficie con la spatolina e lasciala asciugare per una notte

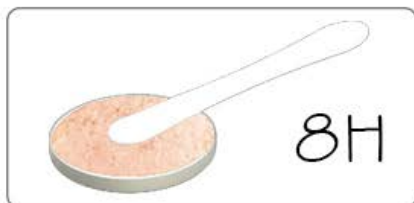

6) Trasferiscila nel contenitore magnetico ed ecco pronto la tua CIPRIA!



FIG.371
istruzioni: "come si fa una cipria?"

DOSI
Dosi per le ciprie

CIPRIA MOLTO SCRIVENTE



effetto

1 misurino e 1/2 di polveri + 1 misurino di soluzione

CIPRIA MEDIAMENTE SCRIVENTE



effetto

1 misurino di polveri + 1 misurino di soluzione

CIPRIA TRASPARENTE



effetto

1/2 misurino di polveri + 1 misurino di soluzione

FIG.372
istruzioni: dosi kit cipria

7.5.8 kit strumenti

Nel kit strumenti si trova: una ciotolina con beccuccio, un piccolo imbuto, un cucchiaino misurino, un bastoncino, una spatolina.

Tali strumenti servono per realizzare i prodotti.

La ciotolina con beccuccio serve per miscelare e versare gli ingredienti, il piccolo imbuto serve per "indirizzare" gli ingredien-

ti nei contenitori, Il cucchiaino misurino serve per dosare gli ingredienti e per miscelarli nella ciotolina, il bastoncino serve per miscelare il prodotto nel contenitore, rompere blocchi di prodotto e prelevare il prodotto dalla sua sede, la spatolina serve per spianare la superficie dei prodotti in polvere in fase di preparazione.

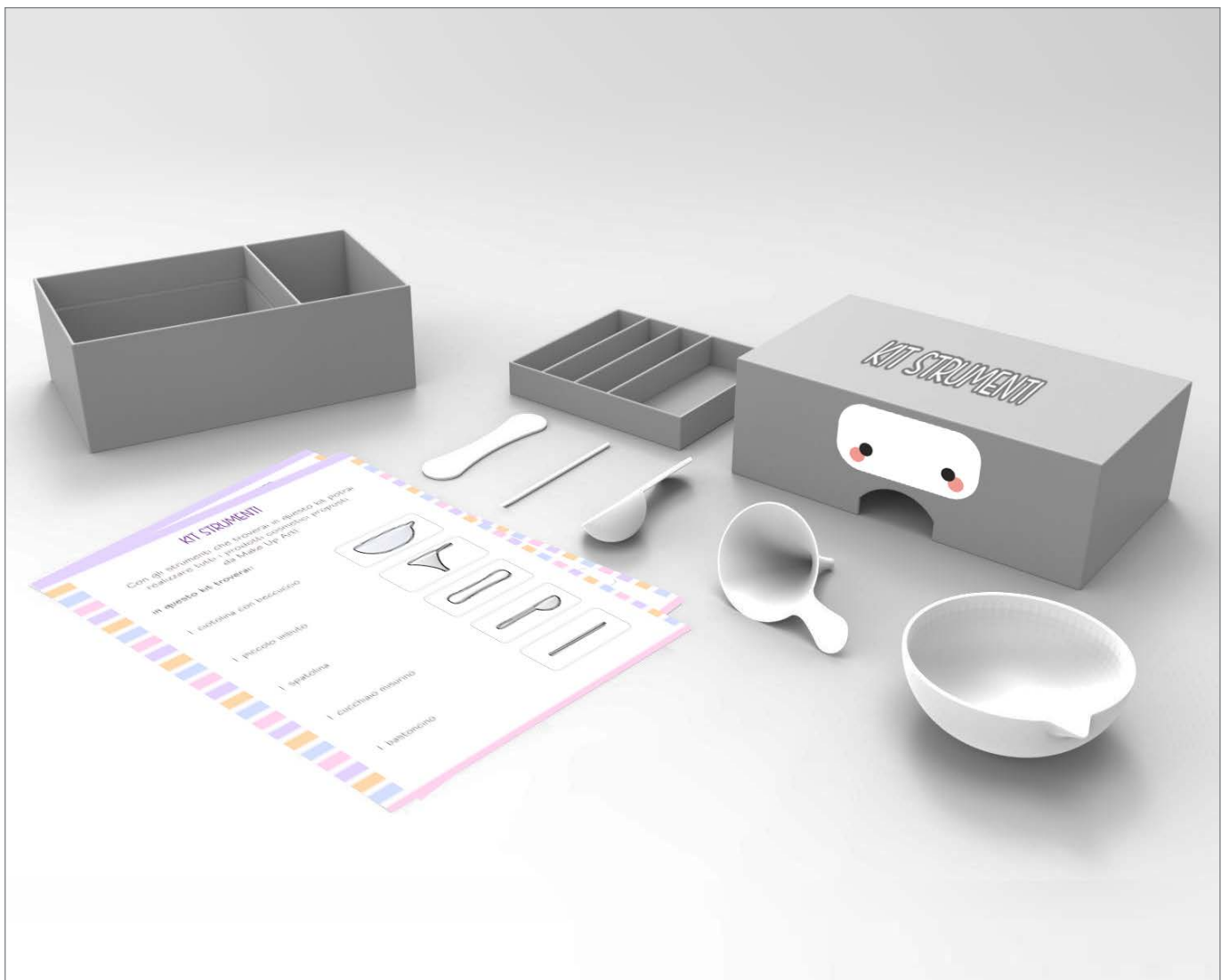

FIG.373
rendering strumenti

KIT STRUMENTI

Con gli strumenti che troverai in questo kit potrai realizzare tutti i prodotti cosmetici proposti da Make Up Art!

in questo kit troverai:





- I ciotolina con beccuccio 
- I piccolo imbuto 
- I spatolina 
- I cucchiaio misurino 
- I bastoncino 

FIG.374
istruzioni: kit strumenti

A COSA SERVONO GLI STRUMENTI?

ciotolina con beccuccio

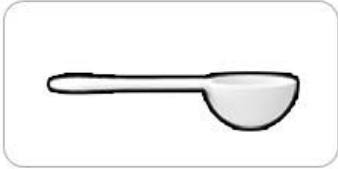
- miscelare gli ingredienti
- versare la miscela nei contenitori

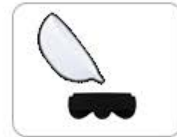
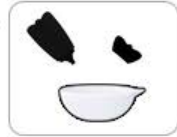

piccolo imbuto

- indirizzare la miscela nei contenitori



spatolina

- spianare la superficie del prodotto



cucchiaino misurino

- dosare gli ingredienti
- miscelare gli ingredienti



bastoncino

- miscelare il prodotto nel contenitore
- prelevare il prodotto
- rompere blocchi di prodotto

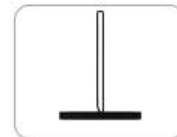
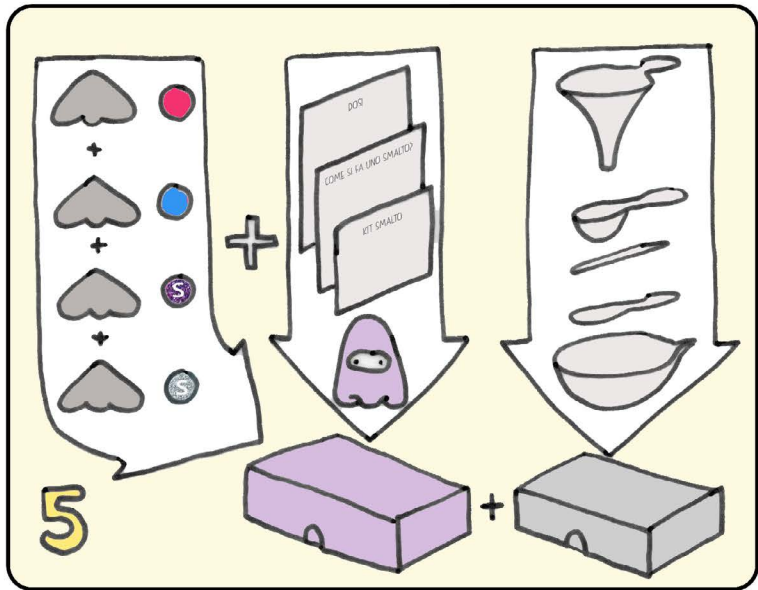
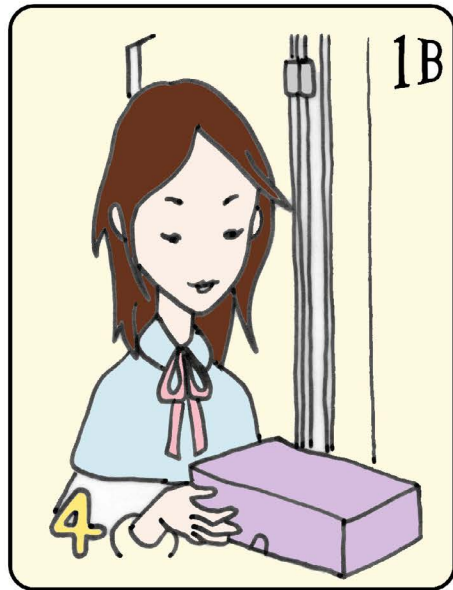
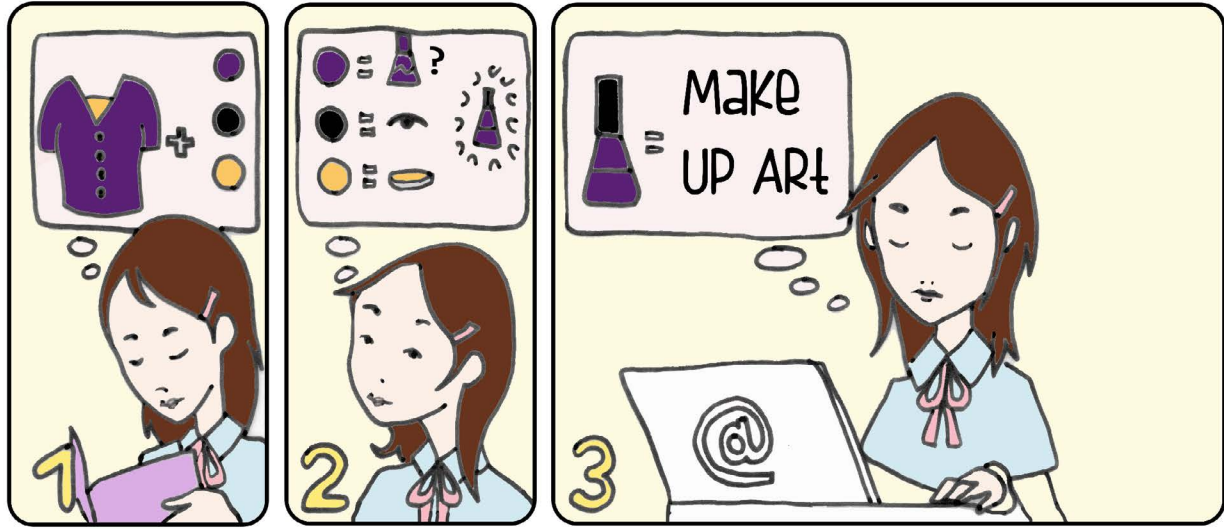

FIG.375
istruzioni: "a cosa servono gli strumenti?"

storyboard



ambientazioni



FIG.376
ambientazione con scatola



FIG.377
ambientazione prodotti

7.7 La piattaforma

Per poter vendere i miei prodotti ho realizzato una proposta di sito web.

Il sito web seguirà lo stile Kawaii e sarà possibile accedervi anche grazie al QR code sull'etichetta dei prodotti.

Nella Home page ci sarà un breve messaggio di benvenuto dove spiegherò cosa offro e perchè ho deciso di proporre un prodotto per la realizzazione di cosmesi fai da te.

Dalla homepage sarà possibile collegarsi alla sezione "Novità" dove di stagione in stagione o in occasione delle feste saranno proposti dei nuovi prodotti, generalmente contenitori o particolari ingredienti come effetti speciali o pigmenti particolari.

La seconda sezione accessibile dalla homepage è quella dei "Prodotti": in questa sezione è possibile acquistare i prodotti sfusi, i contenitori, gli ingredienti o gli strumenti.

La terza sezione disponibile è quella dei "Kit fai da te". In questa sezione propongo cinque tipi di kit: i kit prodotti mani, i kit prodotti labbra, i kit prodotti occhi, i kit prodotti viso e il kit strumenti.

Tutti i kit sono completi degli ingredienti per creare un esemplare di prodotto, mentre il kit strumenti contiene gli strumenti per la realizzazione.

L'ultima sezione accessibile è la sezione "Tutorial". In tale sezione sarà possibile acced-

ere ai video tutorial per la realizzazione dei prodotti.

Saranno disponibili video tutorial per tutti i prodotti.

Nella homepage ho anche inserito la finestra "SEARCH", per facilitare la ricerca, la possibilità di registrarsi ed effettuare il login, (che permette di poter acquistare sul sito web), e di poter visualizzare il proprio carrello con gli articoli selezionati nel momento dell'acquisto.

Infine è possibile accedere alle sezioni "condizioni di vendita", "chiedi all'esperto", che permette a chiunque di fare domande ad un esperto in materia di cosmesi. la sezione "dicono di noi" dove saranno inserite le opinioni degli acquirenti e la "Mappa del sito".



FIG.378
homepage sito web



FIG.379
sezione novità sito web



FIG.380
sezione prodotti sito web



FIG.381
sezione kit fai da te sito web

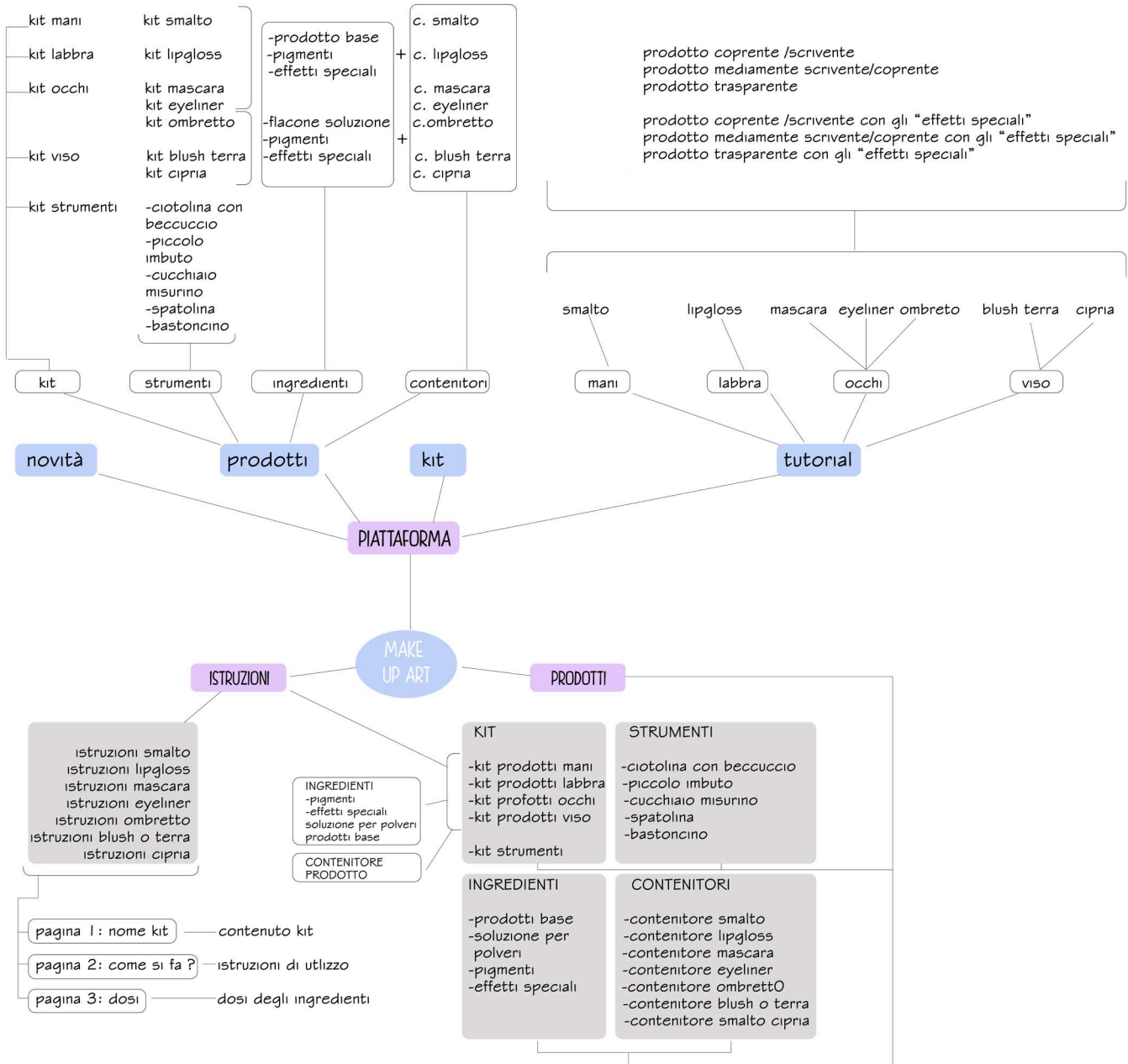

FIG.382
sezione tutorial sito web



FIG.383
sezione tutorial prodotti mani sito web

mappa di sistema



Linkografia

<http://blog.cliomakeup.com/>
<http://www.pilloledistoria.it/>
<http://www.cosmesi.net/>
<http://iotesto.blogspot.it/>
<http://www.efaidate.it/>
<http://www.aton-ra.com/>
<http://maldegitto.forumfree.it/>
<http://www.anticoegitto.net/>
<http://www.nononsensecosmethic.org/>
<http://www.parodos.it/>
<http://www.dentromilano.eu/>
<http://www.barbaravernia.it/>
<http://www.archeo.it/>
<http://www.bigodino.it/>
<http://www.notizie.it/>
<http://www.paolocavallo.com/>
<http://www.illusionanddesire.com/>
<http://www.vestioevo.com/>
<http://serenella65.blogspot.it/>
<http://guidacosmetici.blogspot.it/>
<http://www.italiamedievale.org/>
<http://www.baroque.it/>
<http://www.abc-cosmetici.it/>
<http://amataworlds89.blogspot.it/>
en.paperblog.com/
<http://www.smithsonianmag.com/>
<https://www.youtube.com/>
<http://rimedidellanonna.info/>
<http://loscrignodiclaudette.blogspot.it/>
<http://www.farmaciovvernile.it/>

<http://www.farmacidelborrello.it/>
<https://www.facebook.com/farmacia.delborrello/>
https://twitter.com/far_delborrello/
<http://mineraliberi.it/>
<https://www.facebook.com/mineraliberi.truccofaidate/>
<http://www.manske-shop.com/>
<https://www.facebook.com/groups/>
<http://www.aroma-zone.com/>
<https://www.facebook.com/aromazone/>
<http://blog.aroma-zone.com/>
<http://www.lasaponaria.it/>
<http://www.lasaponaria.it/blog/>
<https://www.facebook.com/cosmetica.consapevole/>
<http://www.dadalindo.it/>
<https://www.facebook.com/dadalindo.it/>
<https://twitter.com/dadalindo/>
<http://www.glamourcosmetics.it/>
<https://www.facebook.com/pages/Glamour-Cosmetics/>
<http://depositphotos.com/>
<http://martaalbe.com/>
<http://www.greenme.it/>
<http://www.flowertales.it/>
<http://www.amazon.it/>
<http://www.lafeltrinelli.it/>
<http://www.macrolibrarsi.it/>
<http://www.lasaponaria.it/>
<http://martaalbe.com/>
<http://www.greenme.it/>
<http://www.flowertales.it/>
<http://www.beerewine.it/>
<http://www.hobbyperline.com/>
<http://japanesecandykit.com/>
<http://shop.whiterabbitjapan.com/>
<http://www.prettykit.com/chi-siamo.php>

concept

<http://blog.giallozafferano.it/>
<http://www.lacreativitiadianna.it/>
<http://www.nonsolokawaii.com/>
<http://www.tibiona.it/>
<https://www.youtube.com/>
<http://www.modes4u.com/>
<http://www.lovekittybling.com/>
<http://beadingstation.com/>
<http://www.japanrendshop.com/>
rarareid.wordpress.com/
blog.cliomakeup.com/
<https://www.facebook.com/>
<https://www.youtube.com/>
<https://www.etsy.com/>
<http://www.polveredistellemakeup.com/>
<http://www.nonsolokawaii.com/>
<http://woman.doki.it/>
<http://eng.etonymoly.com/>
<http://www.pupa.it/>
<http://tokidoki.it/>
<http://www.maccosmetics.it/>
<http://www.sephora.com/tony-moly/>
<http://www.tonymoly.ph/>
<http://www.ysl.com/>

Bibliografia

Ashby M., Johnson K.

Materiali e Design. L'arte e la scienza della selezione dei materiali per il progetto. Rozzano (MI), Casa Editrice Ambrosiana, seconda edizione, luglio 2010

Valenti C.

Cosmetici fai da te. Prodotti di bellezza naturali efficaci economici. Milano, Gribaudo, terza edizione 2014

Zammatteo C.

Clio. Beauty Care. Milano, Rizzoli, prima edizione, 2010

Zammatteo C.

Clio make-up. Milano, Rizzoli, prima edizione , 2009

concept

