

TAGLIAFETTE

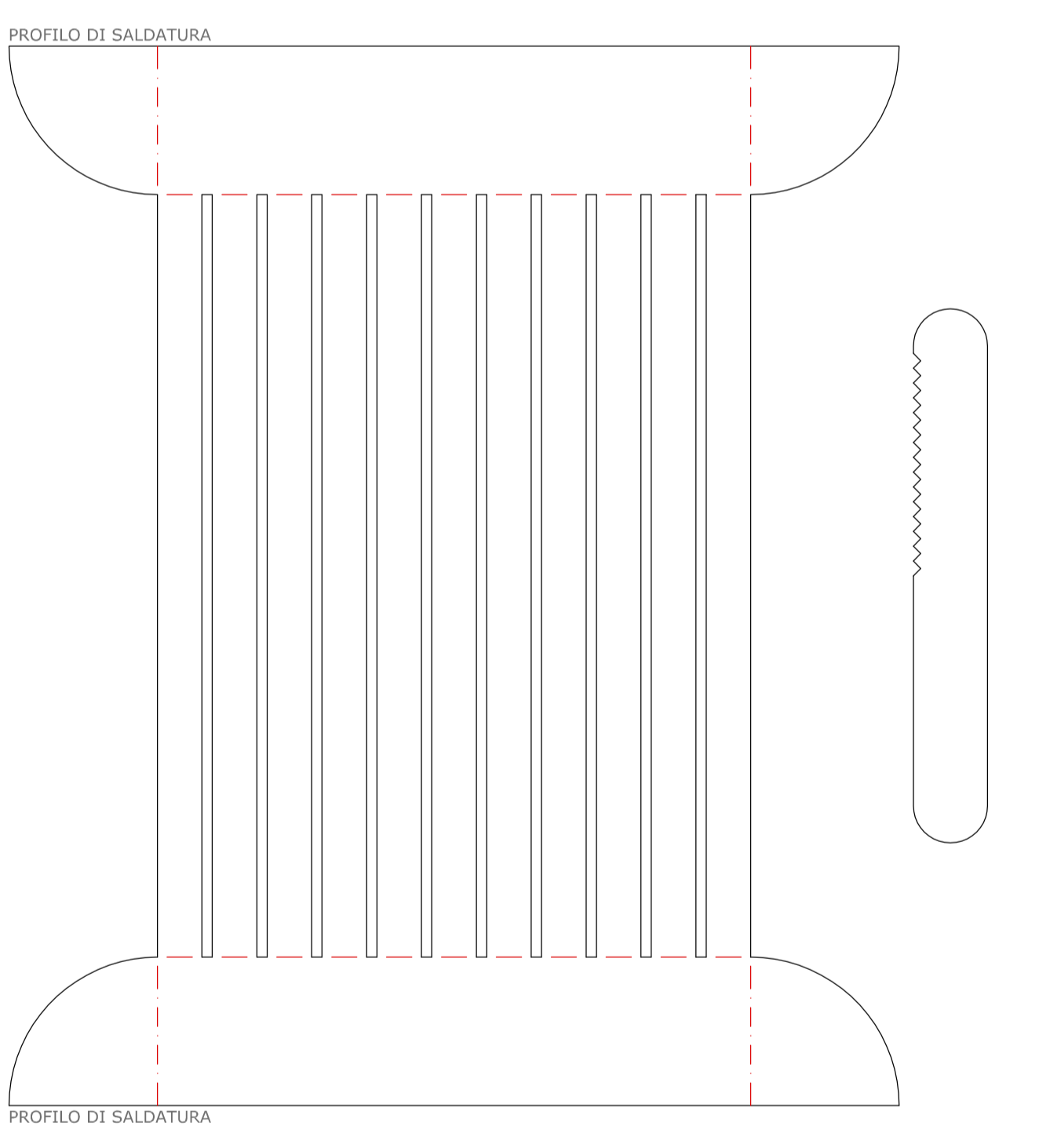

>> **titolo del progetto** _Ches chi l'è Amur.
 >> **sottotitolo** _Souvenir Made in Lario.
 >> **cos'è** _una collezione di souvenir per il Lago di Como, con valenza di ricordo, ma anche d'uso: la collezione è composta da un tagliafette (a), un portabottiglie (b), un servimiele (c), abbinati rispettivamente a Matricò, Olio Yamini e Miele comasco, prodotti tipici locali.
 >> **perché** _la collezione mira ad una valorizzazione delle potenzialità locali, in termini di tradizione e tipicità enogastronomiche, fattori a cui il turismo di tipo culturale è sempre più interessato, poiché sono tra gli elementi migliori attraverso cui conoscere il genius loci.
 >> **come** _I tre souvenir evocano formalmente uno degli icone principali del Lario, ovvero la Lucia, la tipica imbarcazione resa celebre dal romanzo "I Promessi Sposi", di Alessandro Manzoni, che viene citato sugli oggetti attraverso delle incisioni di estratti descrittivi della bellezza del luogo.
 >> **di cosa è fatto** _il materiale di costituzione ipotizzato è la lamiera d'acciaio, ottenuta tramite il riciclo di materiale di scarto industriale locale, lavorata con taglio laser e poche azioni di piegatura, rifinita con effetto satinato.
 >> **dove si compra** _presso negozi enogastronomici, pasticcerie, panifici situati lungo le rive dei principali paesi del Lago.
 >> **quanto costa** _il prezzo indicativo di vendita di ogni singolo oggetto, compreso di prodotto tipico, è indicativamente di 20 euro, considerando che il costo di produzione varia e circa 10 euro.

SERVIMIELE

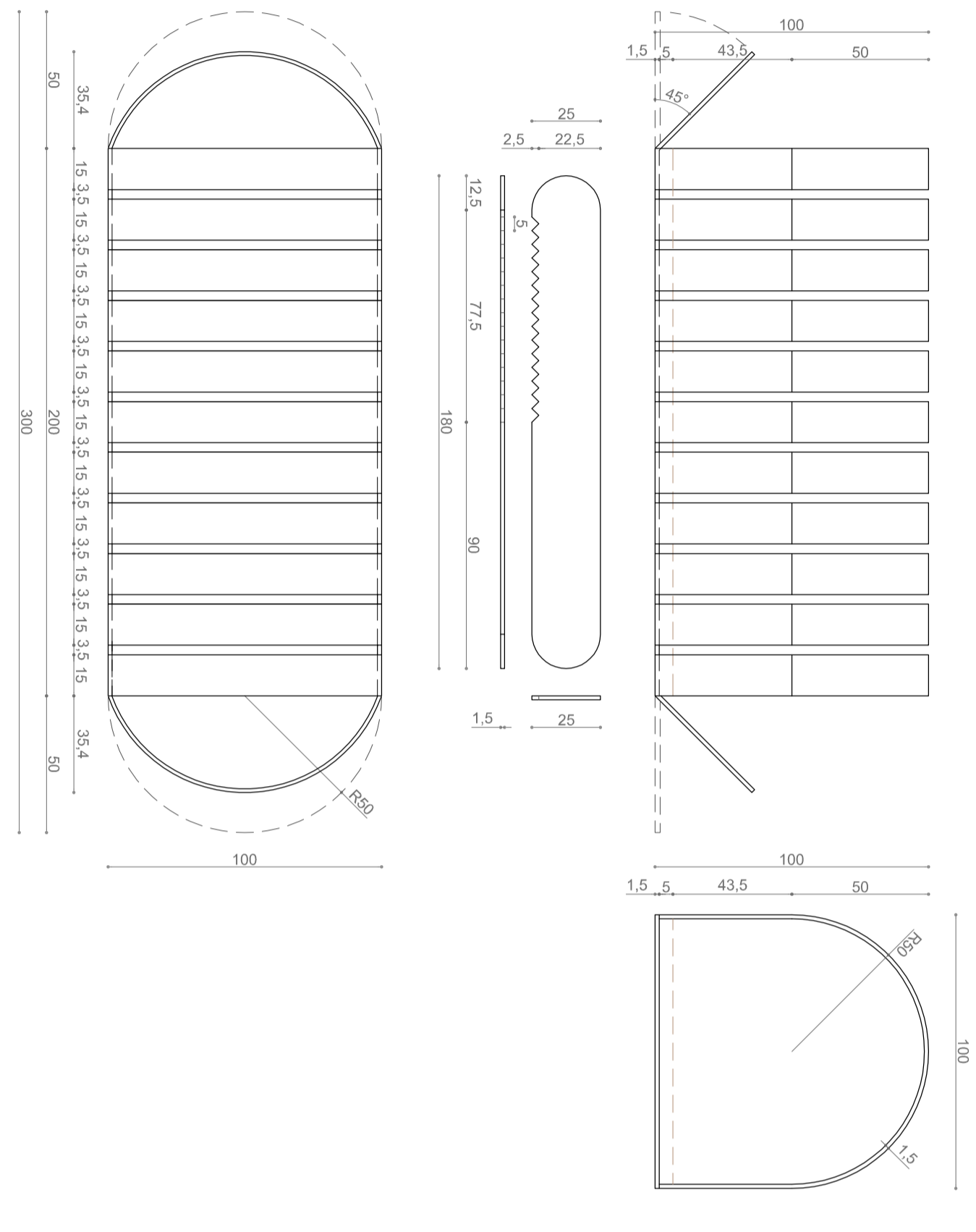
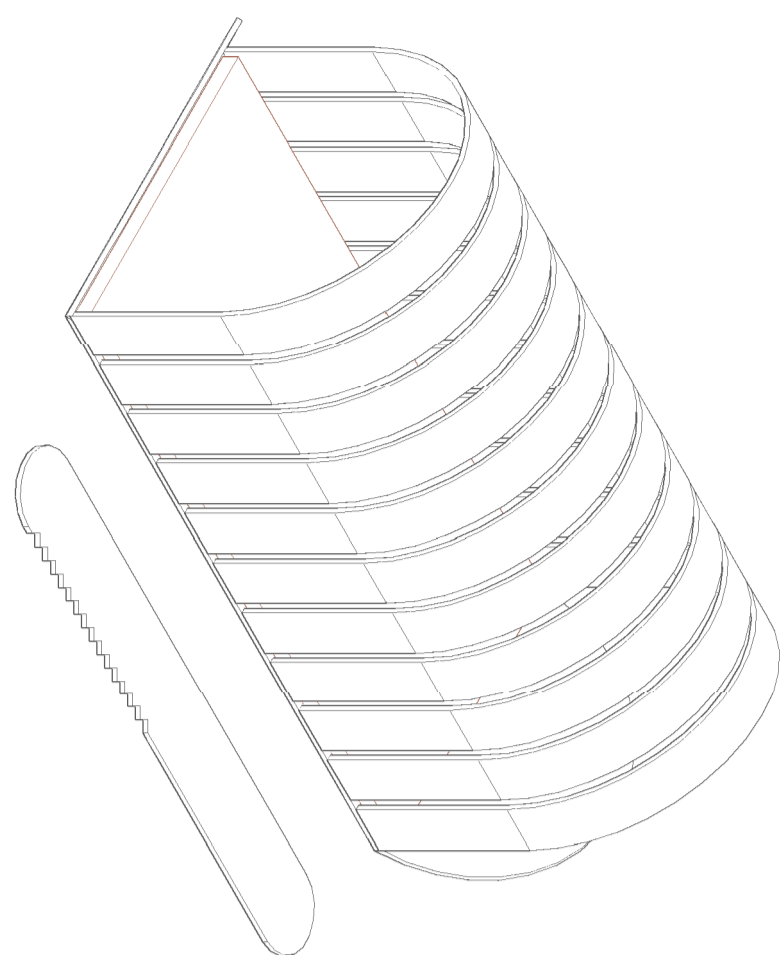
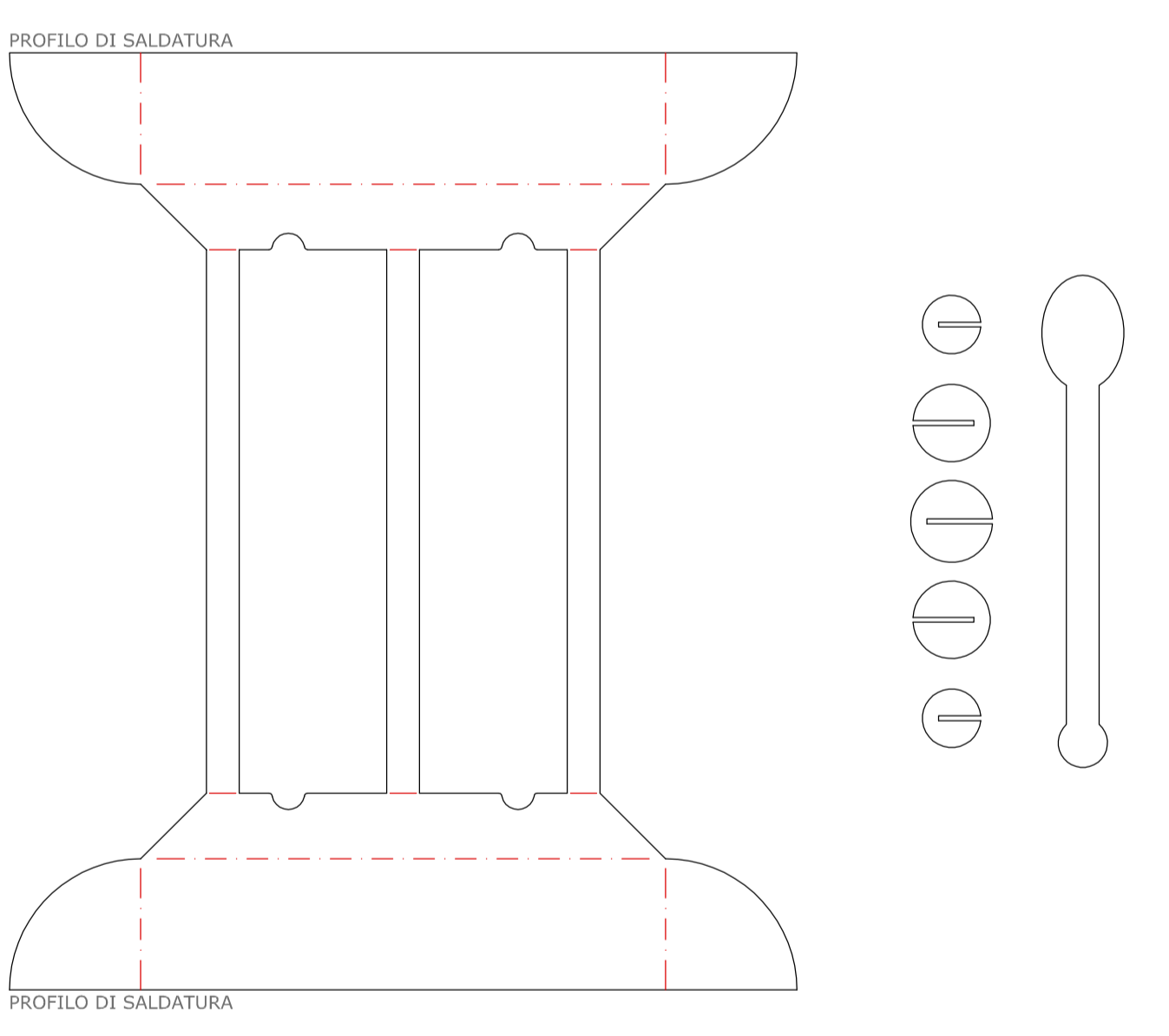
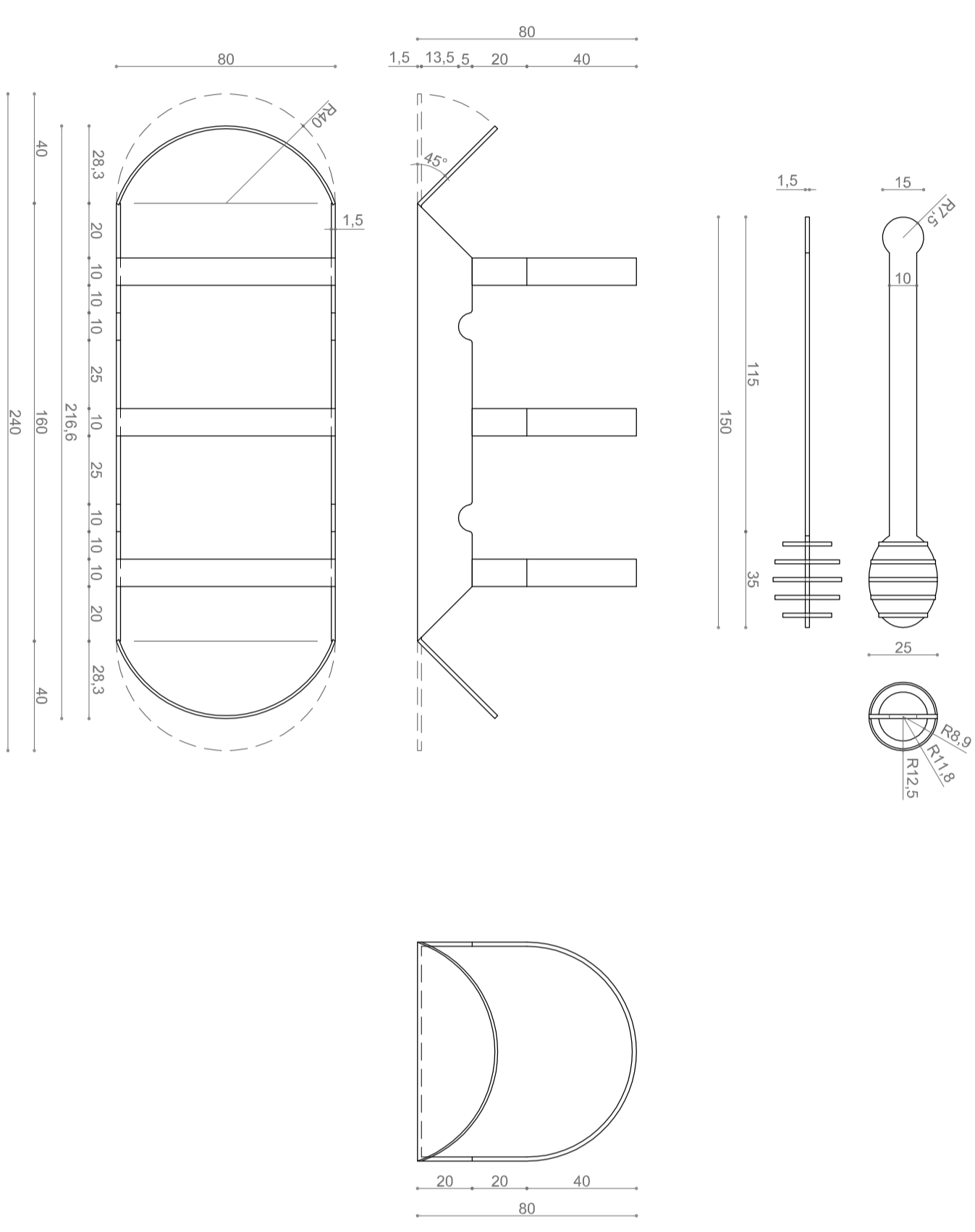
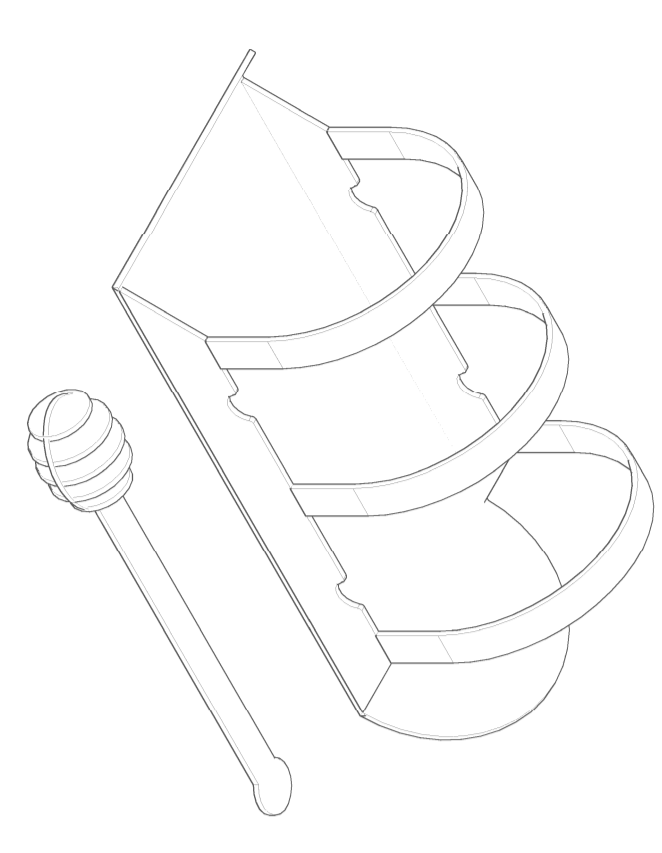

PORTAOLIO

