

- FORTE SPAGNOLO | CASTELLO
- SAN SILVESTRO
- SAN PIETRO A COPPITO
- PORTICI DEL CORSO
- BASILICA DI SAN BERNARDINO
- PALAZZO DELL'EMICICLO
- PIAZZA DUOMO | MERCATO
- CATEDRALE DI SAN MASSIMO | DUOMO
- SANTA MARIA DEL SUFFRAGIO
- FONTANA DELLE 99 CANNELLE
- PALAZZO CENTI | REGIONE
- SANTA GIUSTA
- ANTICHE MURA
- SANTA MARIA DI COLLEMAGGIO

QUADRO DELLE ATTIVITÀ DEL CENTRO STORICO PRIMA DEL TERREMOTO

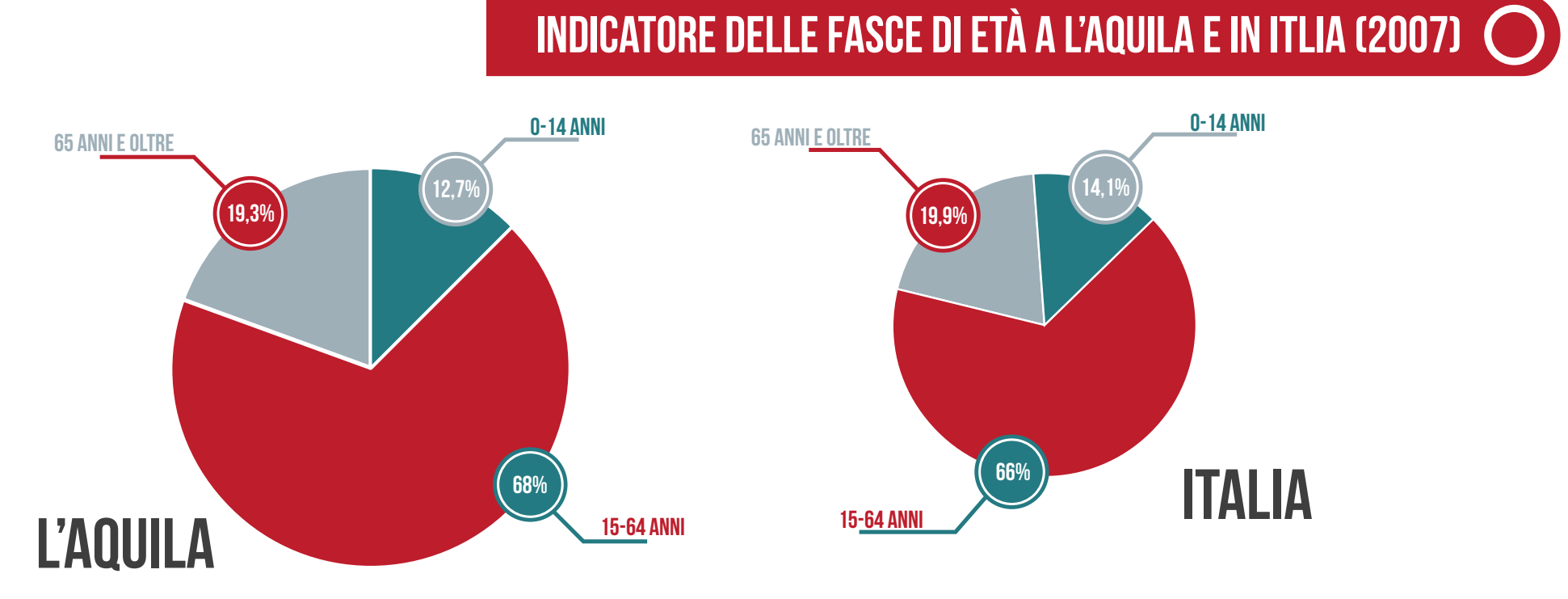

DISTRIBUZIONE DELLA POPOLAZIONE SUL TERRITORIO PRIMA E DOPO IL SISMA

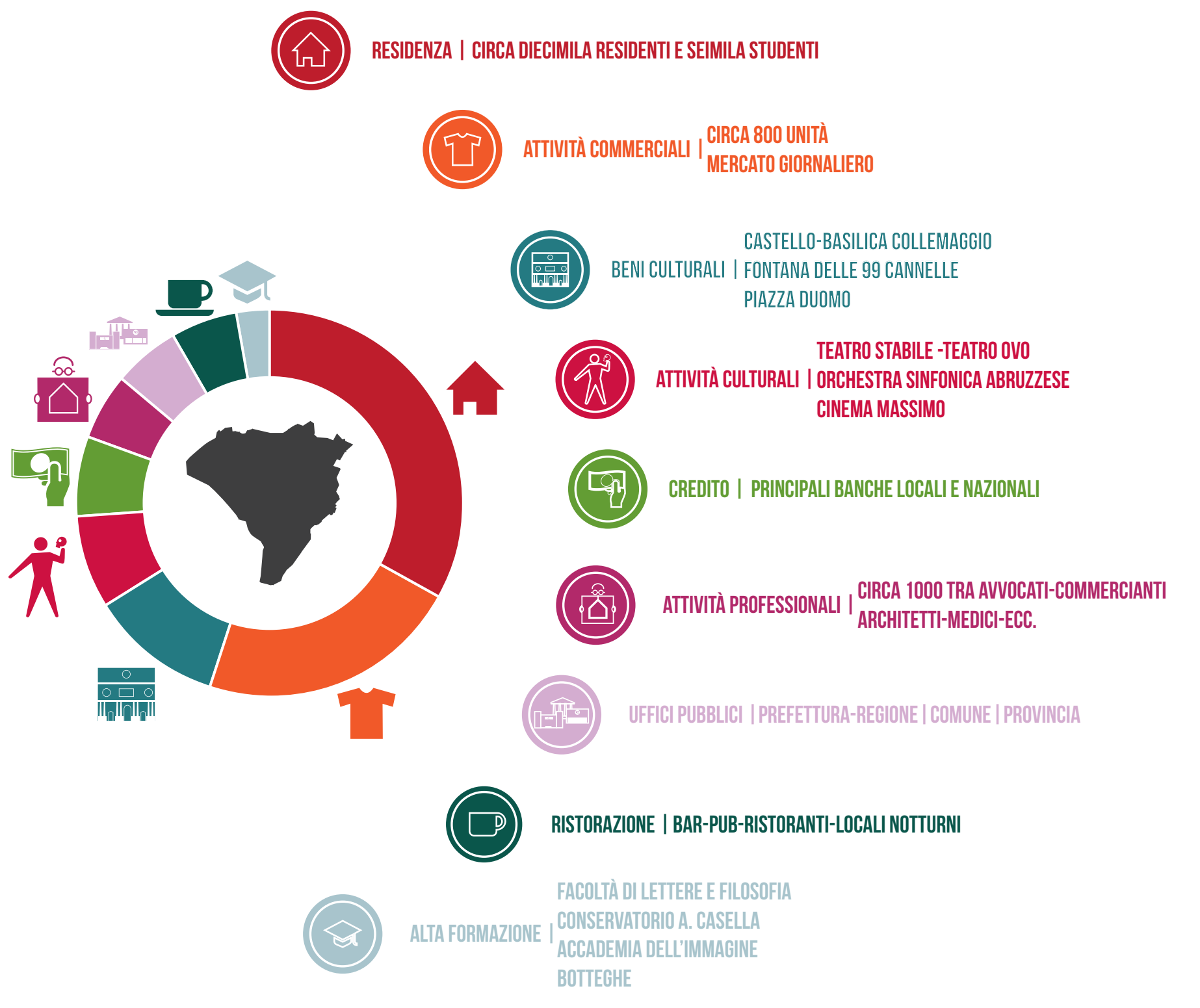
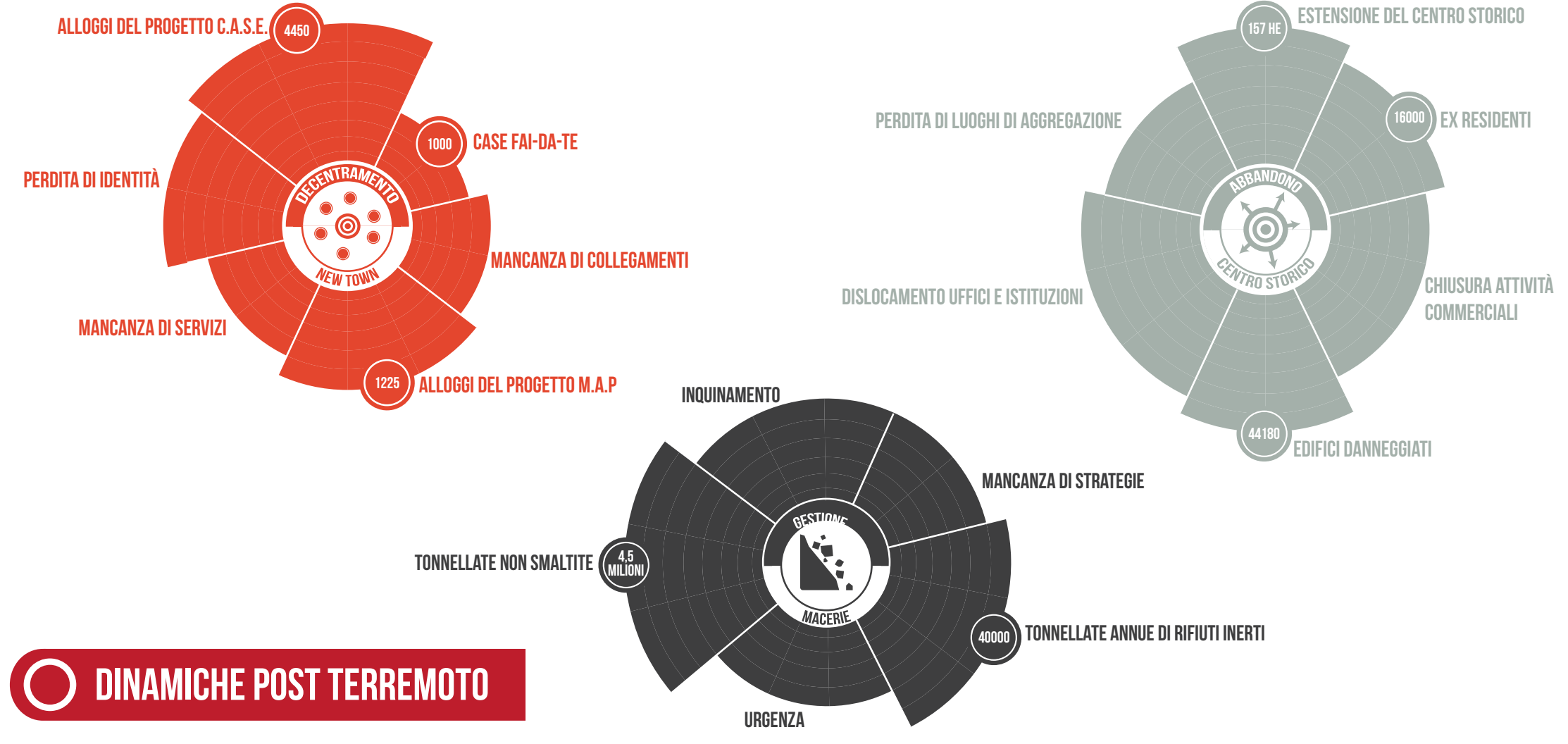
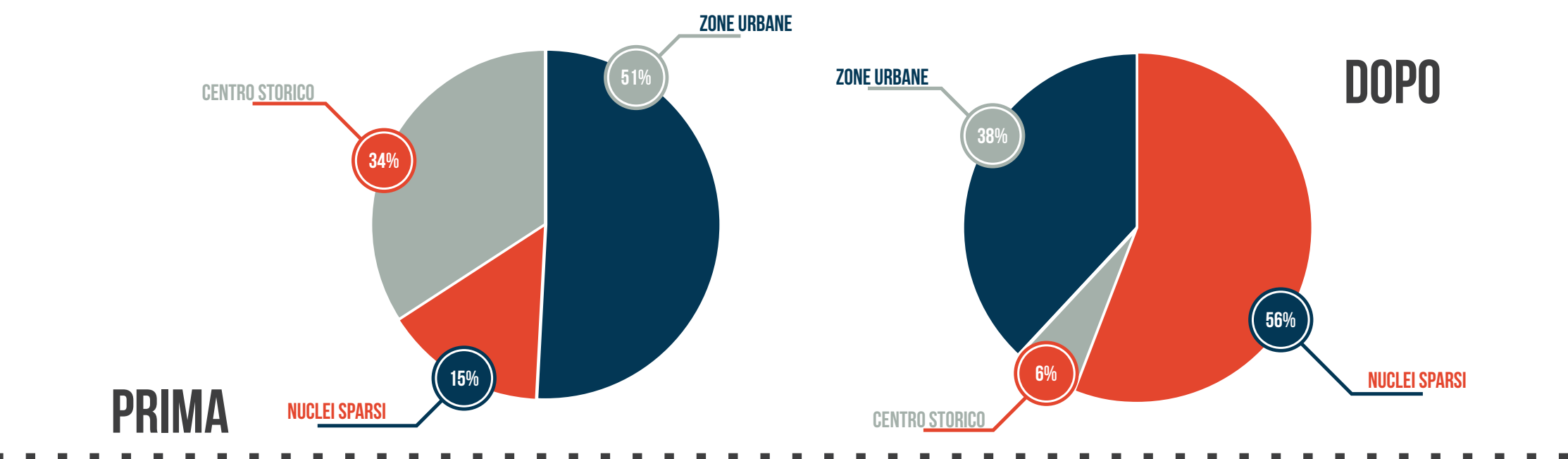

QUADRO SOCIO-ECONOMICO

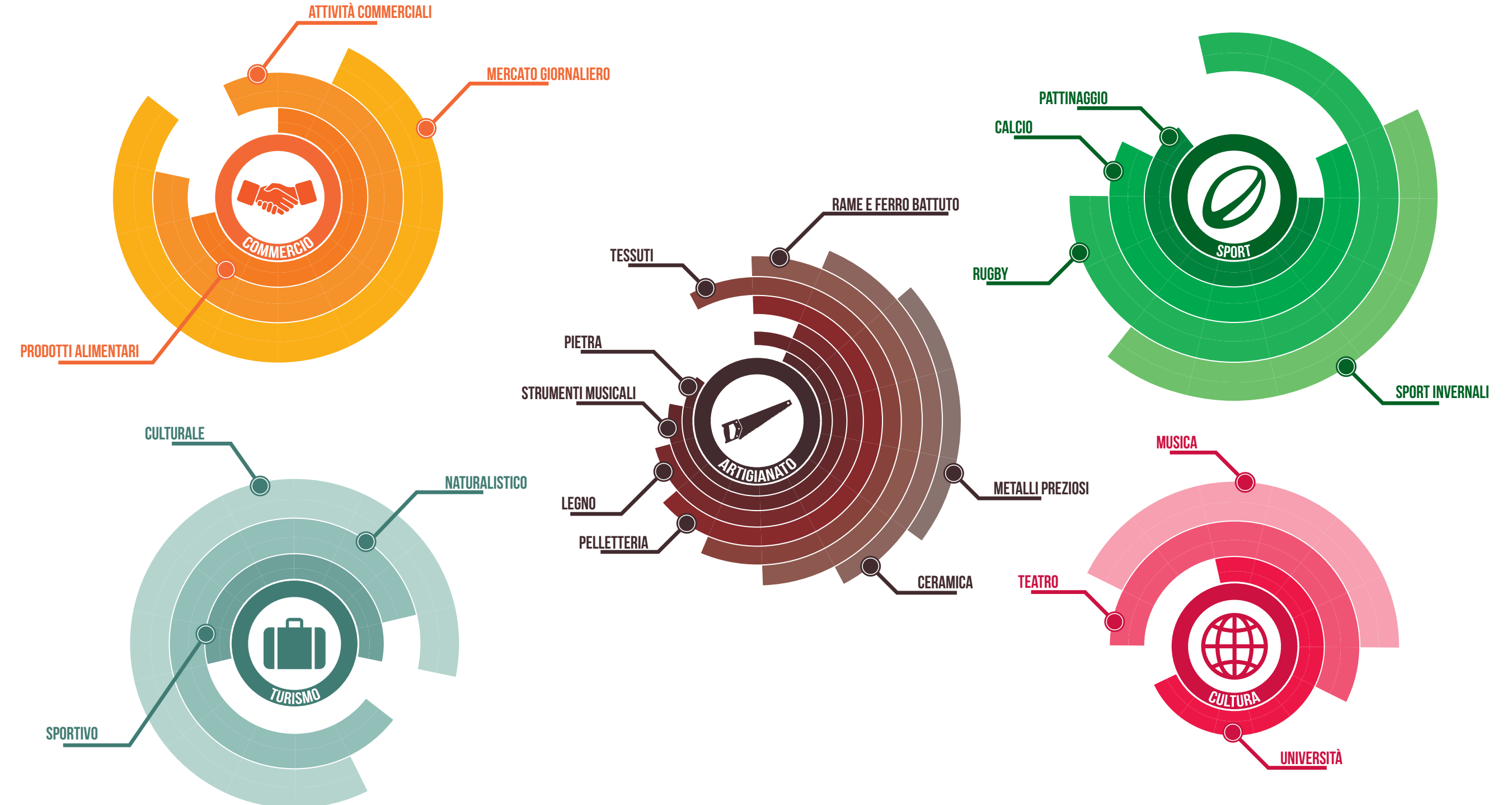

- DINAMICHE INSEDIATIVE**: FORTE DISPERSIONE TERRITORIALE (POLICENTRISMO FORZATO), CARENZA SPAZI E LUOGHI IDENTITARI, RISCHIO EMIGRAZIONE PER TEMPI LUNGI RICOSTRUZIONE
- TESSUTO OCCUPAZIONALE**: CRISI DEL PICCOLO COMMERCIO DEL CENTRO STORICO, STALLO DELL'EDILIZIA LEGATO A PROCEDURE DELLA RICOSTRUZIONE, CARENZA DI STRUTTURE
- CLIMA SOCIALE**: DISAGIO ABITATIVO DIFFUSO, INDEBOLIMENTO DEL TESSUTO SOCIALE, CARENZA DI LUOGHI DI AGGREGAZIONE
- QUALITÀ URBANA**: SNATURAMENTO DEI LUOGHI, STATO DI PRECARIETÀ DEI SERVIZI, CARENZA DI LUOGHI DI AGGREGAZIONE
- OFFERTA CULTURALE**: ASSENZA DI STRUTTURE PER MUSICA E TEATRO, DISLOCAZIONE DEGLI ORGANI CULTURALI, MANCANZA DI LUOGHI PER LA CULTURA
- NUOVI ARRIVI PER I CANTIERI DELLA RICOSTRUZIONE**
- INCREMTO DEL TURISMO**
- INTEGRAZIONE CON NUOVE TIPOLOGIE SOCIALI**
- NUOVE OPPORTUNITÀ DI LAVORO**
- IMPORTANTE TRADIZIONE ARTIGIANALE**
- PRODUZIONE LOCALE**
- FORTE ATTACCOMENTO ALLA CITTÀ**
- SPINTA ALLA PARTECIPAZIONE**
- INTERESSE PER IL "CASO L'AQUILA"**
- VICINANZA DI AMBIENTI NATURALI INTEGRI**
- OPPORTUNITÀ DI RIPIANIFICAZIONE**
- PRESENZA DI FATTORI ATTRATTIVI**
- RADICATA TRADIZIONE TEATRALE E MUSICALI**
- OPPORTUNITÀ DI IMPARARE I MESTIERI DELLA TRADIZIONE**
- MANCANZA DI LUOGHI PER LA CULTURA**



nuovocentro

02 STRATEGIE

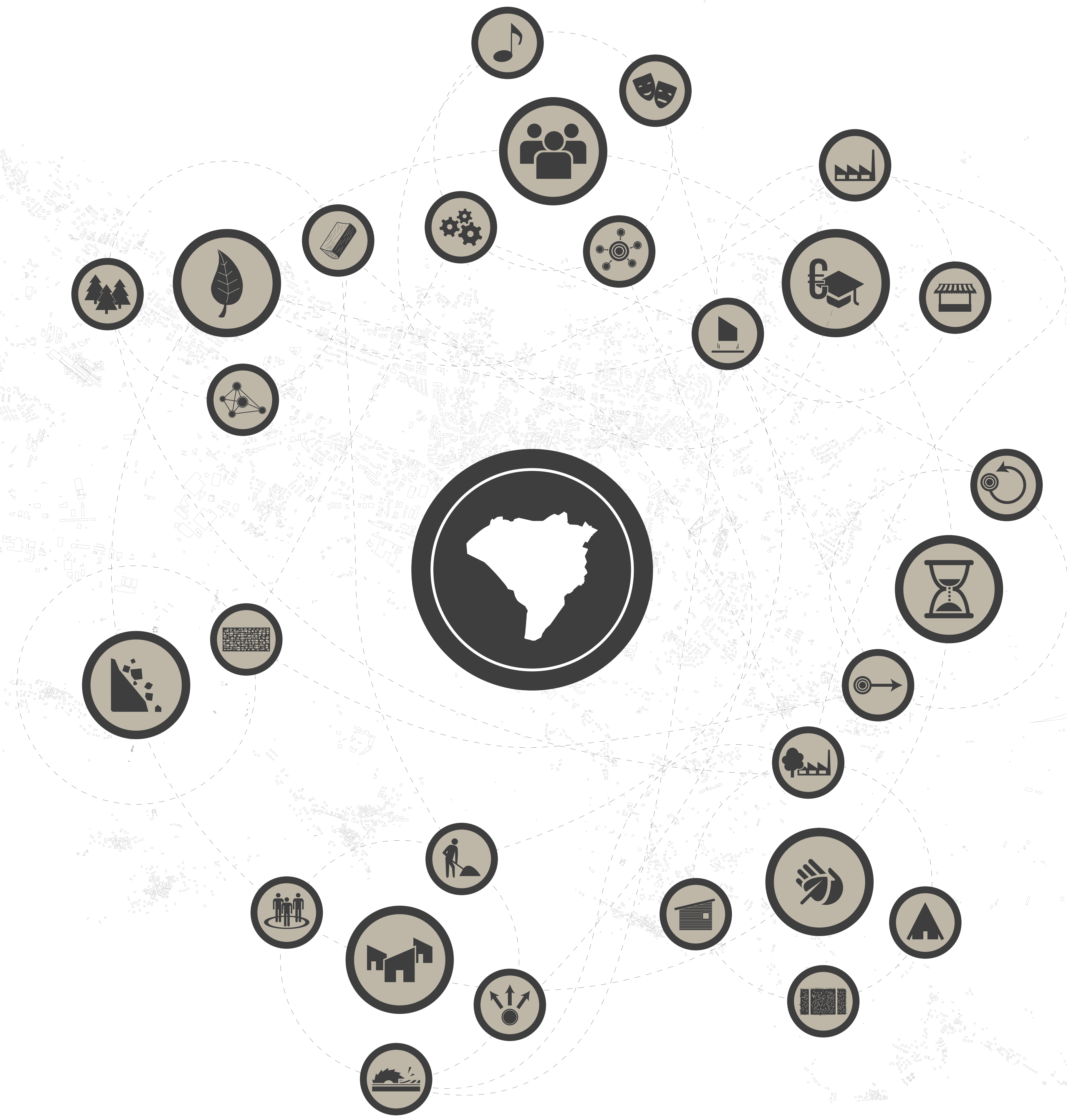

- VALORIZZAZIONE AMBIENTALE
- GESTIONE DEL PATRIMONIO
- BIOMASSA
- RELAZIONE TRA VERDE E CITTÀ
- MACERIE DA RIFIUTO A RISORSA
- MATERIALE DA COSTRUZIONE
- COMUNITÀ
- INTEGRAZIONE
- PARTECIPAZIONE
- CONDIVISIONE
- AUTOCOSTRUZIONE
- INSEGNAMENTO DEI MAESTRI
- POTENZIALITÀ LOCALI
- ECOLOGIA INDUSTRIALE
- MATERIALI LOCALI
- GENIUS LOCI
- CITTÀ TEMPORANEA
- CITTÀ REVERSIBILE
- CITTÀ TRASFORMABILE
- RINASCITA ECONOMICA E CULTURALE
- RIPRISTINO DEL MERCATO
- PRODUZIONE LOCALE
- STRUTTURE TEMPORANEE
- RICOSTRUIRE LA QUALITÀ SOCIALE
- CULTURA MUSICALE
- CULTURA TEATRALE
- LUOGHI DI AGGREGAZIONE
- CULTURA TECNOLOGICA

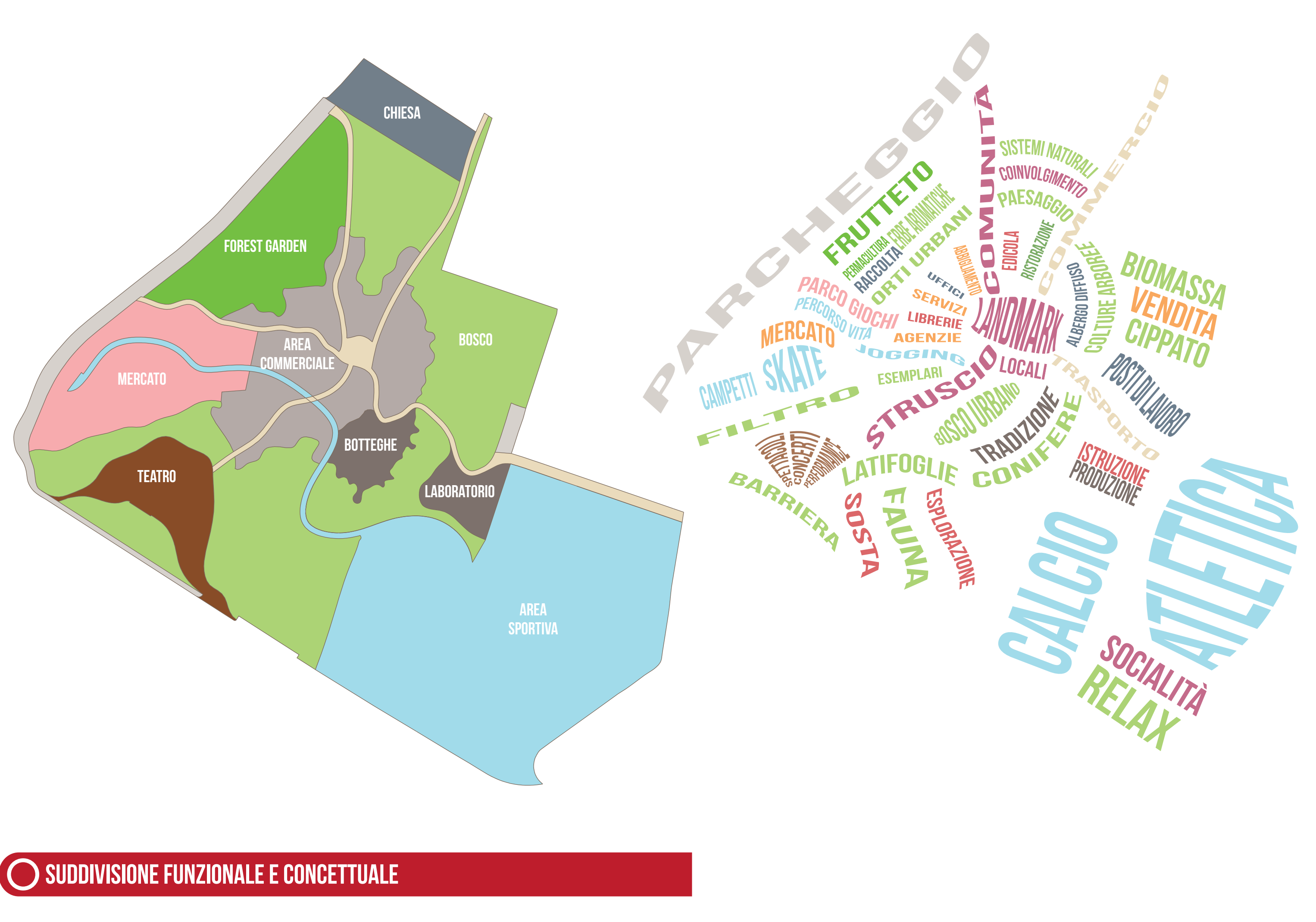
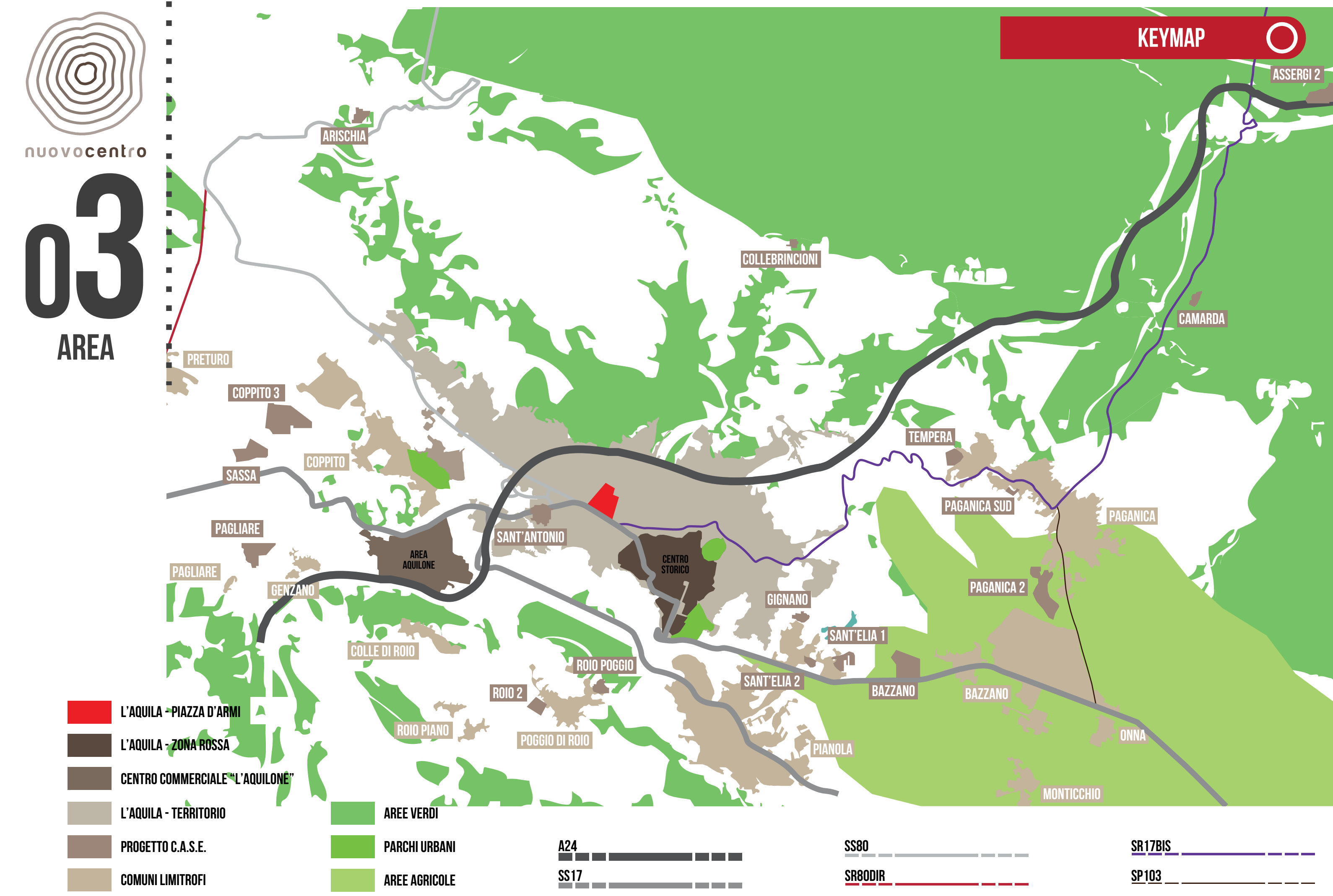

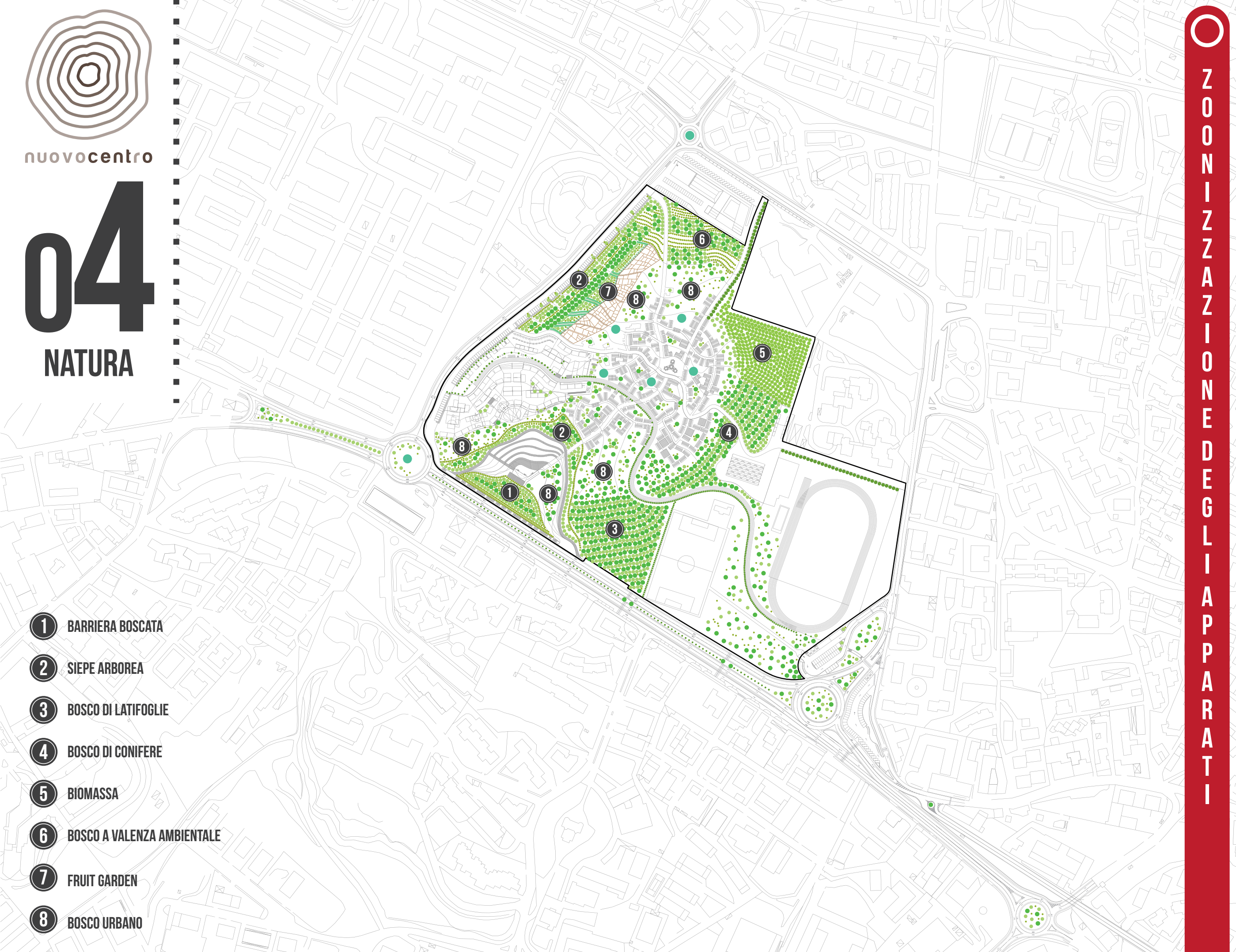

ZONIZZAZIONE DEGLI APPARATI

ALLORO

LAURUS NOBILIS L.

ALTEZZA
MAX 10M

ALTITUDE
0-800M

FIORITURA
MAY-JULY

PIANTA
AROMATICA

LAMINAZIONE
DEL LEGNO

PIANTA
ORNAMENTALE

PIANTA
OFFICINALE

ORDINE
FALMILLI

MULTICAPACE
ARBOREA

FILORE
SEMPREVERDE

AREALE ITALIA

● PRESENZA
○ ASSENZA

ORIGINE E DIFFUSIONE
ORIGINARIO DEL BACINO DEL MEDITERRANEO (DALE REGIONI COSTIERE DEL SUD EUROPA A QUELLE MEDITERRANEE E ASIATICHE). IN ITALIA È OGGI DIFFUSO PRATICAMENTE IN TUTTE LE REGIONI, ANCHE SE CRESCE SPONTANEAMENTE SOLO IN QUELLE CENTRO-MERIDIONALI, DAL PIANO FINO A 800 METRI DI ALTITUDE.

TRONCO E CORTECCIA
IL TRONCO È DIRITTO, MA NON REGOLARE, NOTEVOLMENTE RAMIFICATO FIN DALLA BASE FACENDO ASSOMERE ALLA CHIOMA UN ASPETTO CESPIUGOSO. LA CORTECCIA È MOLTO LISCIA, ANCHE NELLE PIANTE ADULTE, BRUNA O GRIGIASTRA A VOLTE CON REFLESSI VERDIGINOLI.

NOTE CARATTERISTICHE
L'ALLORO È UNA PIANTA RUSTICA TIPICA DELLA MACCHIA MEDITERRANEA. SI ADATTA RELATIVAMENTE BENE AL FREDDO ED I RAMI MOLTO ELASTICI POSSONO BEN RESISTERE AL PESO DELLA NEVE. MA NON SOPPORTA LE GELATE PROLONGATE PER CUI NELLE REGIONI SETTENTRIONALI È BENE POSIZIONARLA IN LUOGHI LONTANI DALLE COSTANTI D'ARIA FREDDA ED ESPOSTI AL SOLE. È QUINDI UNA PIANTA APPREZZATA SIA DAL PUNTO DI VISTA PRAEGAGUSTICO CHE ORNAMENTALE. SOTTO QUEST'ULTIMA VESTE VIENE UTILIZZATA SOPRATTUTTO PER LA FORMAZIONE DI SIEPI FOLTE SEMPREVERDI O DI CESPIUGLI SOLARI DI NOTEVOLE EFFETTO ESTETICO. OCCORRE PERÒ RICORDARE CHE IN SEGUITO AD INTERVENTI DI POTATURA E CONTENIMENTO LA PIANTA NON FIORISCE. IN QUANTO LA FIORITURA AVVIENE SUI RAMI DELL'ANNO PRECEDENTE TERRENI PROFONDI RICCHI DI ELEMENTI NUTRITIVI; SUI TERRENI POVERI IL SUO SVILUPPO È LIMITATO P VENENDO FACILITATI GLI ATTACCHI DA PARTE DI INSETTI. L'ALLORO SI ADATTA, INOLTRE, A ESPOSIZIONI PARZIALMENTE OMBREGGIATE E TOLLERA BENE ANCHE AMBIENTI COSTIERI E MARINARI. LA CRESCITA È LENTA, E PER QUESTO, IL LEGNO D'ALLO-BRONZASTRO È DI BUONA QUALITÀ, VIENE UTILIZZATO PER LAVORI DI ARTIGIANATO E PICCOLE BARRIERE DI SOSTEGNO. TUTTE LE SUE PARTI SONO RICCHE DI OLI ESSENZIALI. LE FIORELLI POSSEDDONO PROPRIETÀ DUESIVE ED AROMATICHE; LE BACCHE VENGONO INVECE UTILIZZATE IN PROFUMERIA E PER LA PREPARAZIONE DI UNGUENTI E BALSAMI.

FOGLIE, GEMME E RAMETTI
LE FOGLIE SONO SEMPREVERDI, MOLTO AROMATICHE, SEMPLICI E BIFACCIALI: L'INVERSO È ALTERNAMENTE UN BREVE PICCOLO SU RAMETTI VERDI LENTICELLATI. LE FOGLIE INOLTRE SONO MOLTO CORNACEE, LUNGHE 6-10 CENTIMETRI E LARCHE 2-3 CENTIMETRI; QUESTE MISURE ESPRIMONO LA SUA FORMA QUALIZZATA CHE VIENE ESPANERATA NELL'OPRE MOLTO ADUNTI. IL MARGINE È INTERO CON I BORDI ONDULATI E LA NEVITURA PENNINERVA CON L'ASSE CENTRALE. NOTEVOLMENTE MARCATO, LA PAGINA SUPERIORE È LISCIA E DI COLOR VERDE SCURO, QUELLA INFERIORE RISULTA PIÙ CHIARA; SE STROPACCATE, EMANANO UN CARATTERISTICO INTENSIFROMIO.

SCHEMATIZZAZIONE DELLE TIPOLOGIE BOSCHIVE

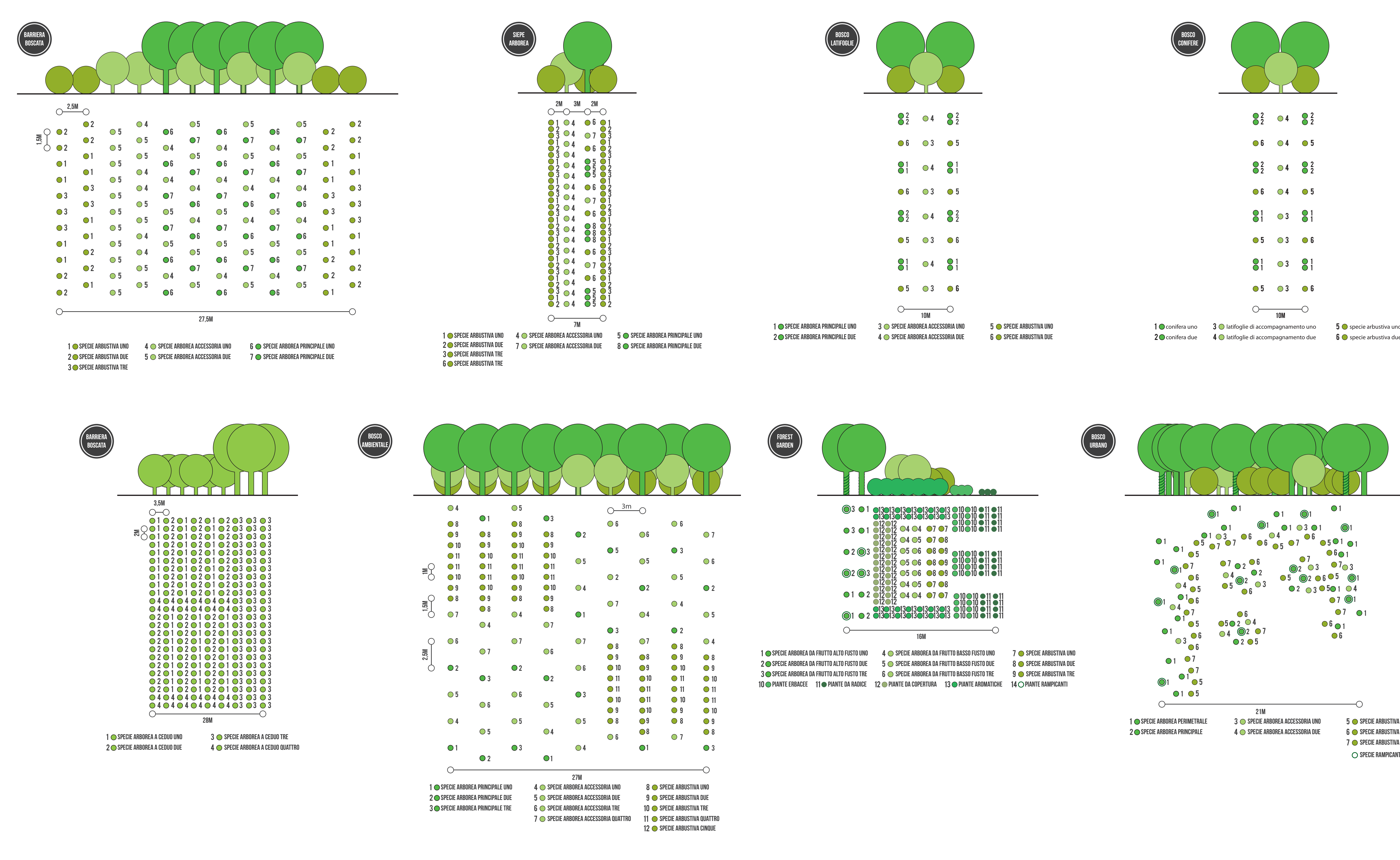

DIAGRAMMI DI ESTENSIONE PER TIPOLOGIA



STUDIO DELLE EVOLUZIONI CROMATICHE E DELLA DISPOSIZIONE DELLE SPECIE

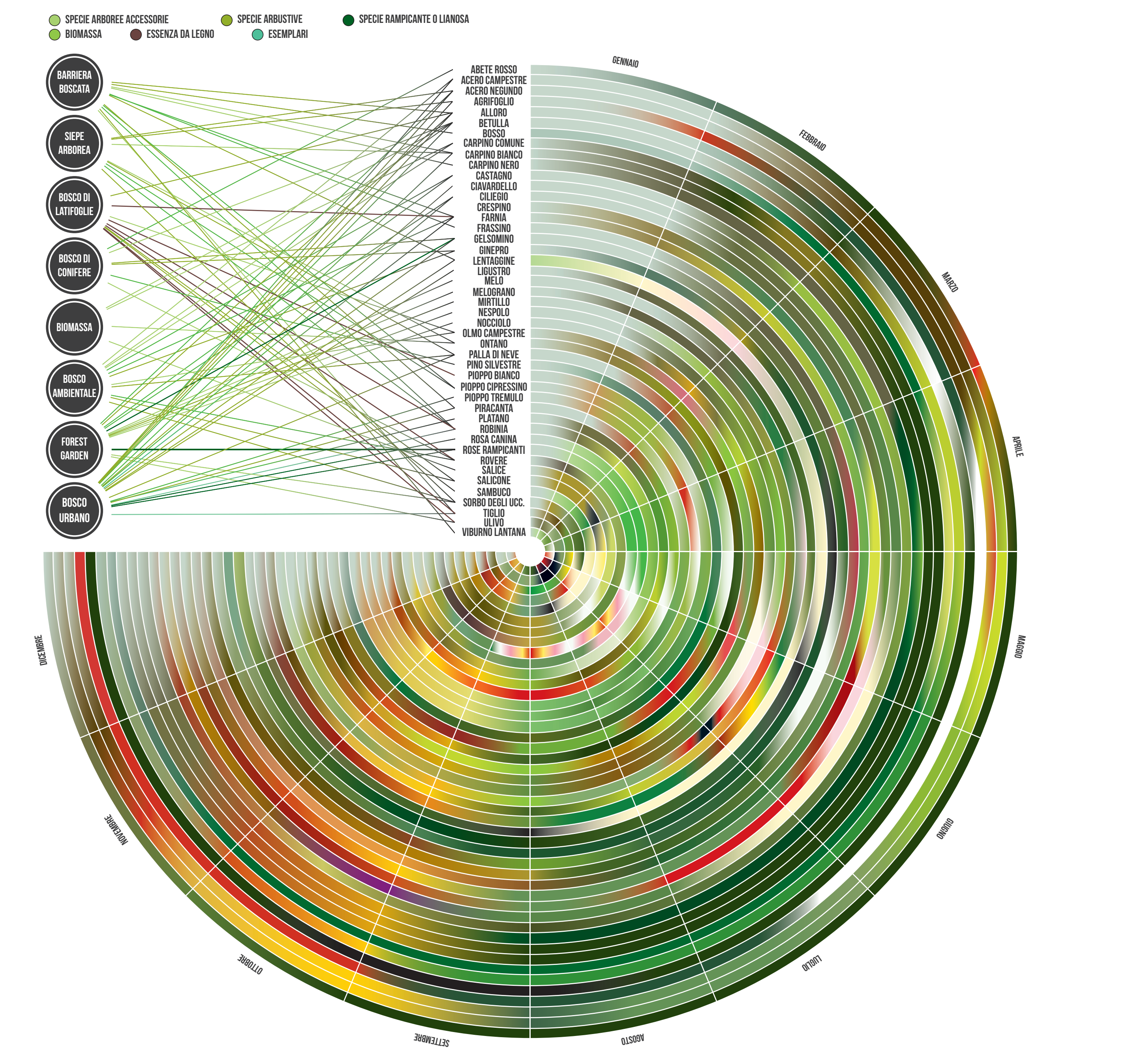



nuovocentro

05

PERCORSI

- 1 PERCORSI PRINCIPALI
- 2 PASSERELLA LEGNO
- 3 PISTA DI ATLETICA

ANDAMENTO PERCORSI

CURVE DI LIVELLO

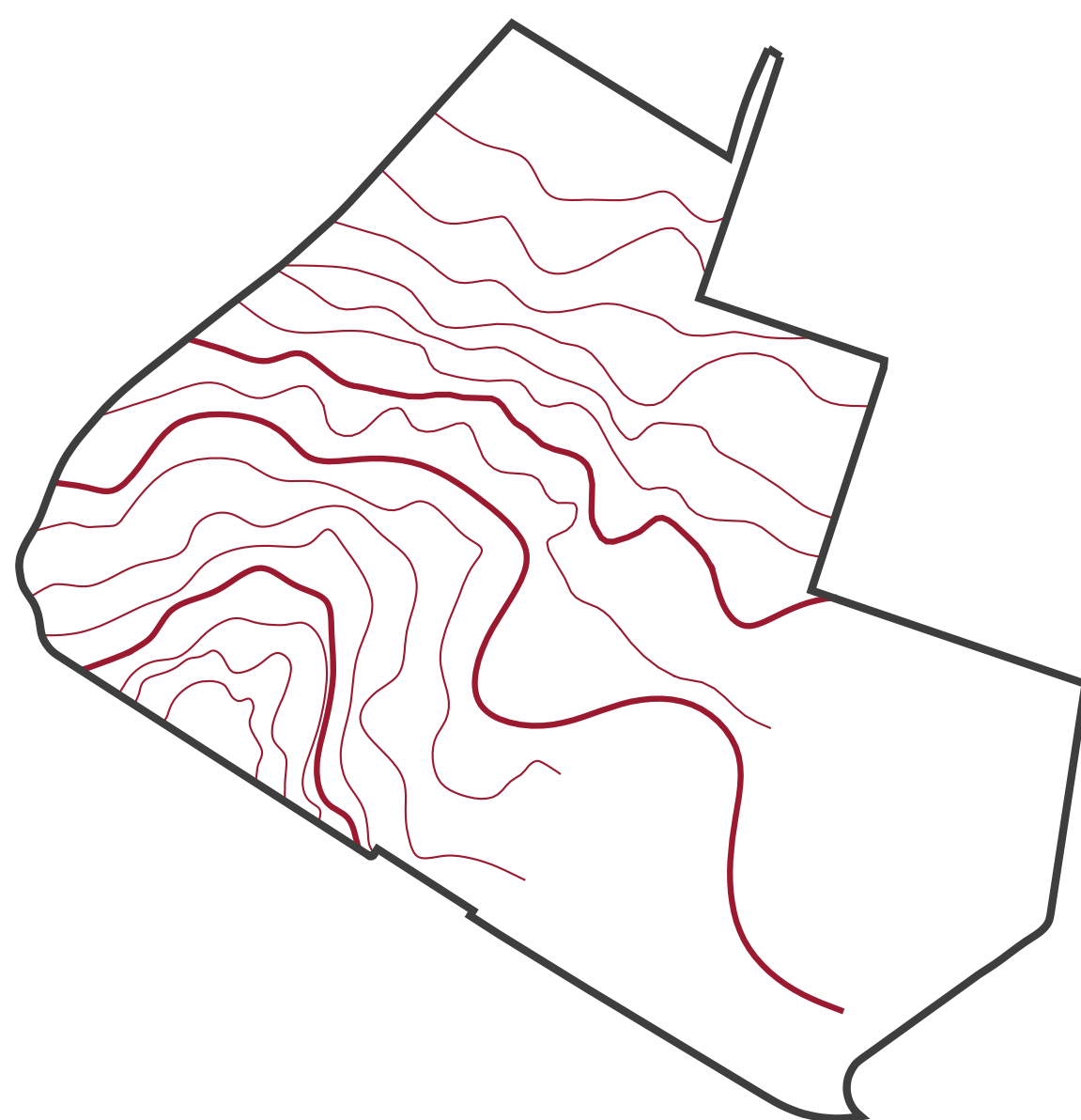

LINEE DI TENSIONE



RISULTANTE | PERCORSI

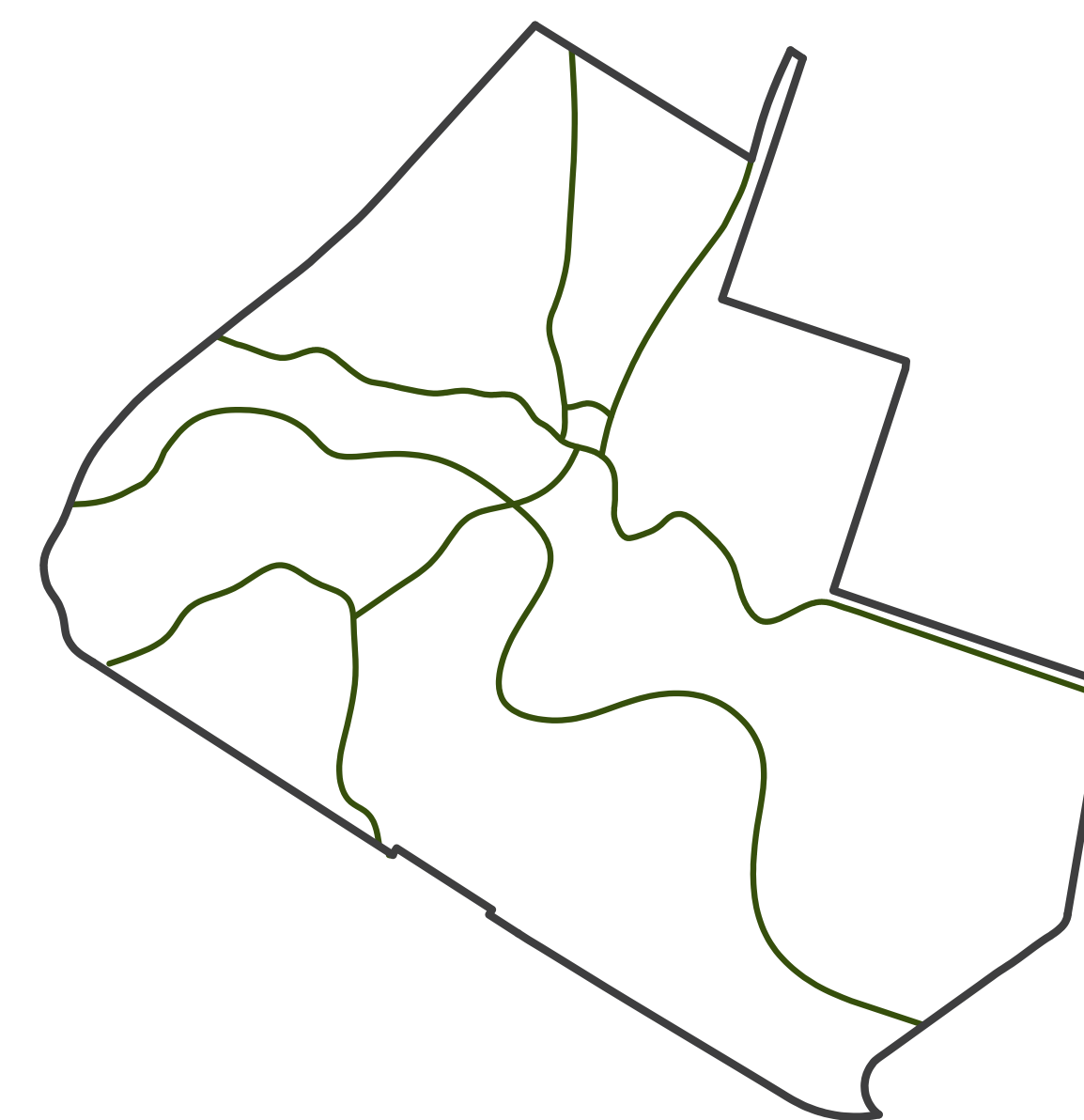

STRATIFICAZIONE DELLE PAVIMENTAZIONI

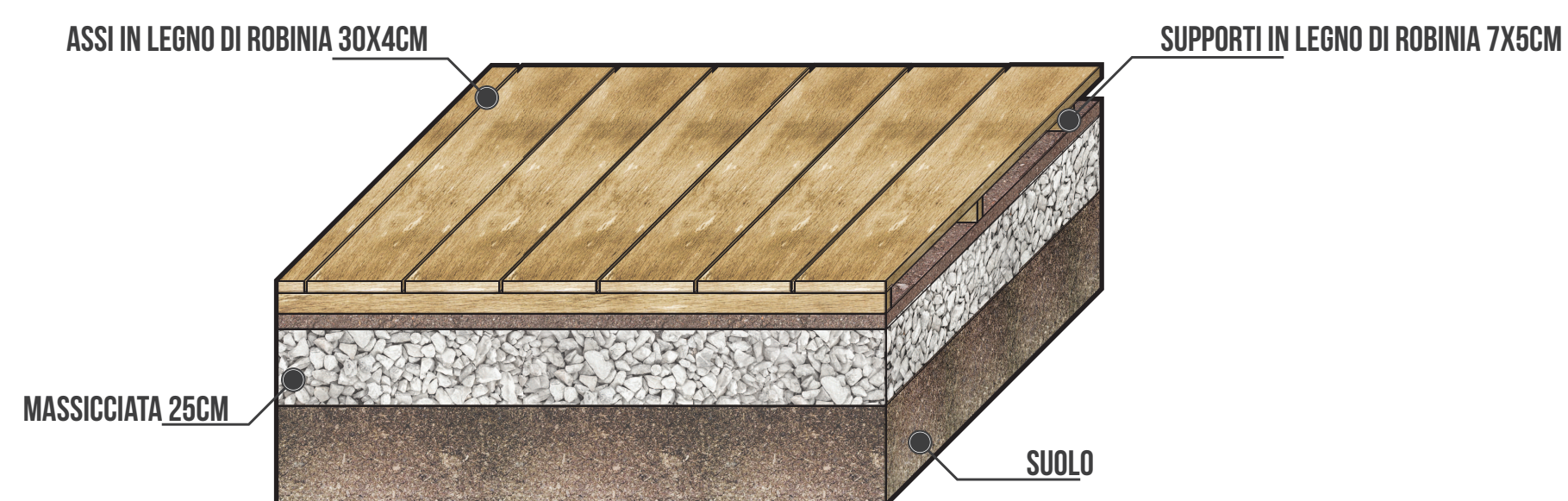
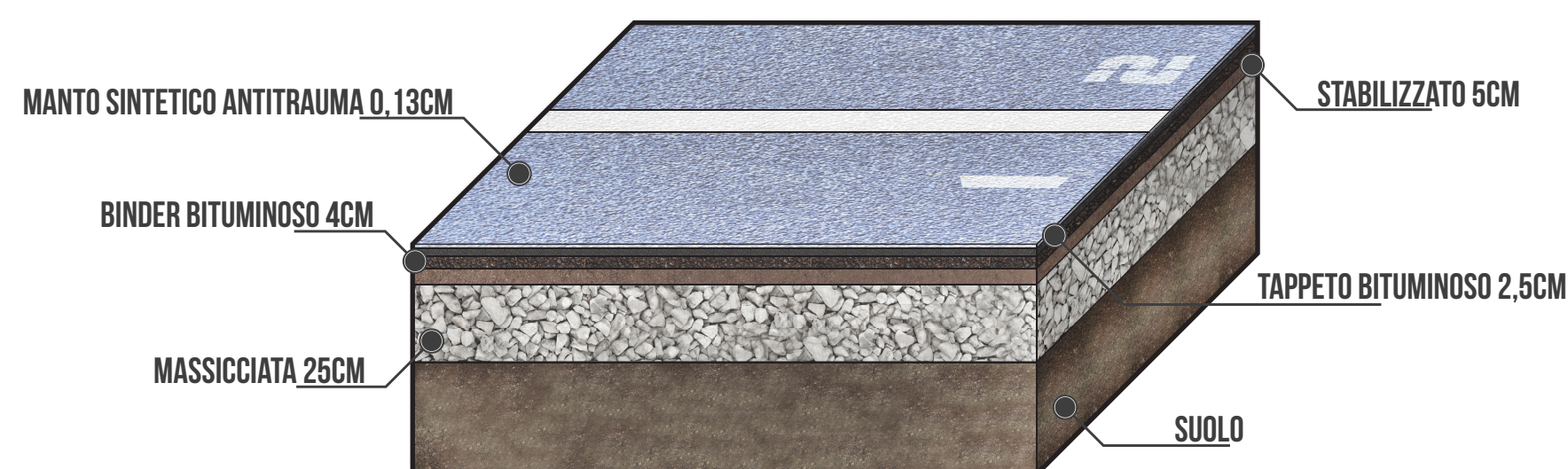
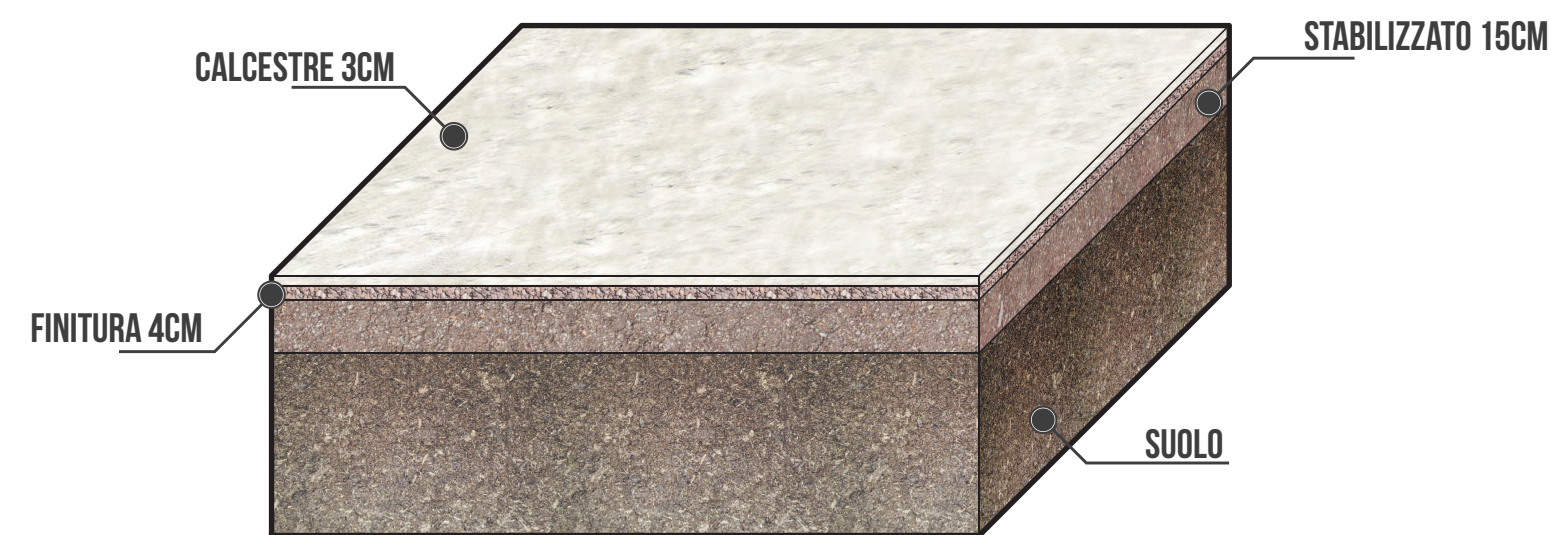
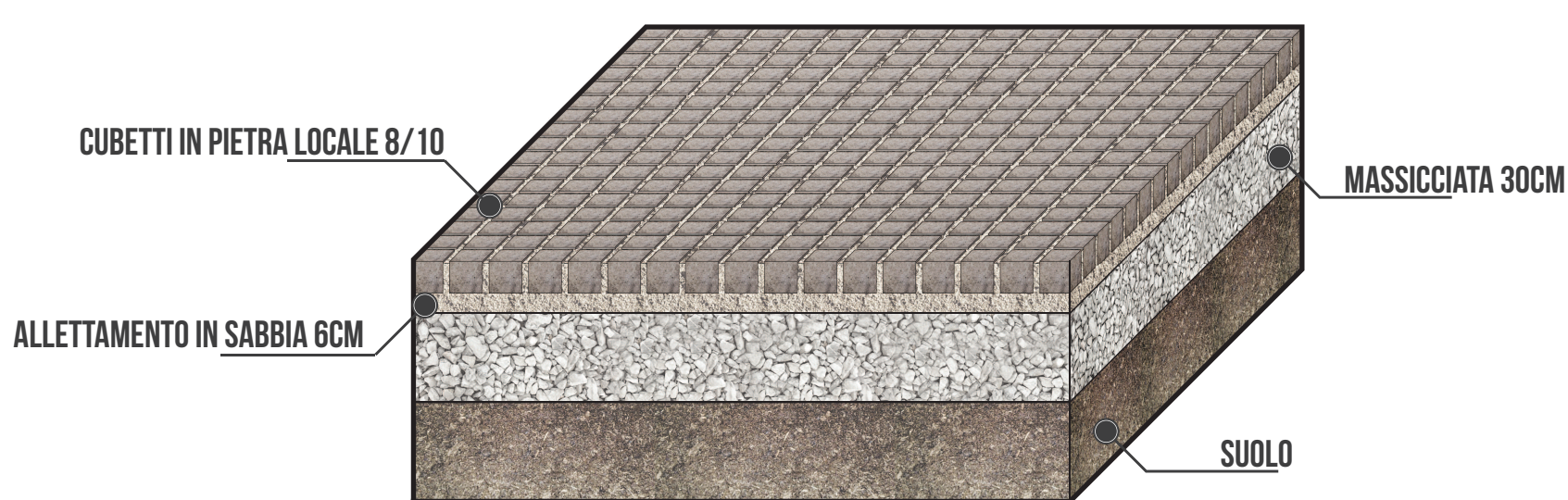

TIPOLOGIE DI PERCORSI

PERCORSO PRINCIPALE

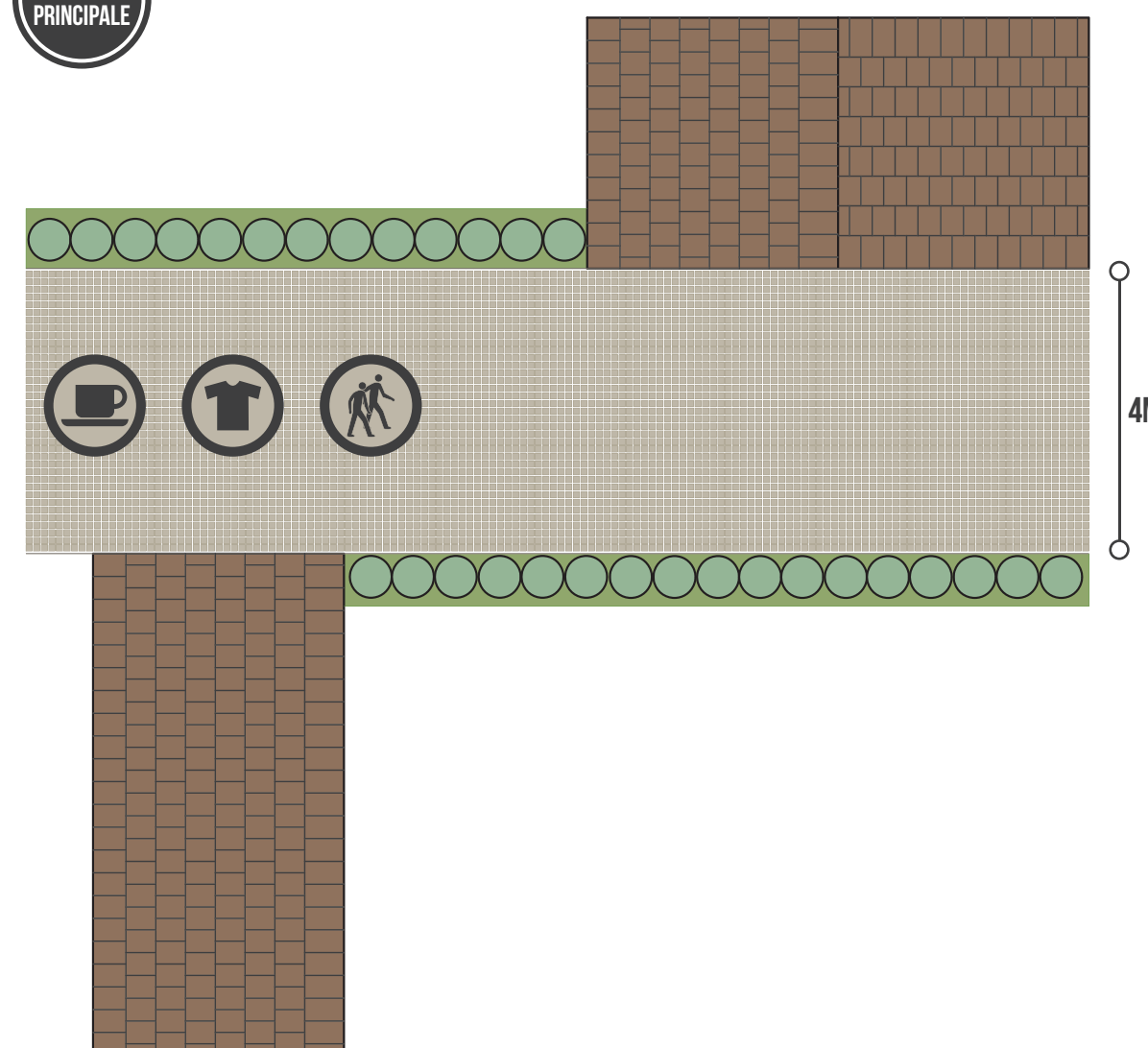

PERCORSO SECONDARIO

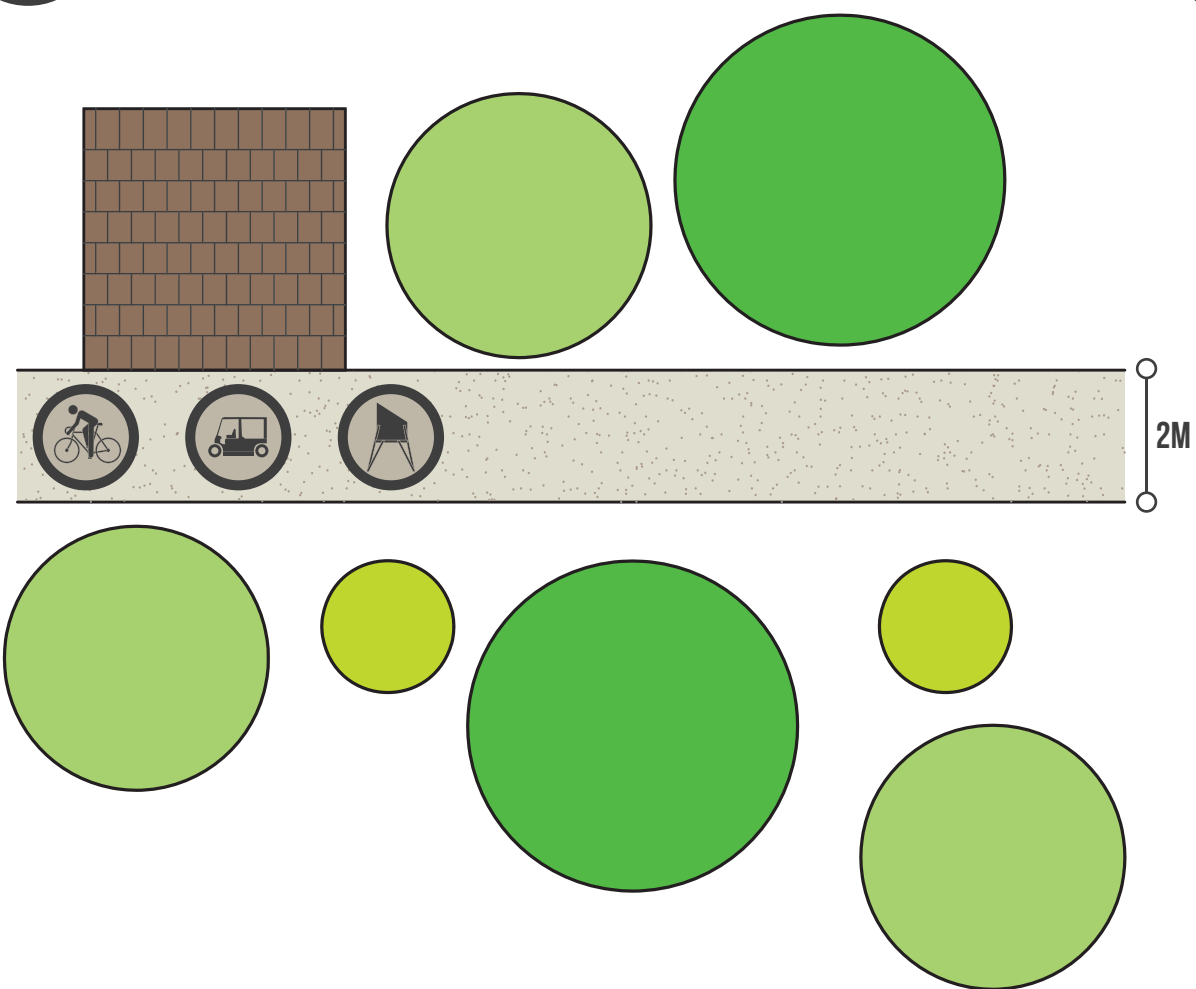

PISTA DI ATLETICA

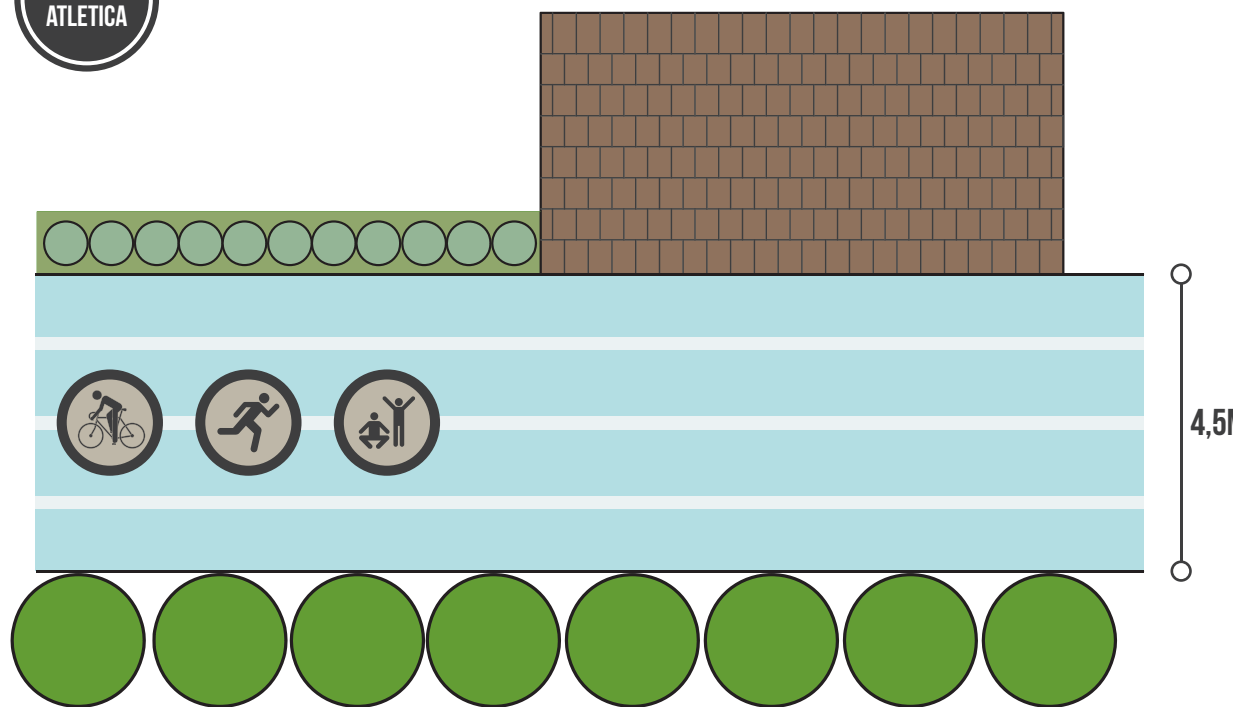

PASSERELLA IN LEGNO

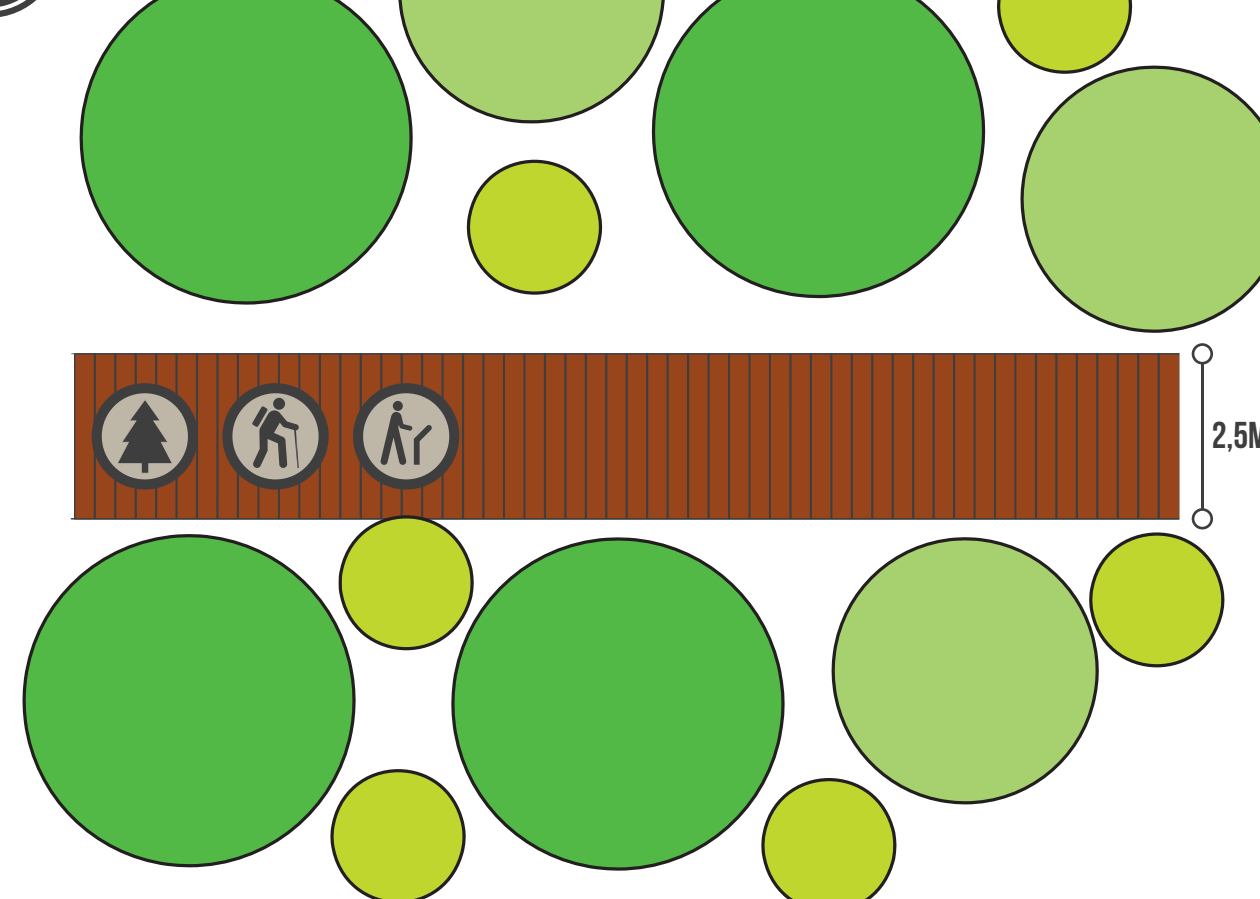

INCROCI

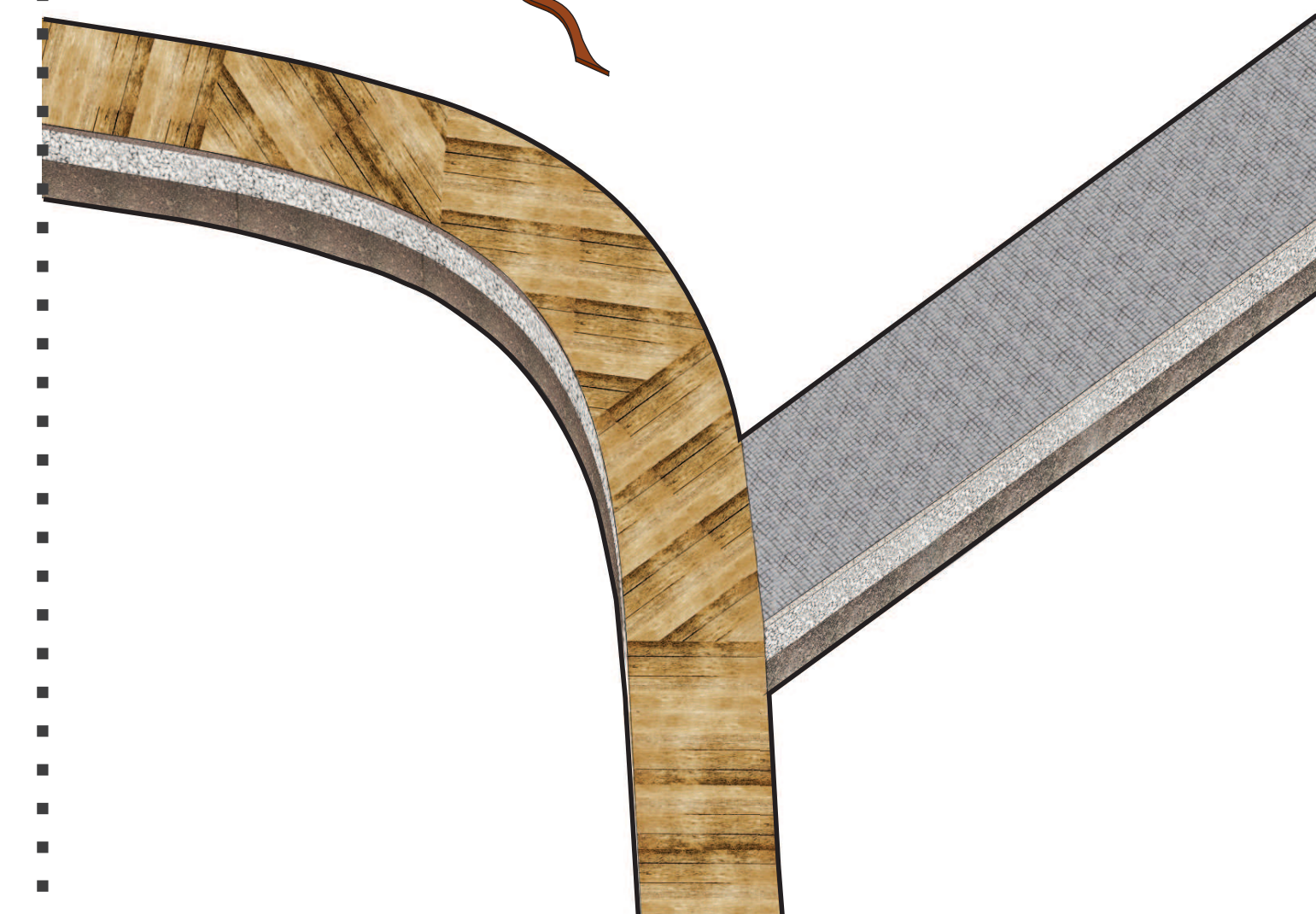
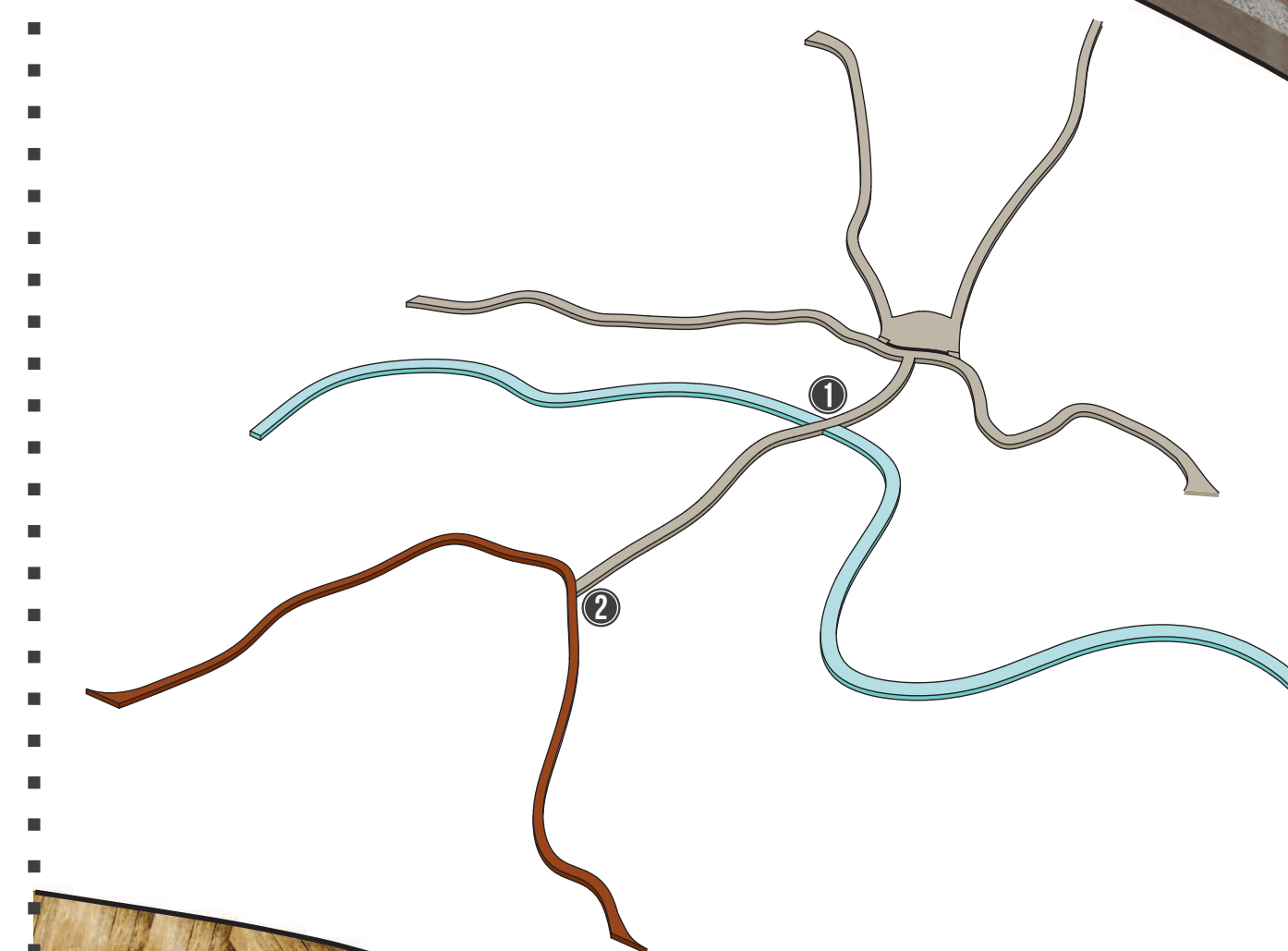
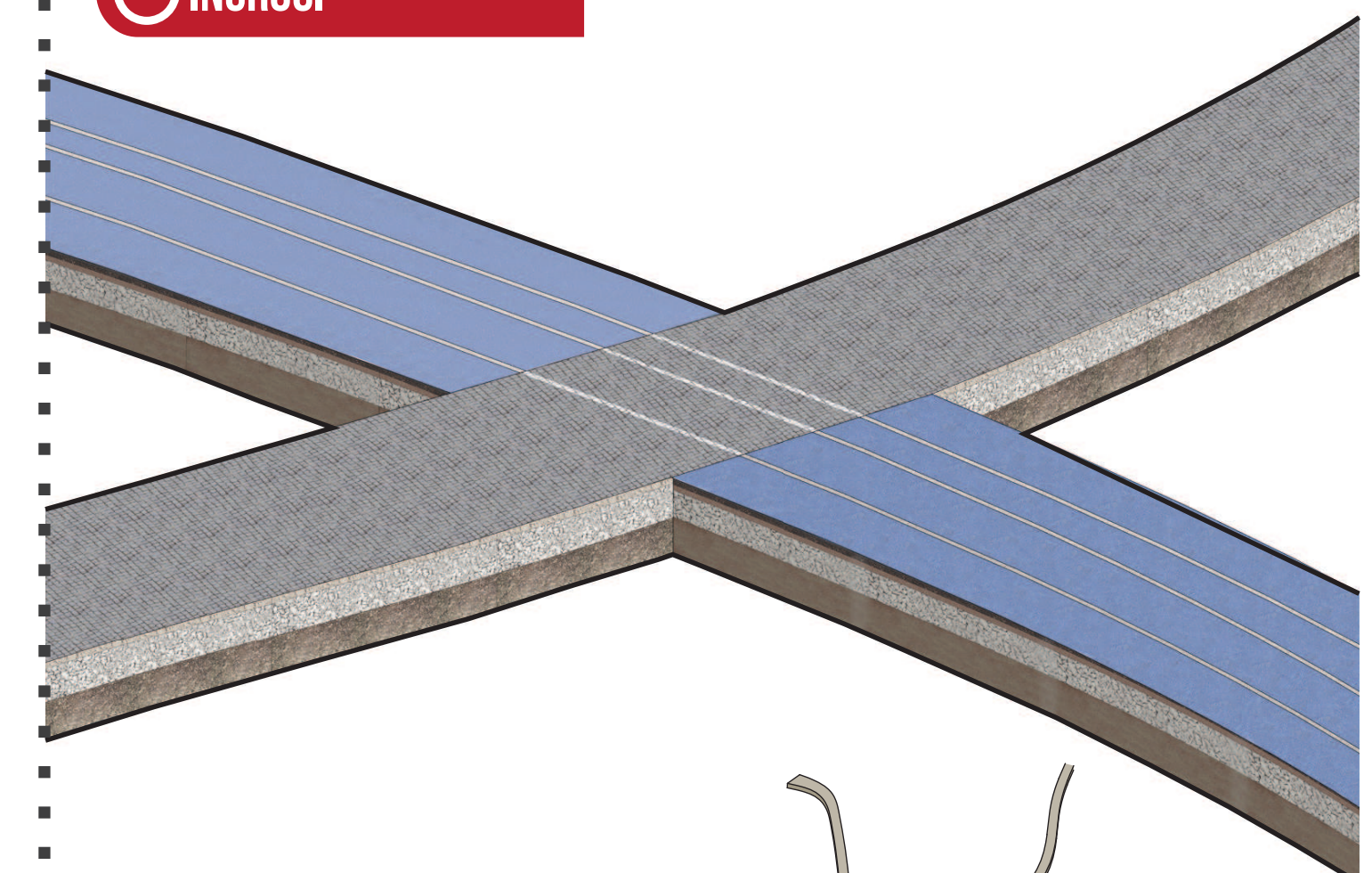

- RISTORAZIONE
- ATTIVITÀ COMMERCIALI
- PASSEGGIO
- TRANSITO CICLISTICO
- CORSA
- ATTIVITÀ MOTORIA
- TRANSITO VEICOLARE LEGGERO
- STRUTTURE SOPRAELEVATE
- INTERESSE NATURALISTICO
- ESCURSIONISMO
- SEGNALETICA INFORMATIVA

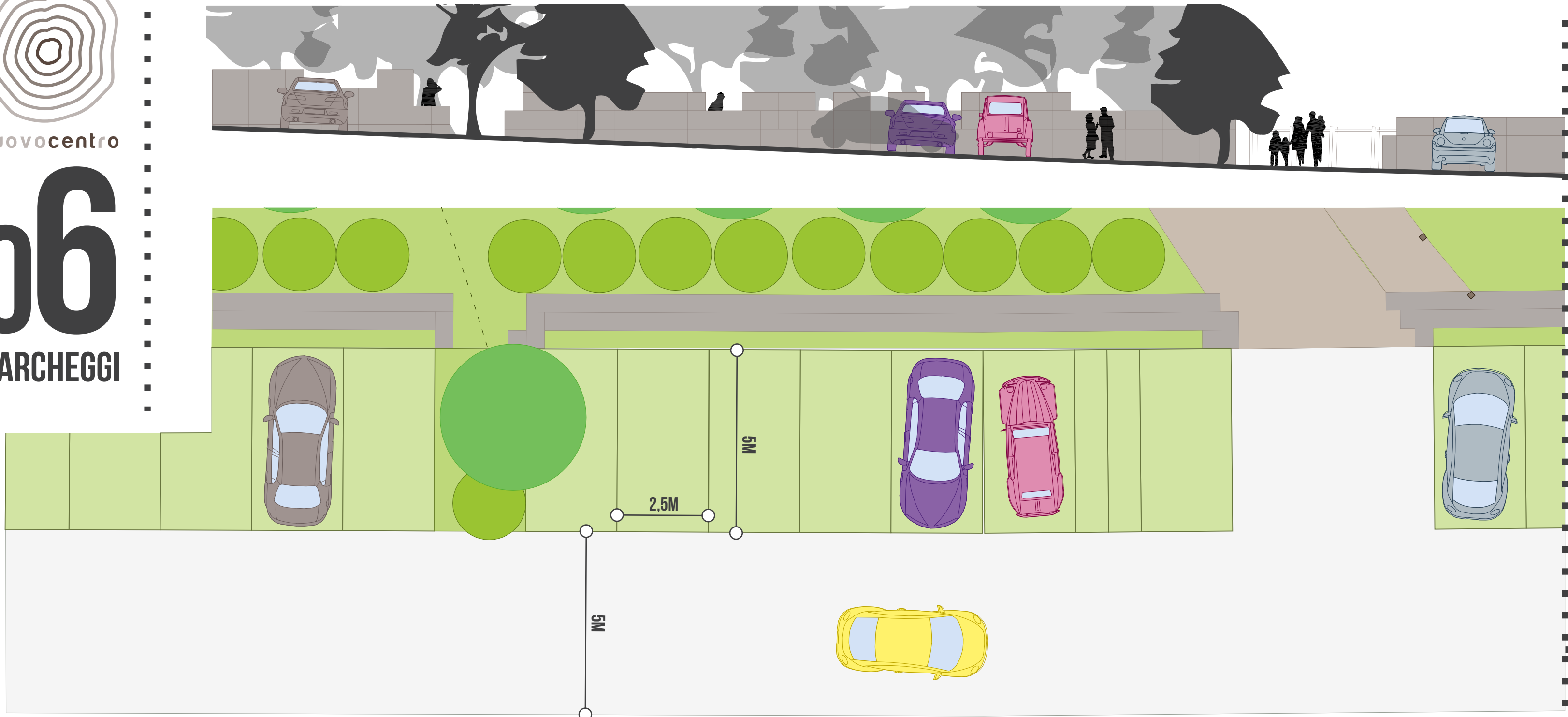

PARCHEGGIO AUTOMOBILI - SCALA 1:100

PARCHEGGIO BICICLETTE - SCALA 1:100

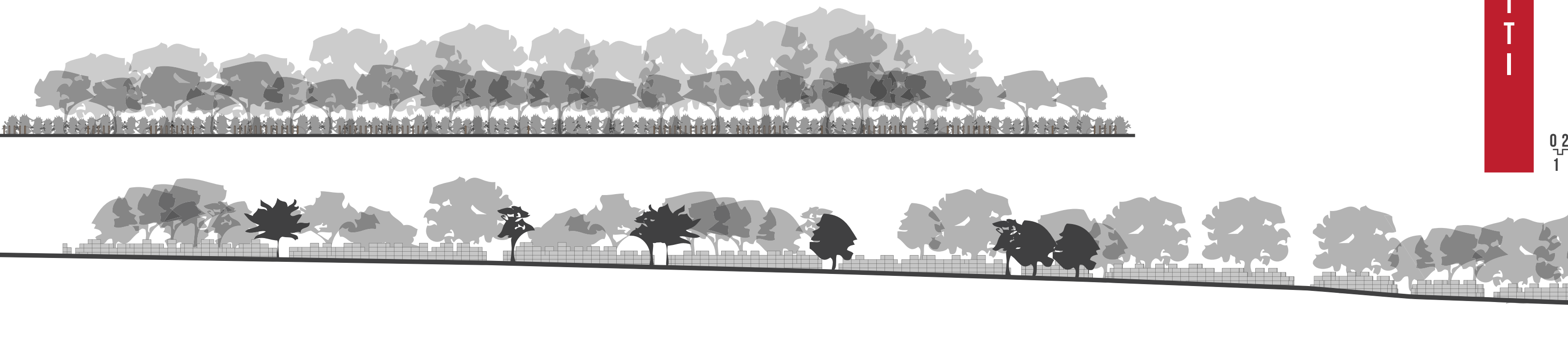
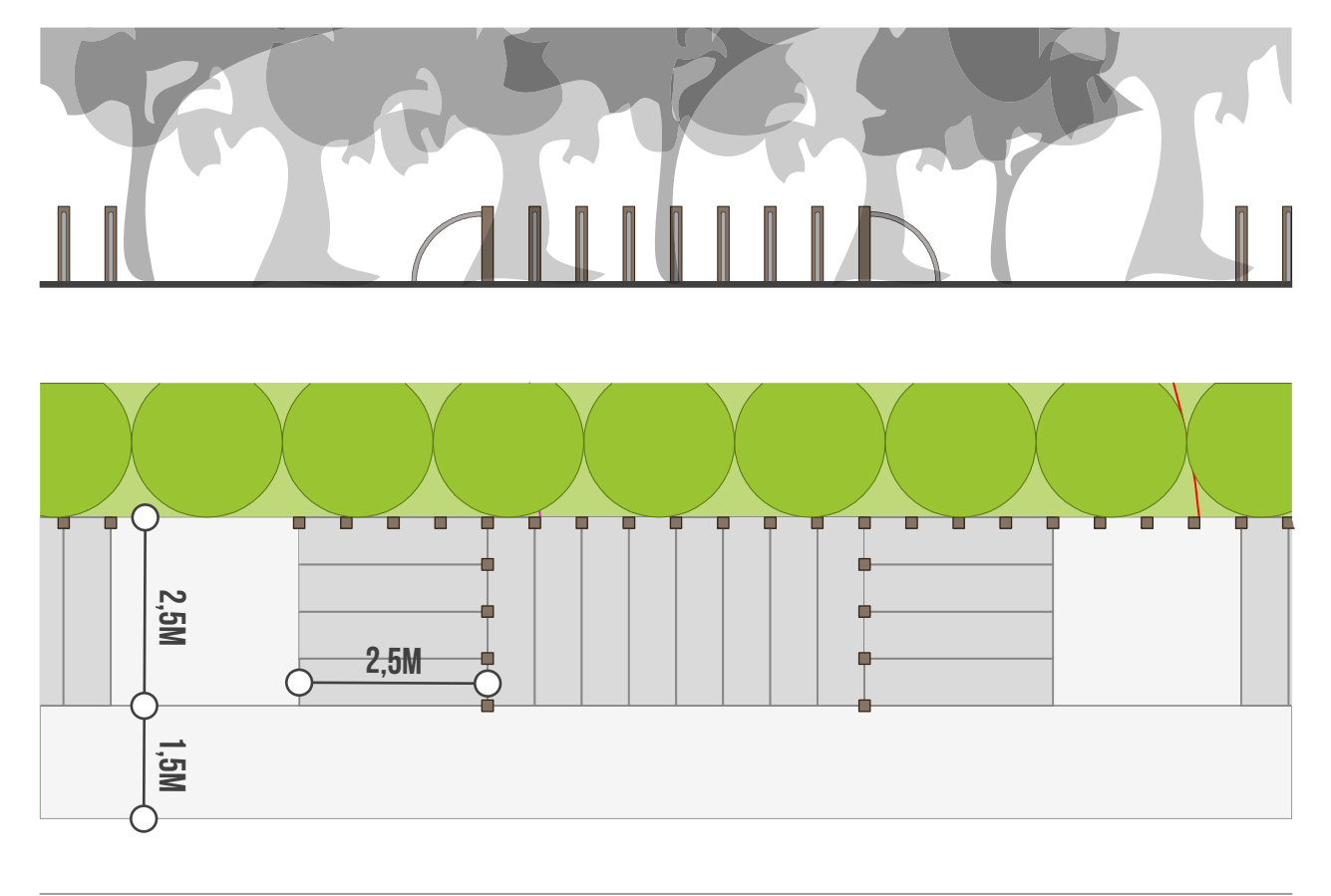
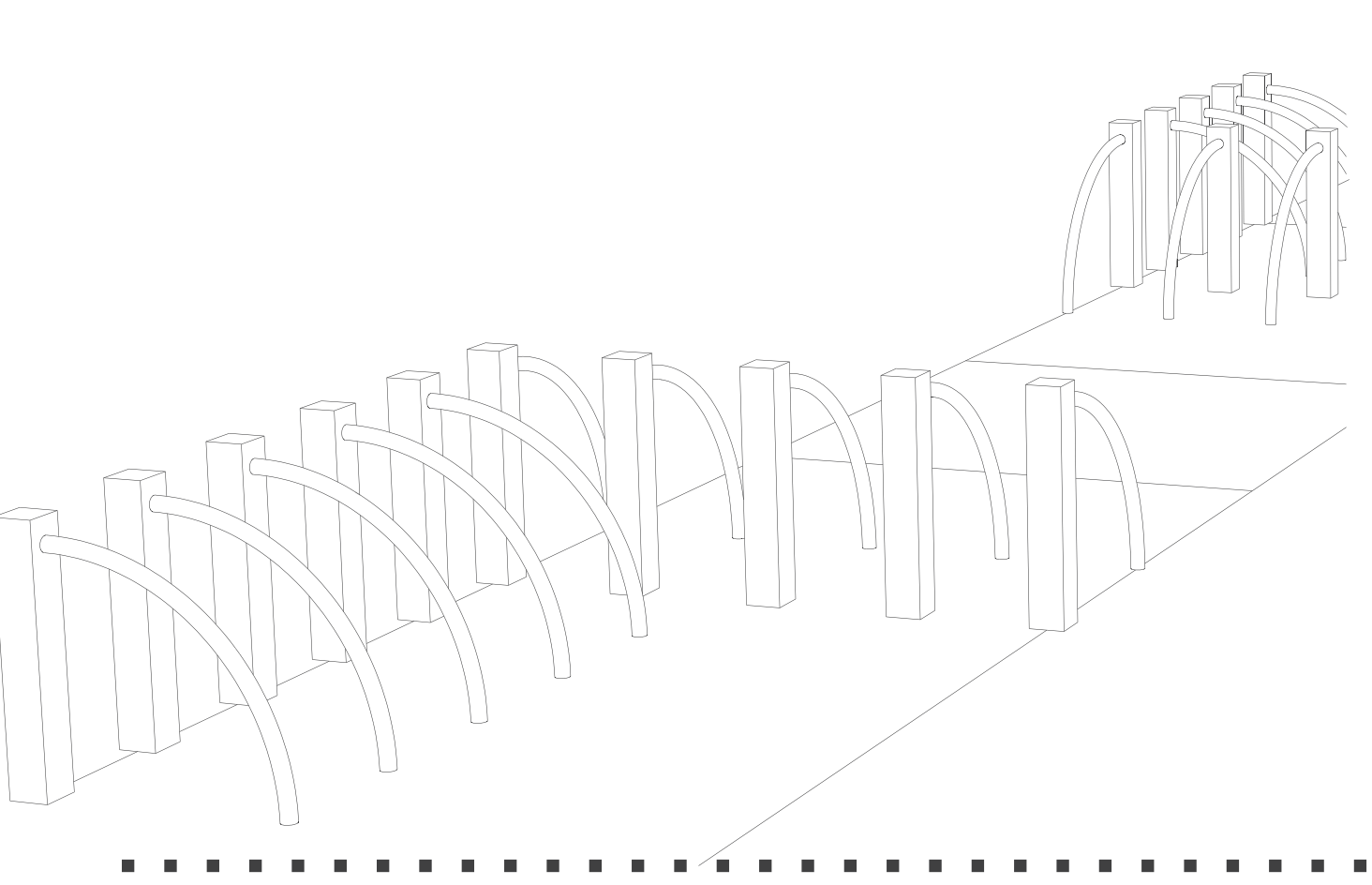

SITUAZIONE AREE DI SOSTA PRIMA DEL TERREMOTO

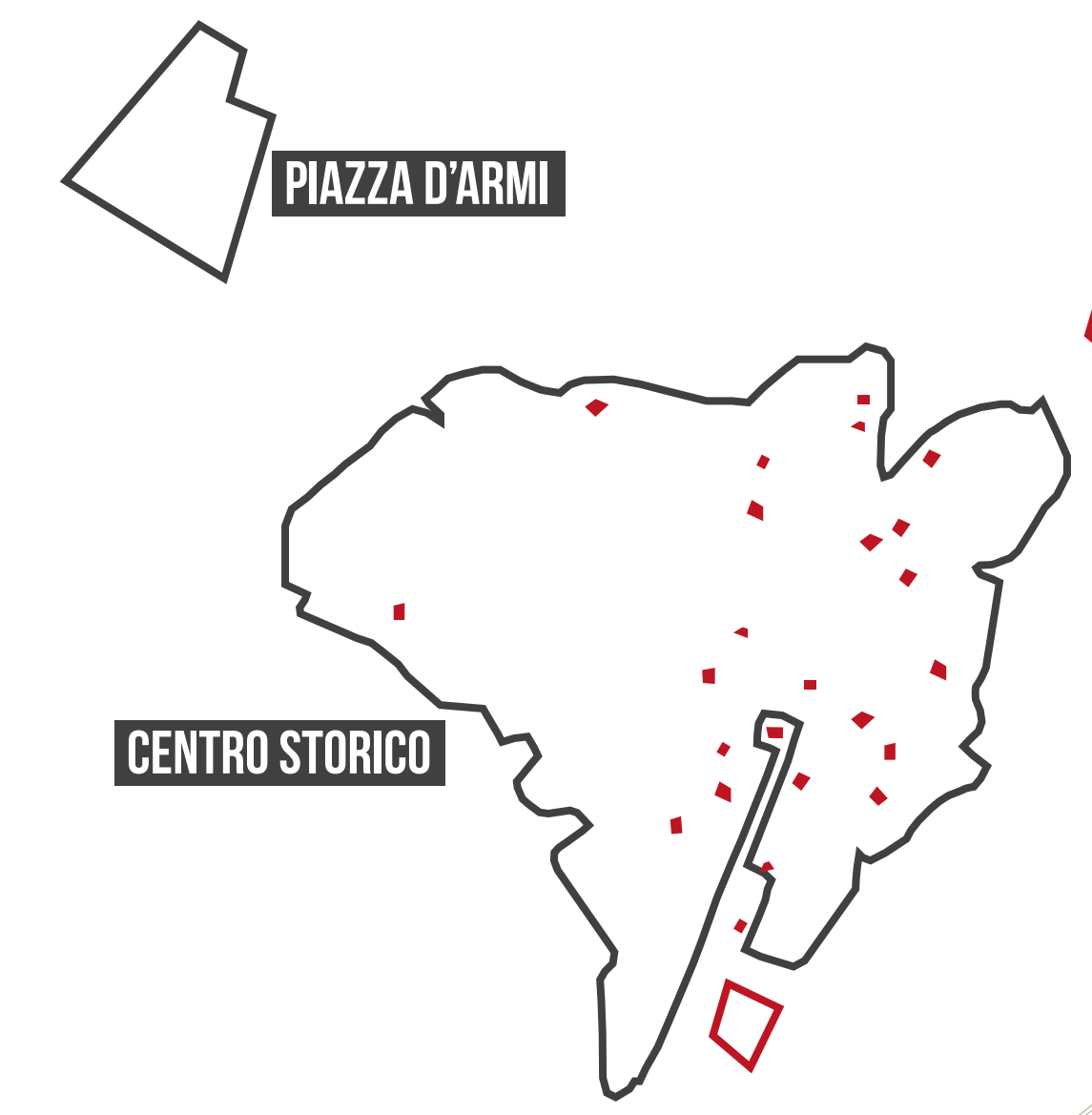

- 26 PARCHEGGI A RASO
- 1 PARCHEGGIO SCAMBIATORE

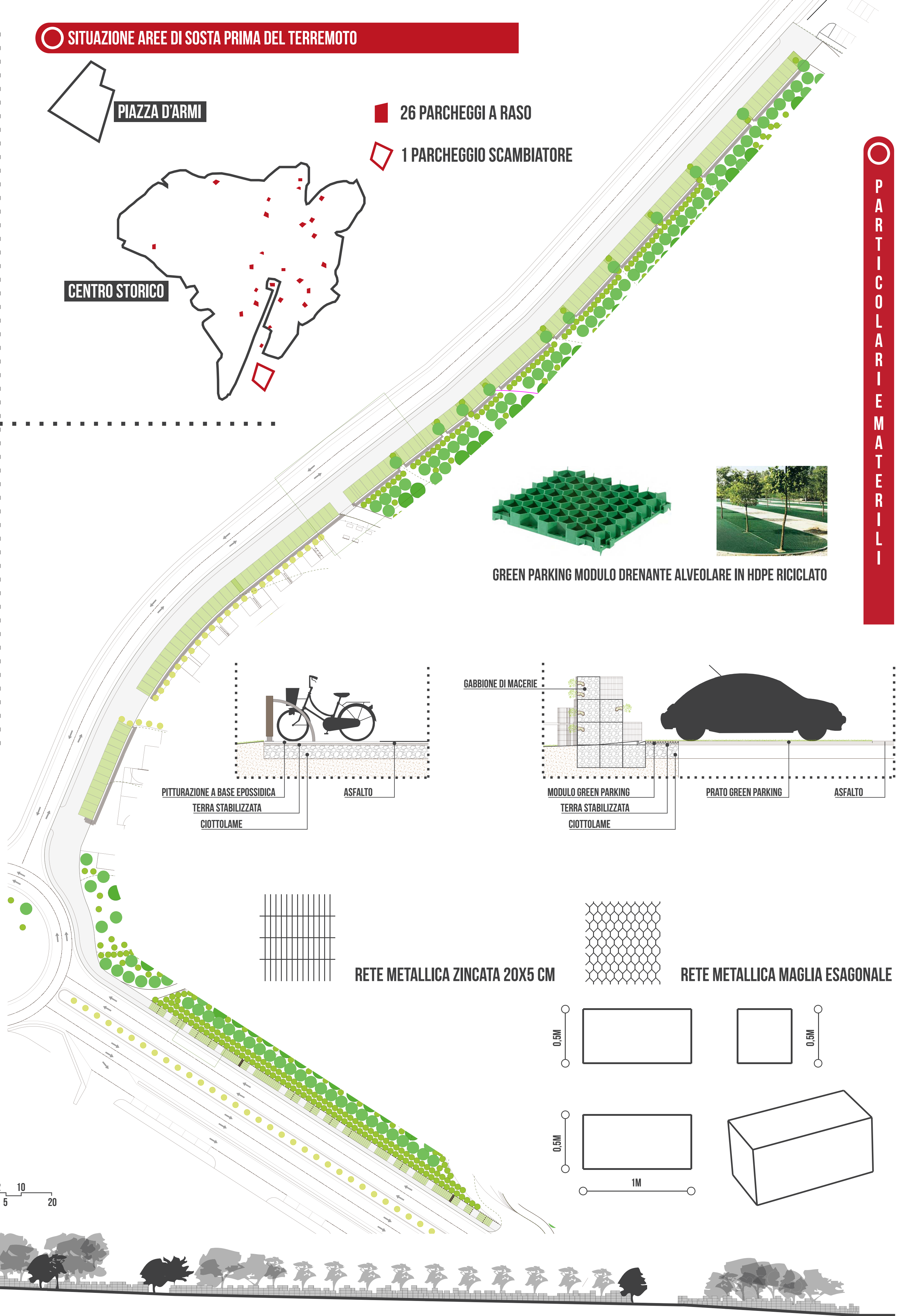

GREEN PARKING MODULO DRENANTE ALVEOLARE IN HDPE RICICLATO

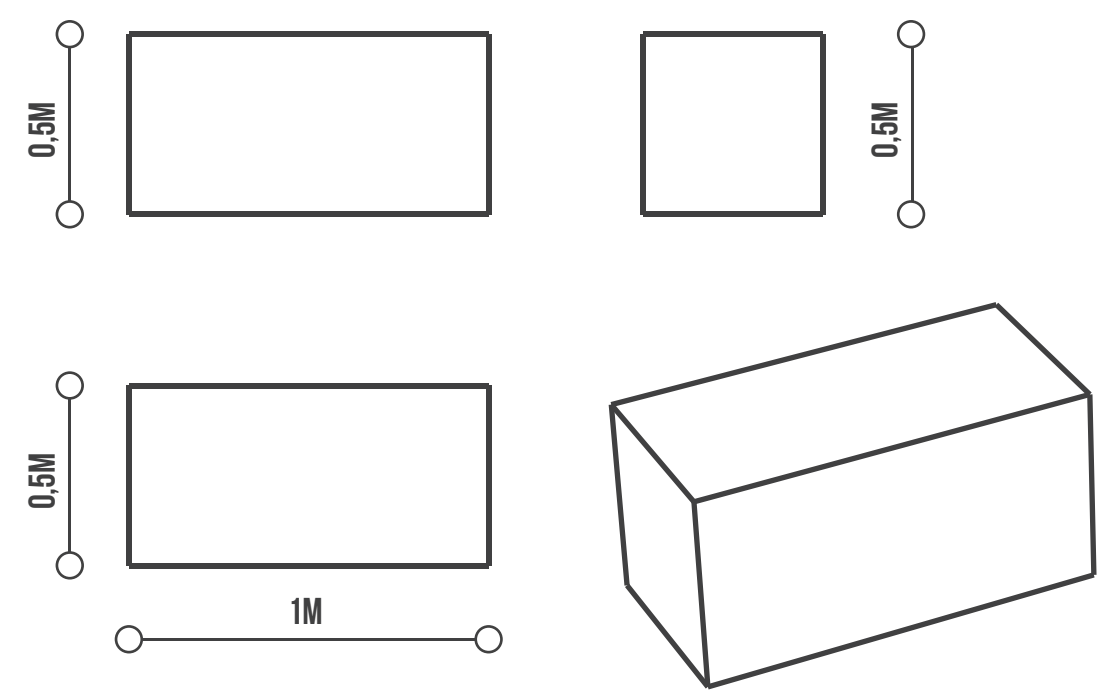
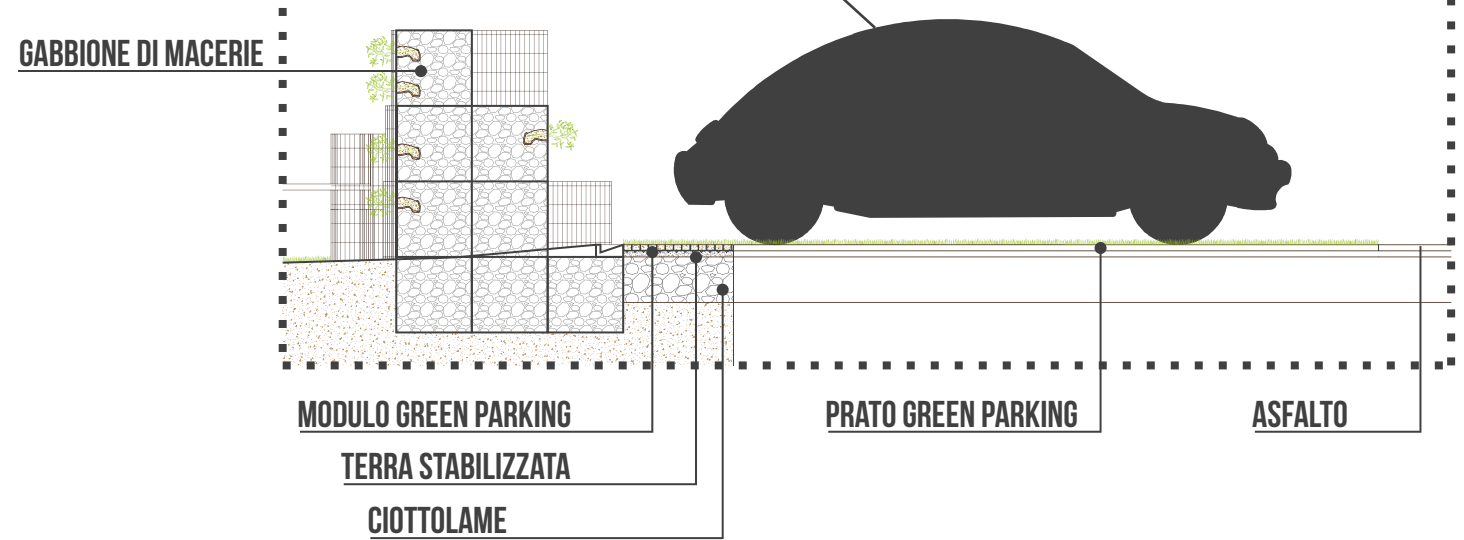
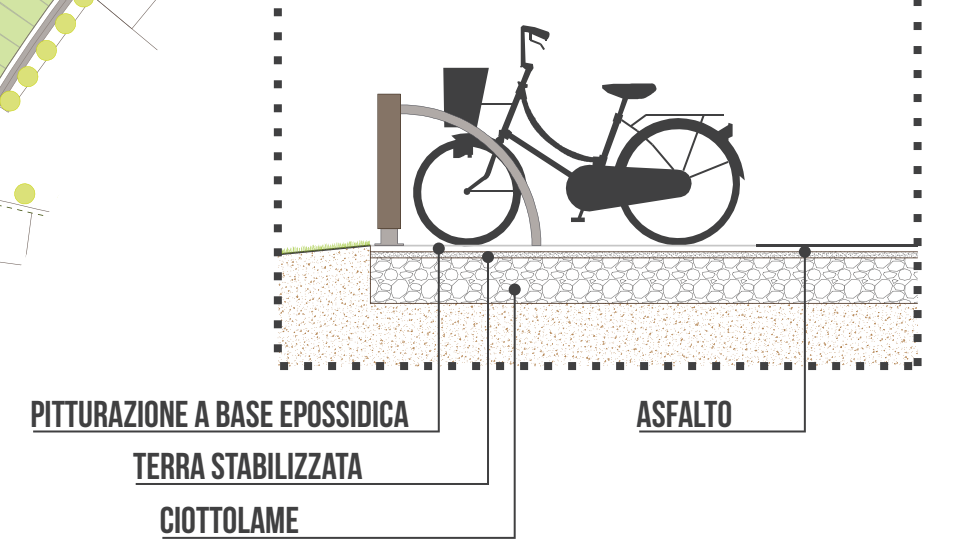

MISURE E NUMERO STALLI

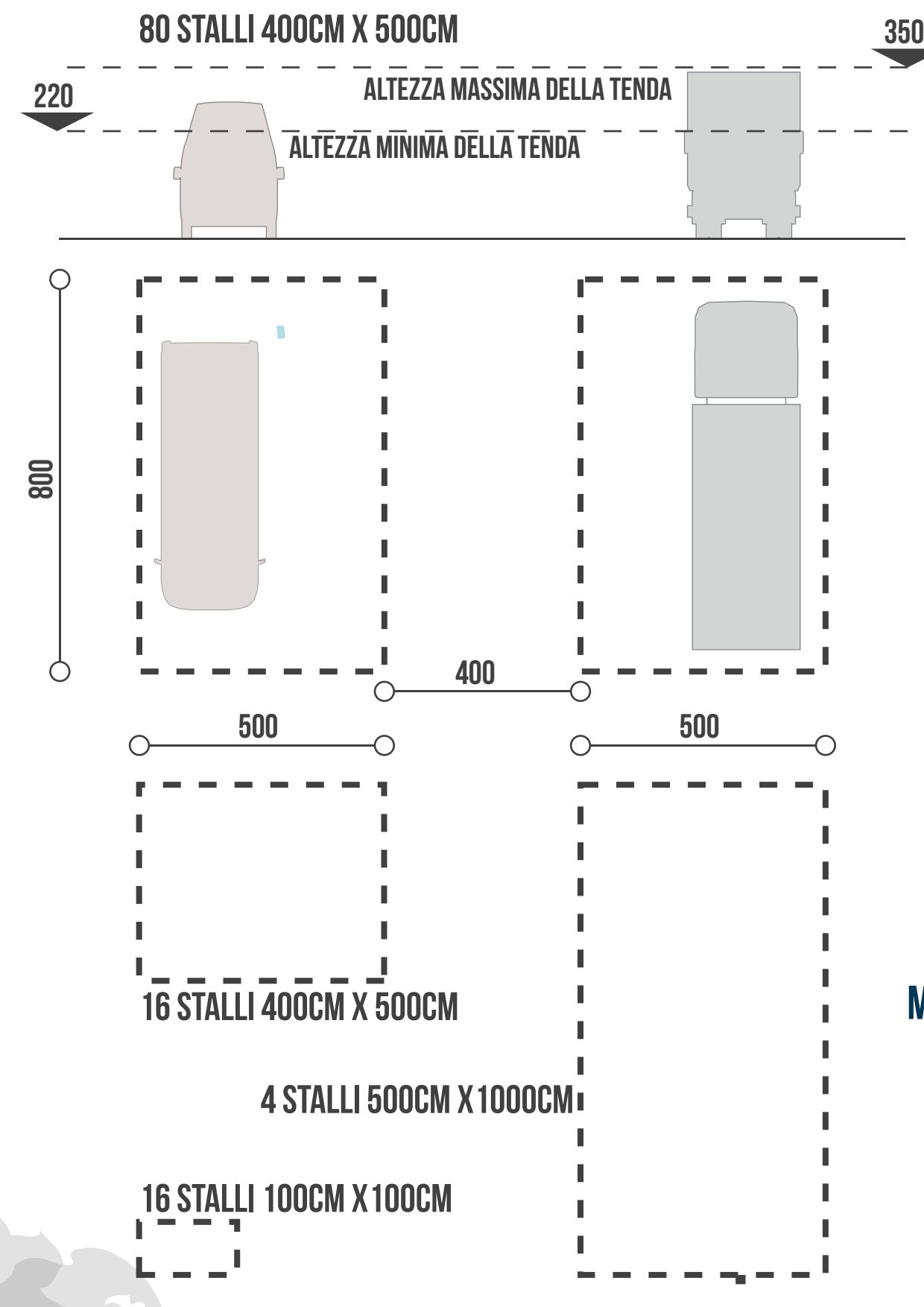

POSIZIONE DELLE AREE DEL MERCATO

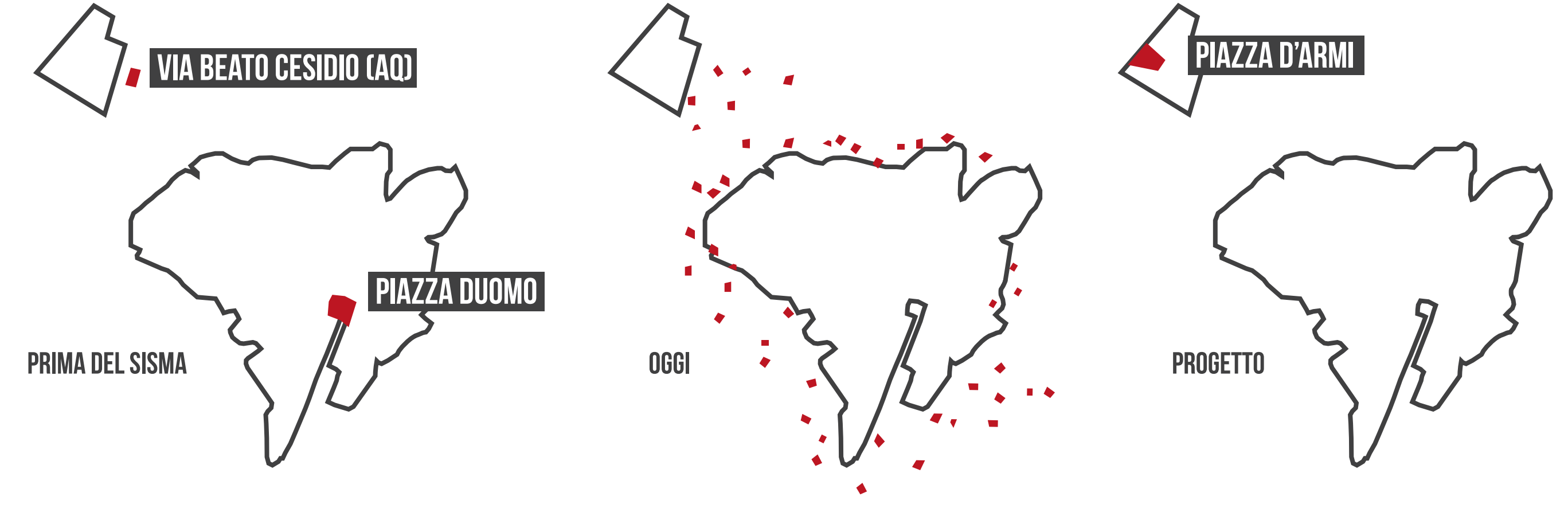

LIBERTÀ	TRADIZIONE RELAZIONE	RAPPORTO DIRETTO CON I PRODOTTI	COLORE	RIVITALIZZARE L'ECONOMIA RAPPORTO INORMALE	INCONTRO	RINASCITA VARIETÀ PRODOTTI	RIFERIMENTO	VITALITÀ	PARCO LUDICO
DIALOGO	SOCIALITÀ	INTEGRAZIONE	CURIOSITÀ AVVENTURA	EDUCAZIONE AL RISCHIO	SPERIMENTAZIONE CREATIVITÀ	SICUREZZA	RAPPORTO CON LA NATURA ABILITÀ		

PIANTA E PROSPETTO

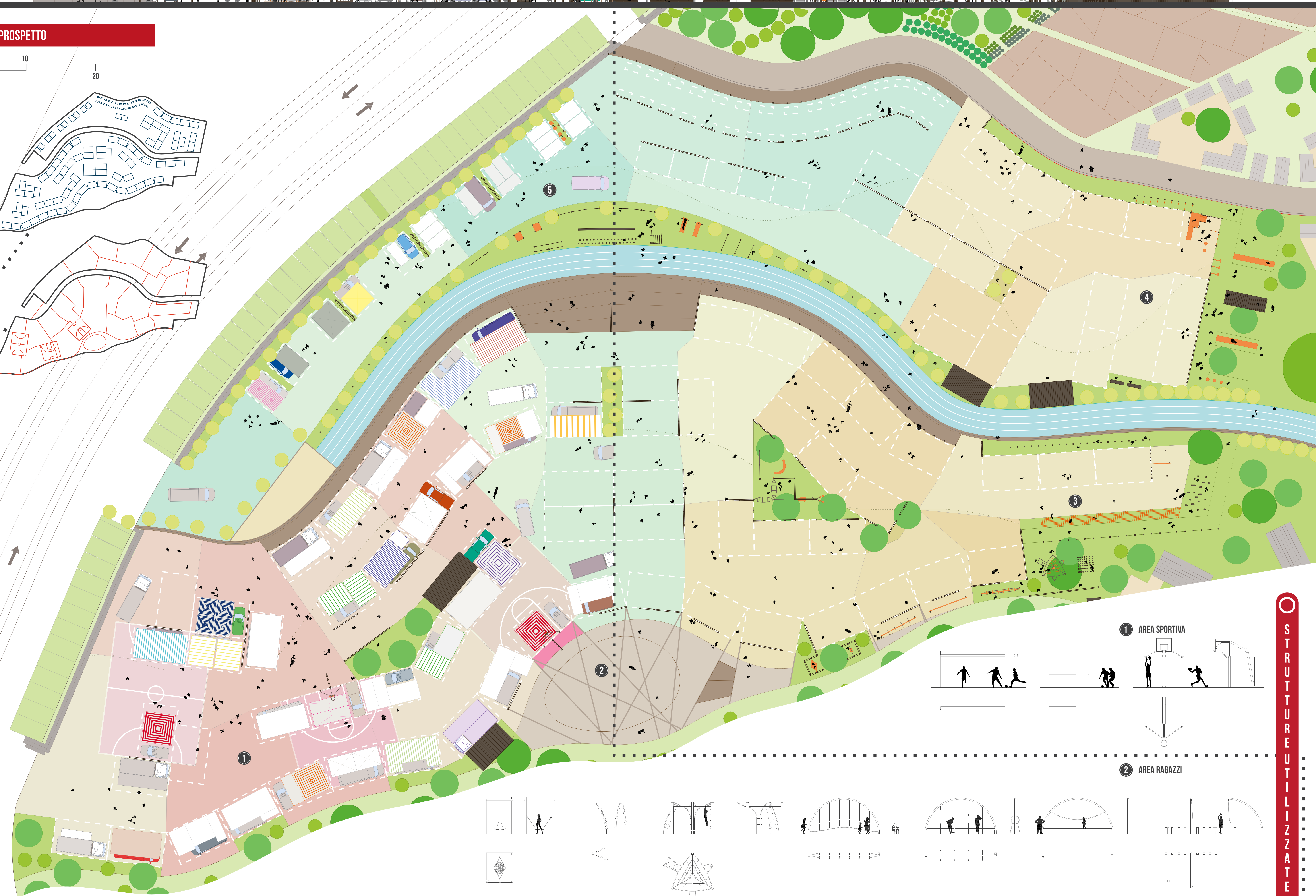
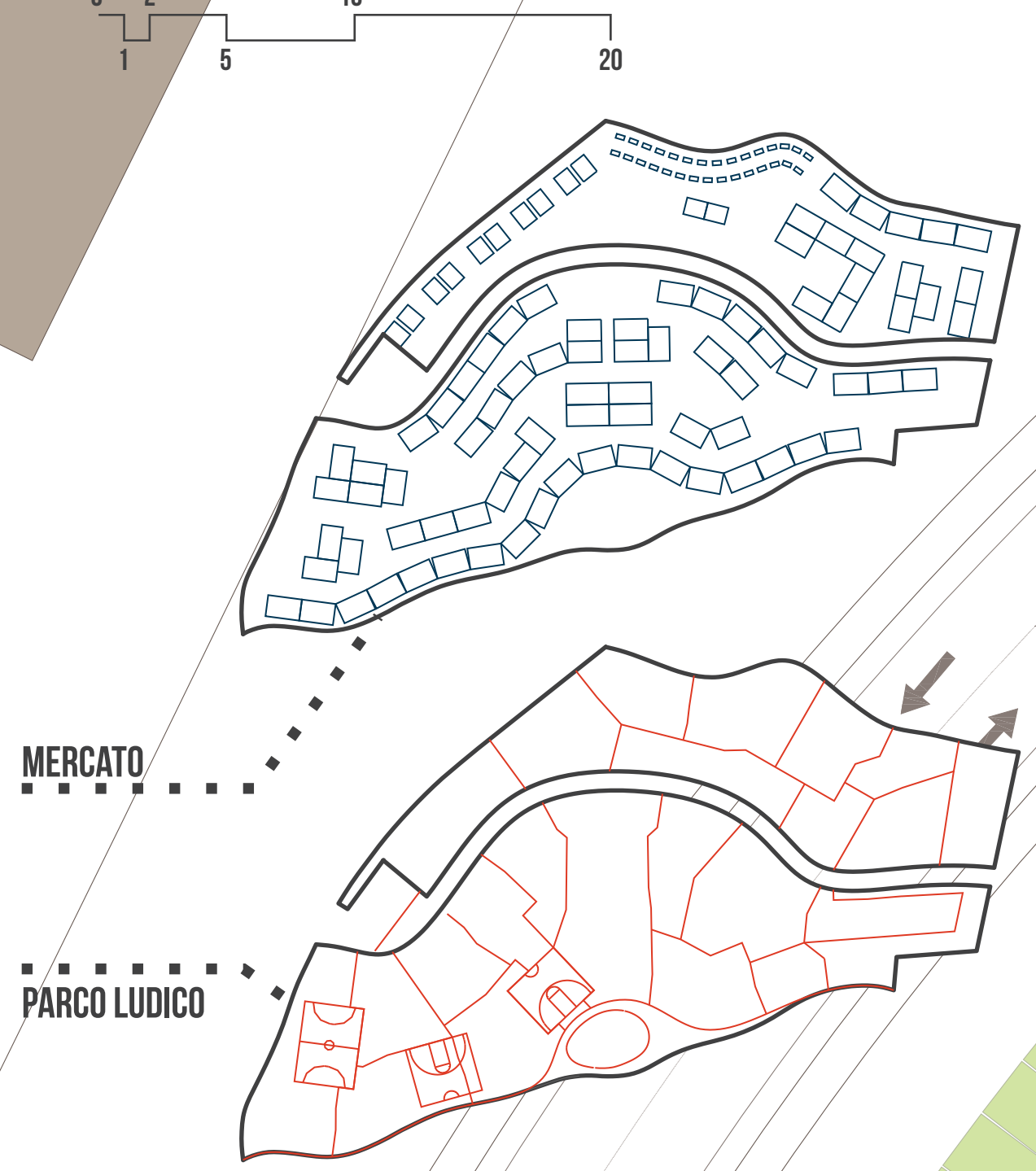

STRUTTURE UTILIZZATE

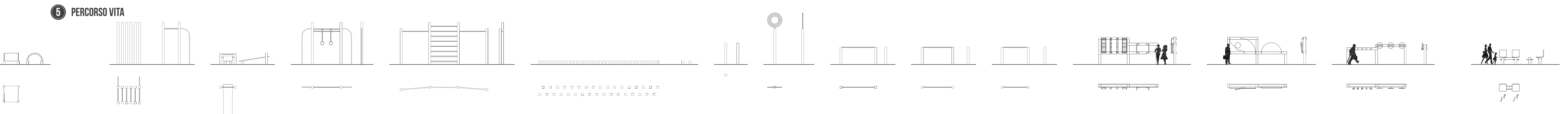
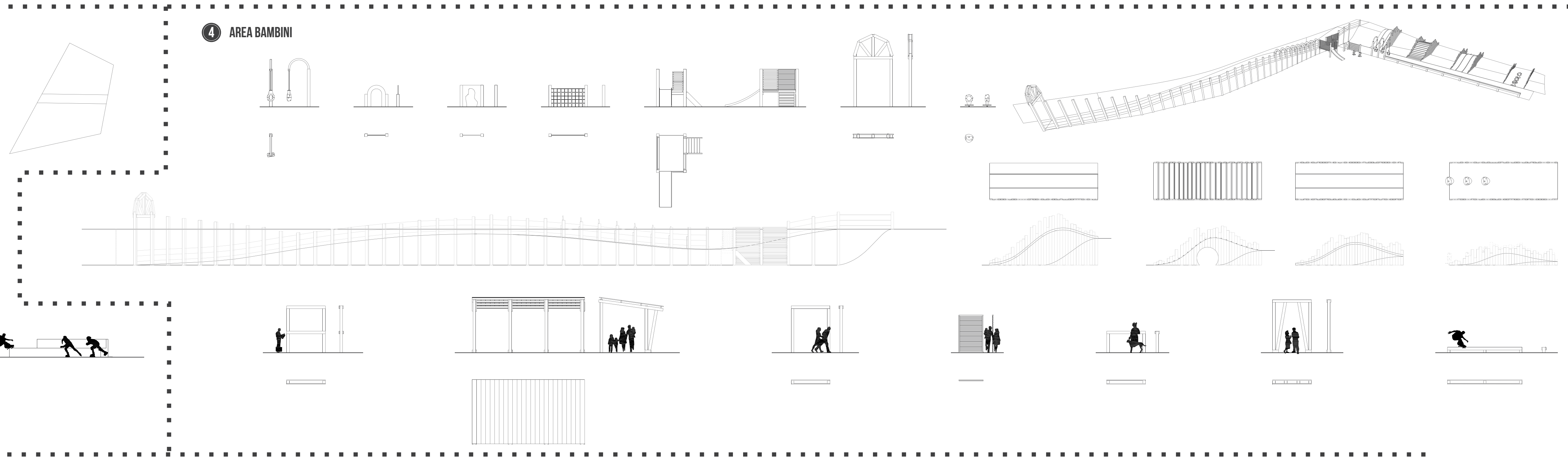
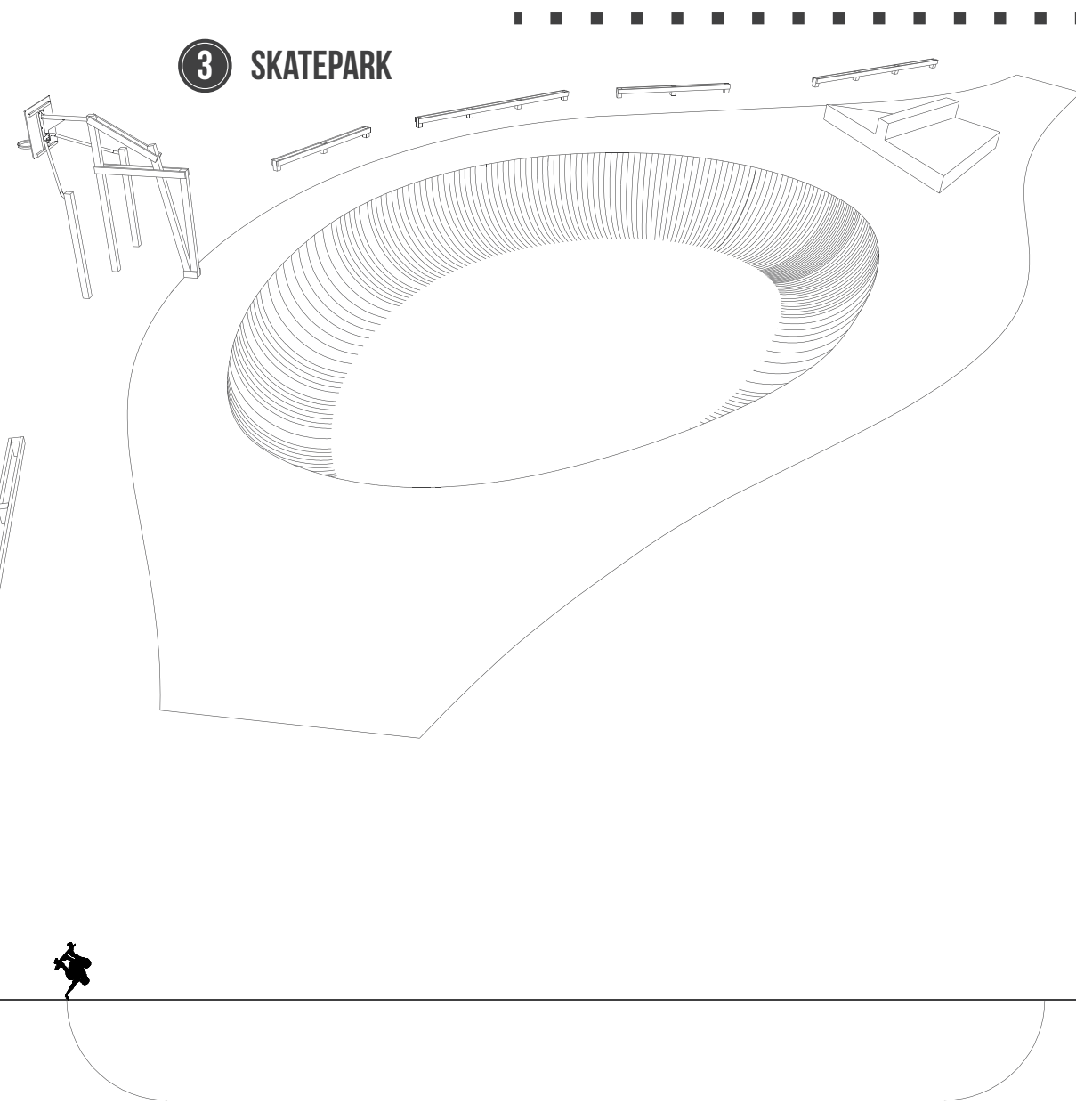
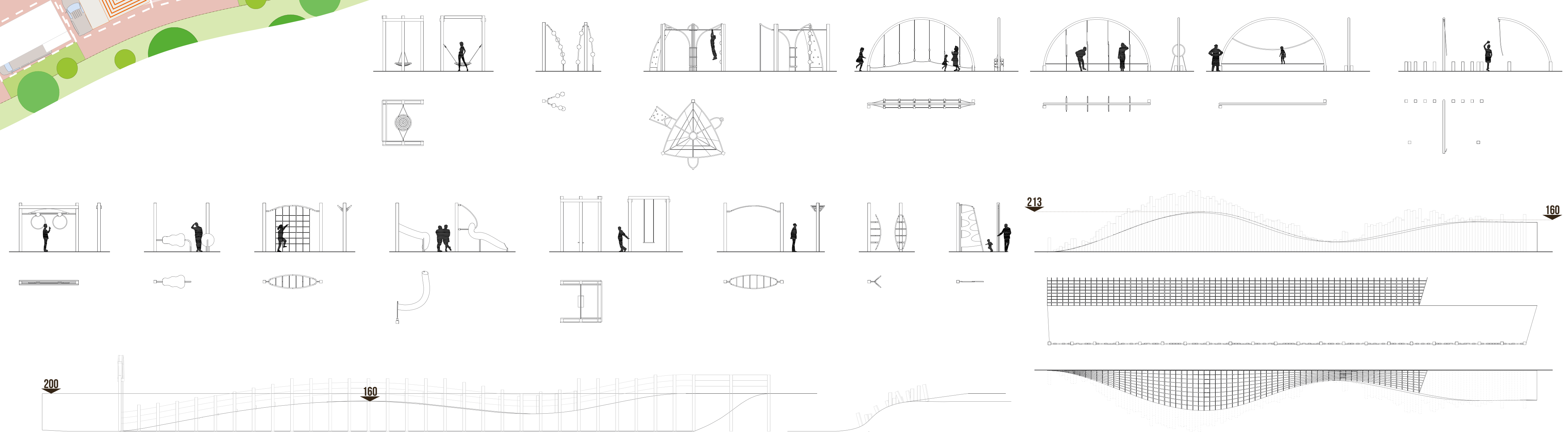
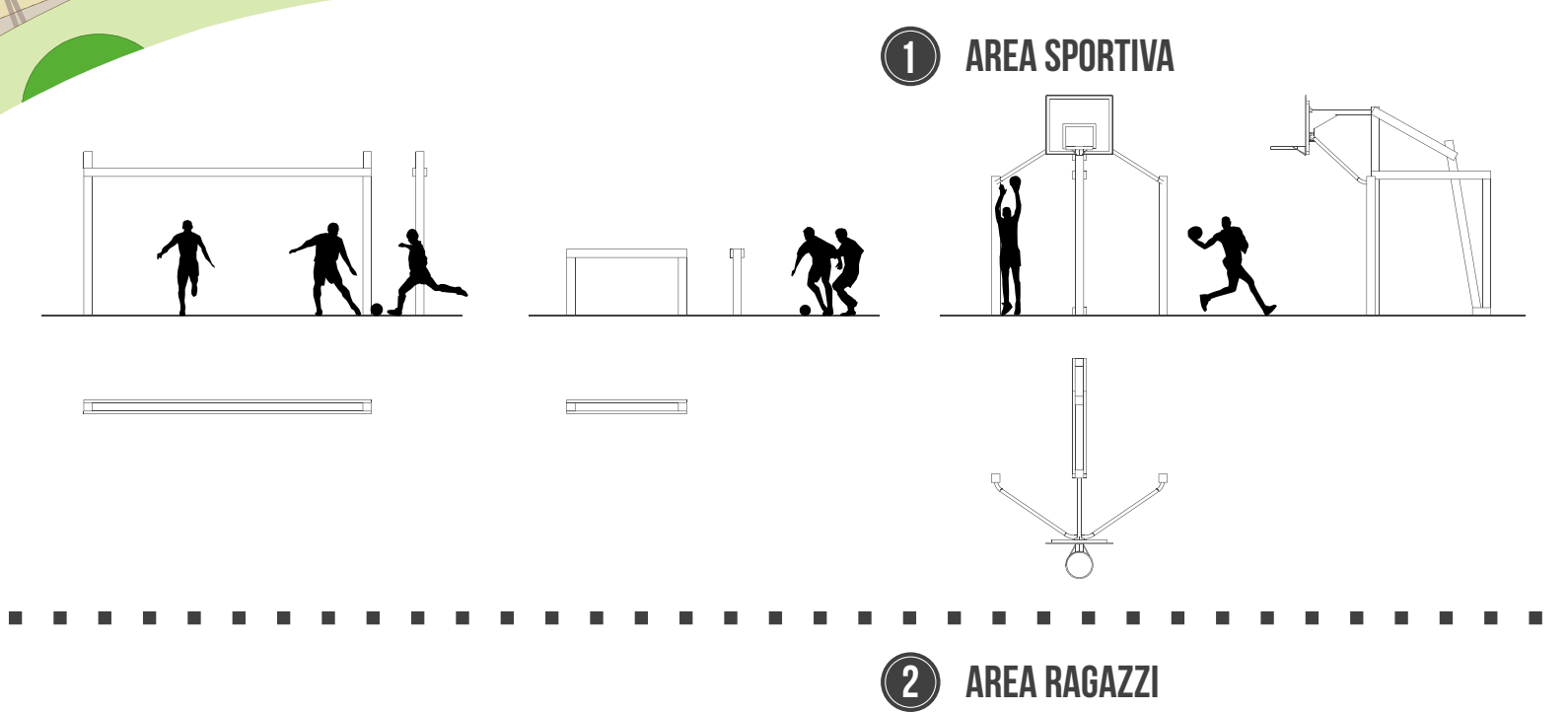



nuovocentro

08
LABORATORIO



INQUADRAMENTO

PIANTA E SEZIONE DEL LABORATORIO

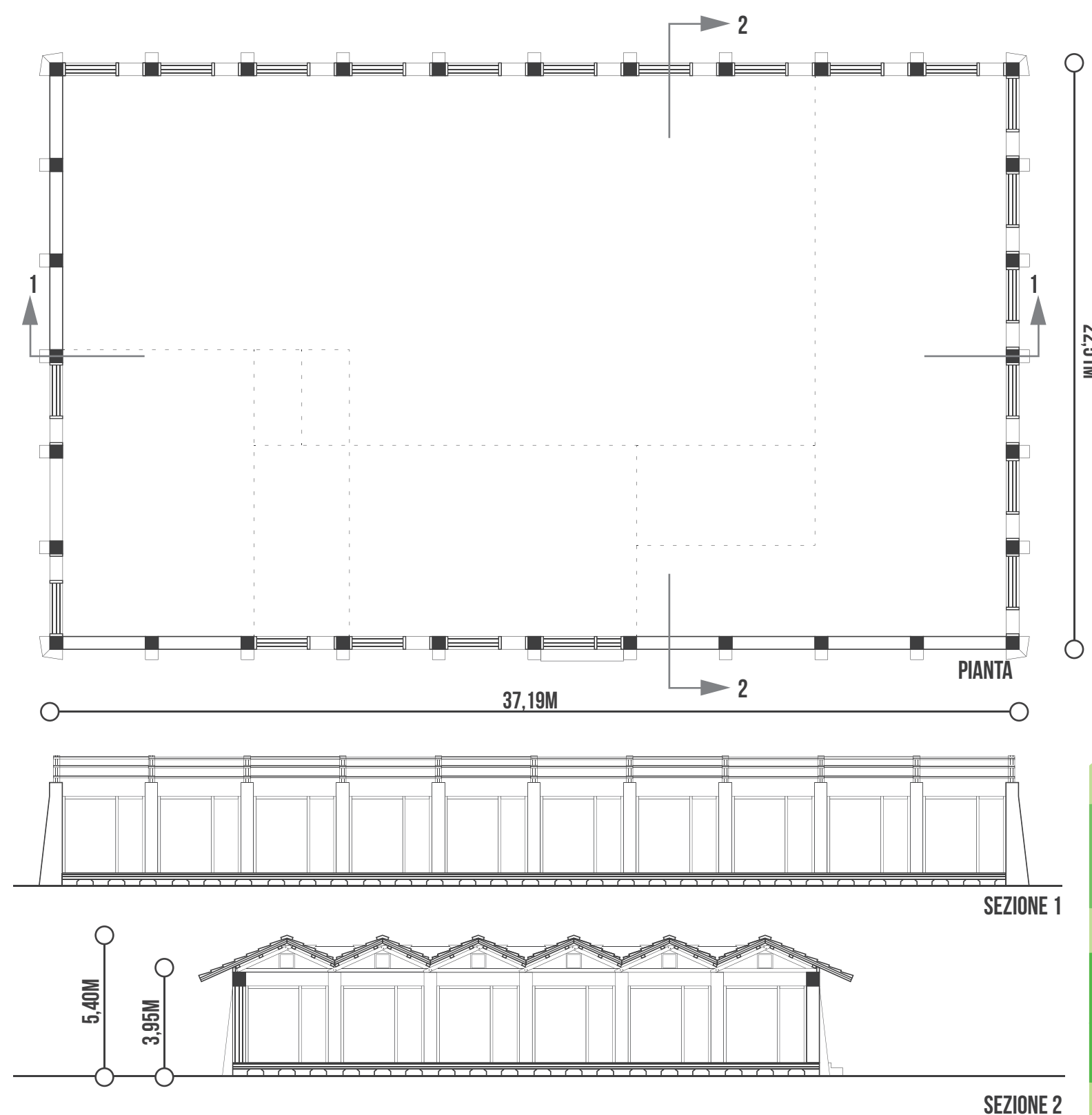

PREPARAZIONE DEI MATTONI IN TERRA CRUDA (ADOBE)

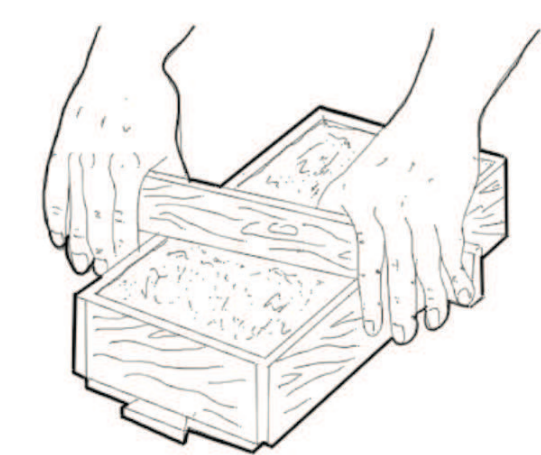
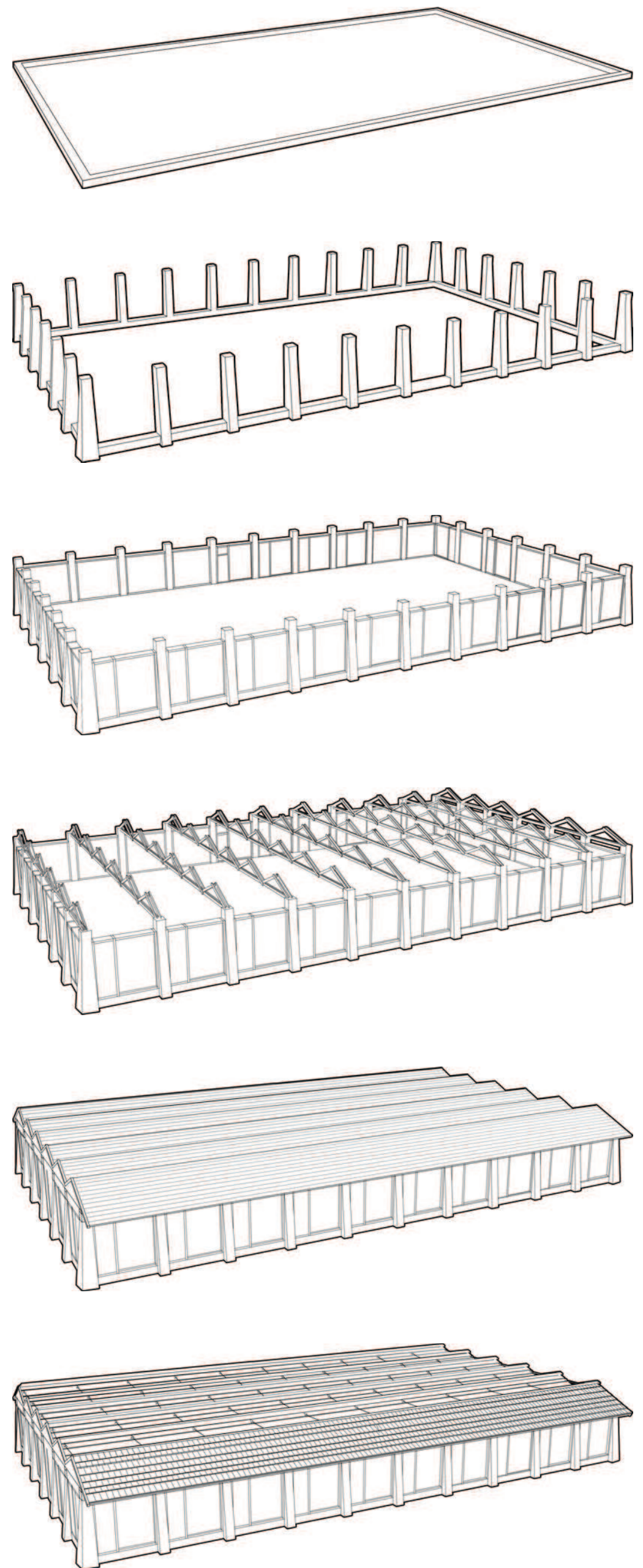

1 RIEMPIMENTO DELLO STAMPO IN LEGNO CON L'IMPASTO

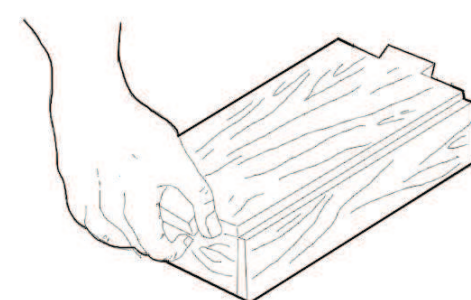

2 ESSICCAMENTO DELLA TERRA

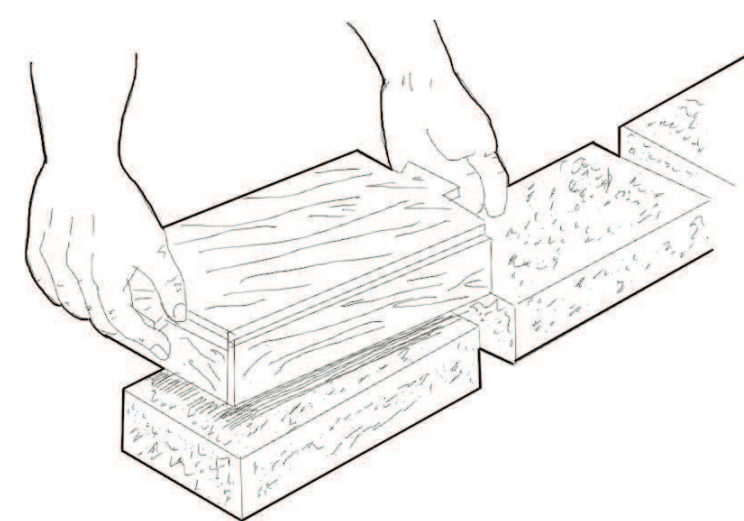

3 POSIZIONAMENTO

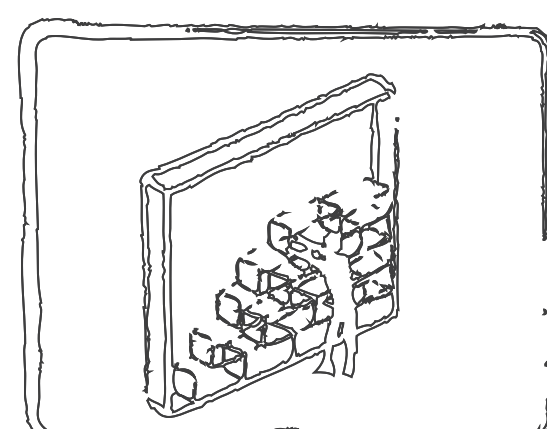
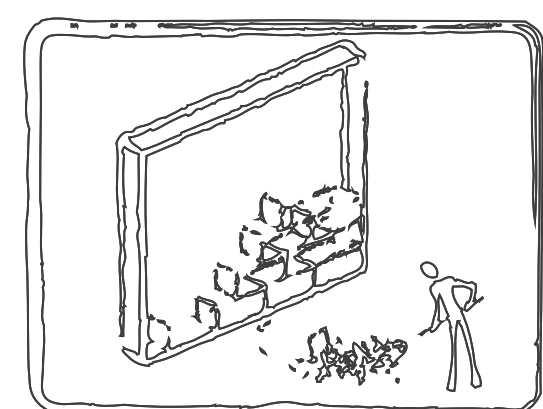
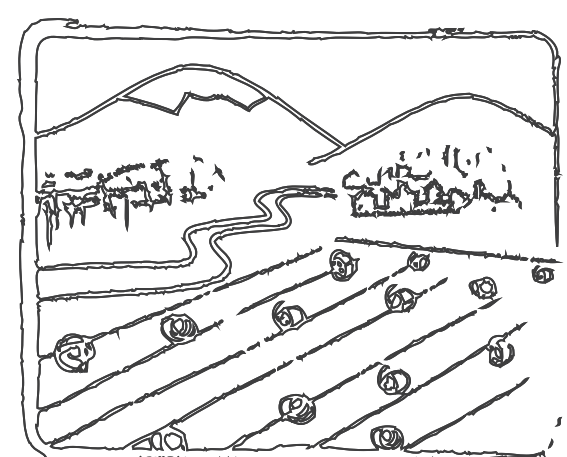
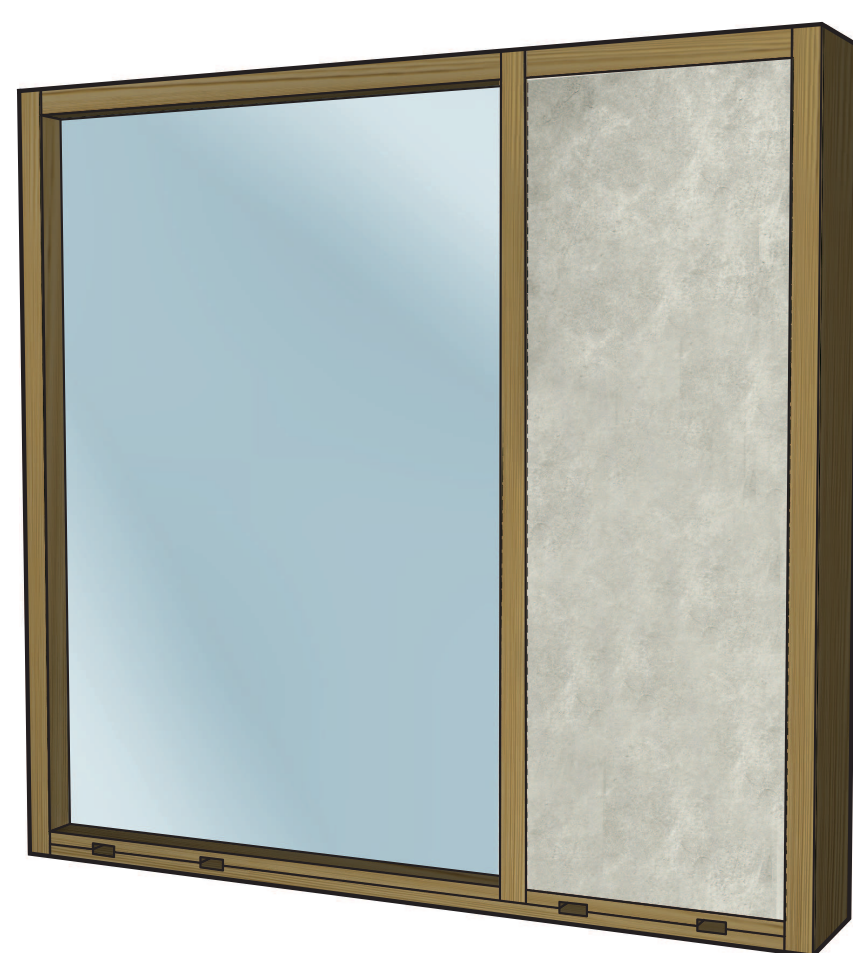
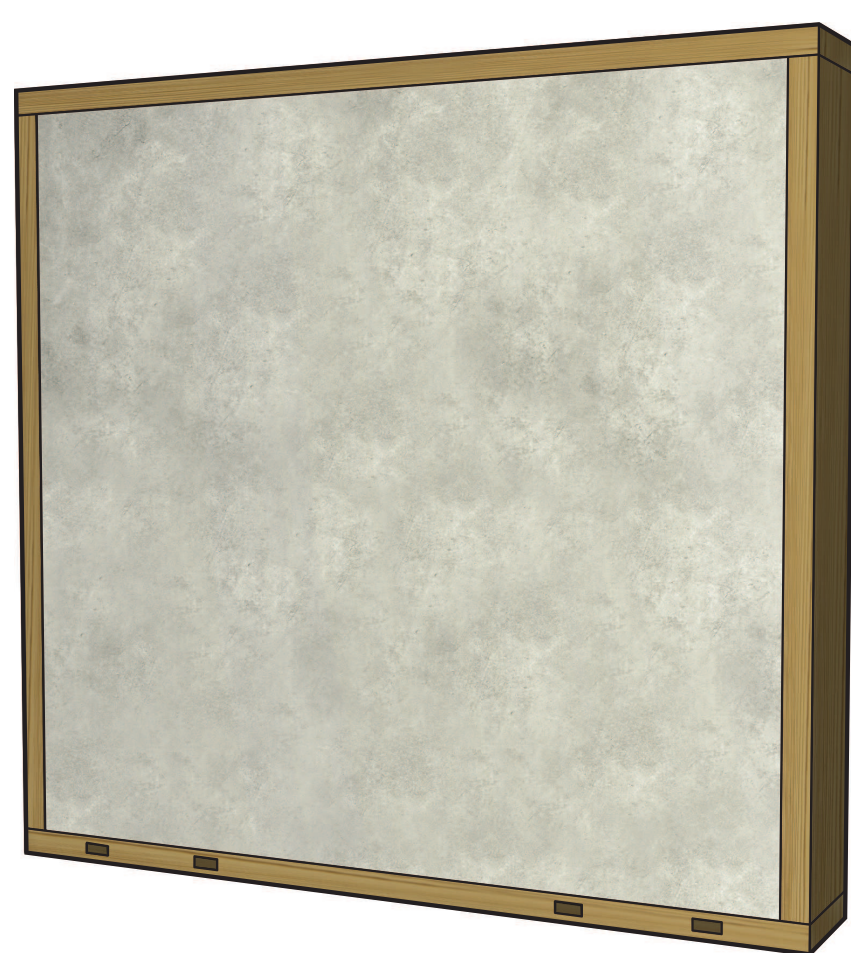

PROSPETTO 1

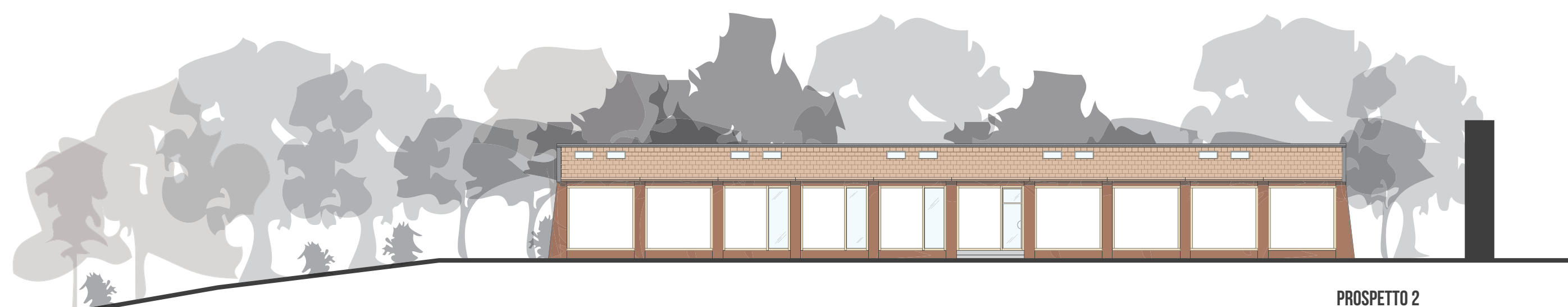

PROSPETTO 2



nuovocentro

09
BORGO



I POTENTIALI DI SVILUPPO

STUDIO DEGLI ACCESSI

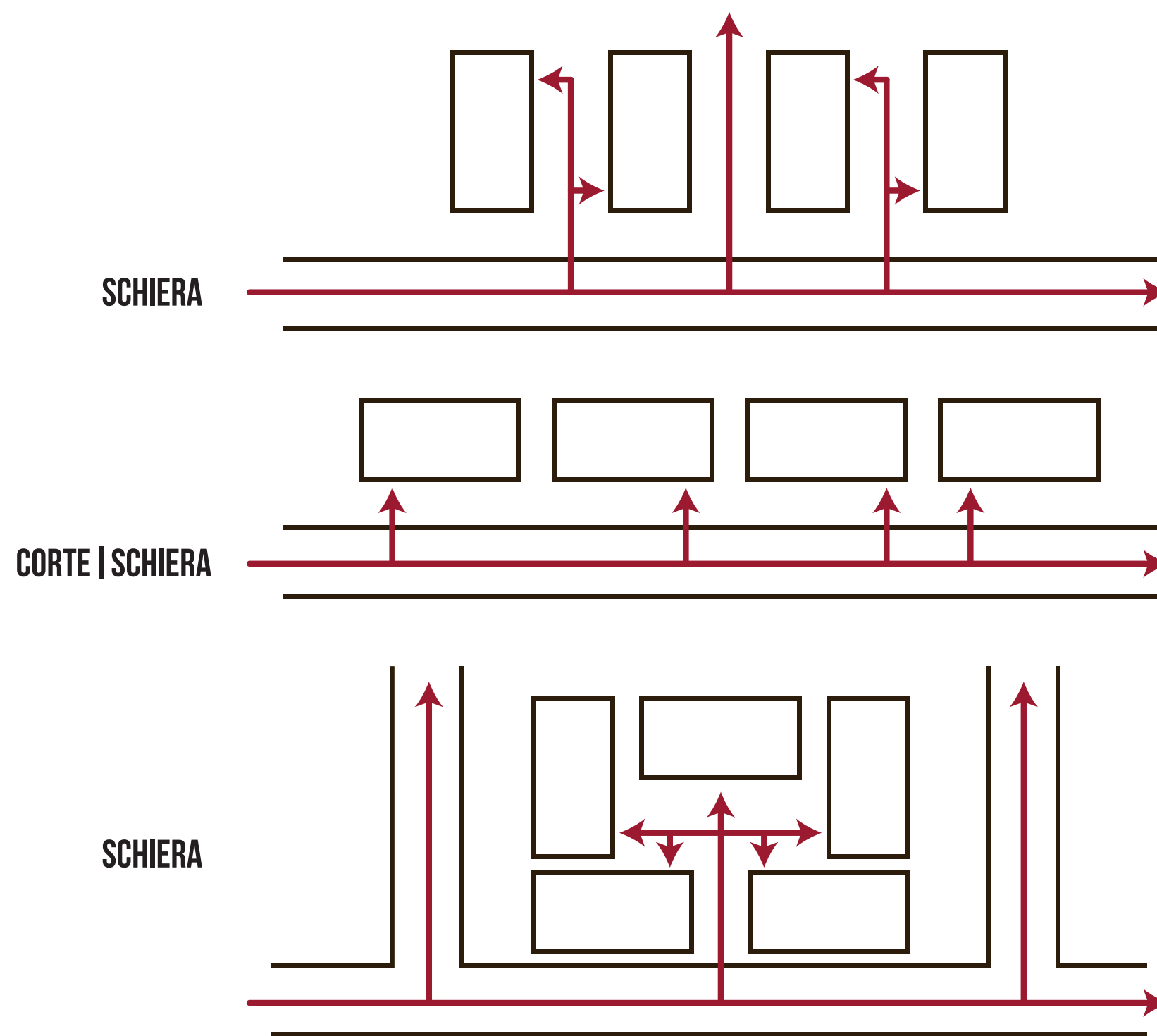

SPAZIO PRIVATO SPAZIO PUBBLICO

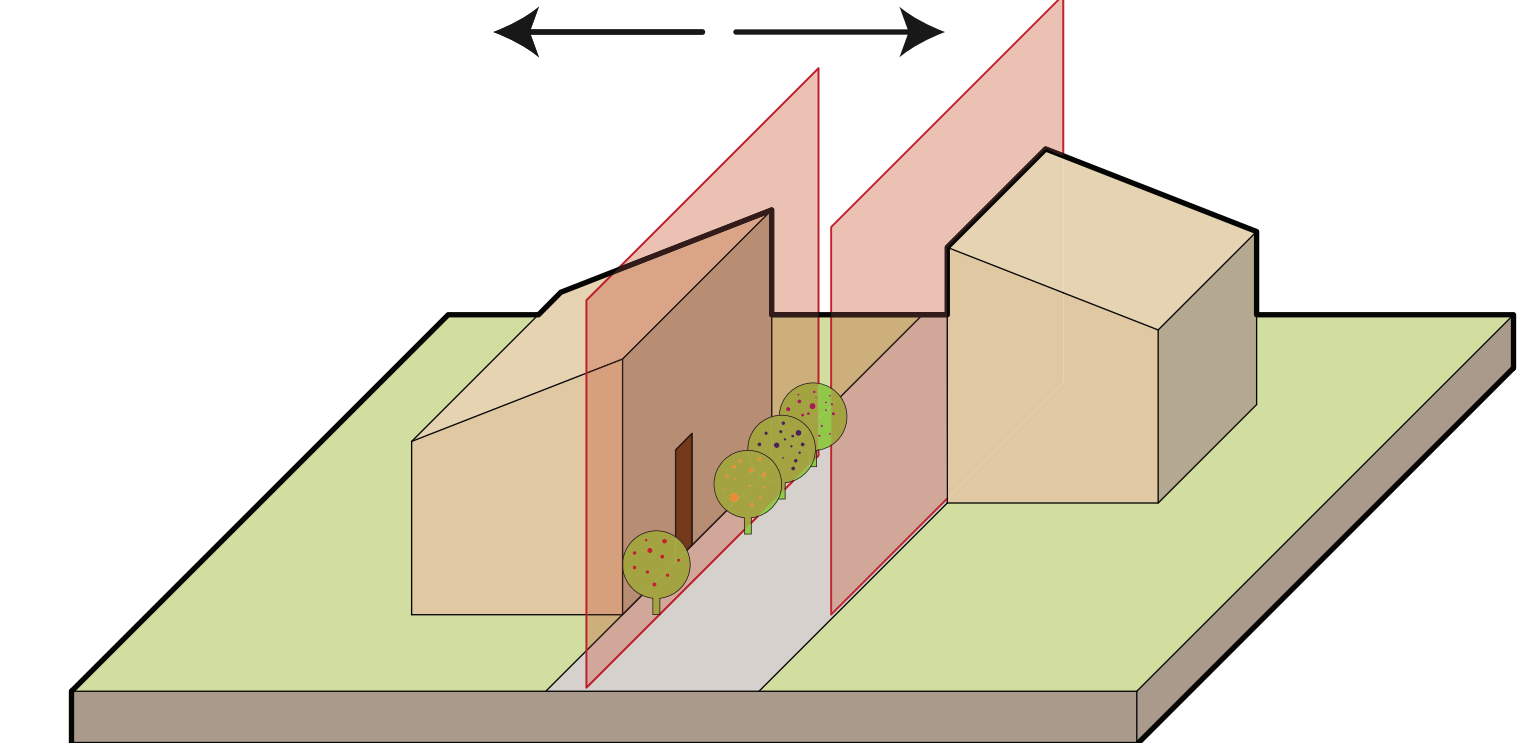

GIARDINI SPONTANEI

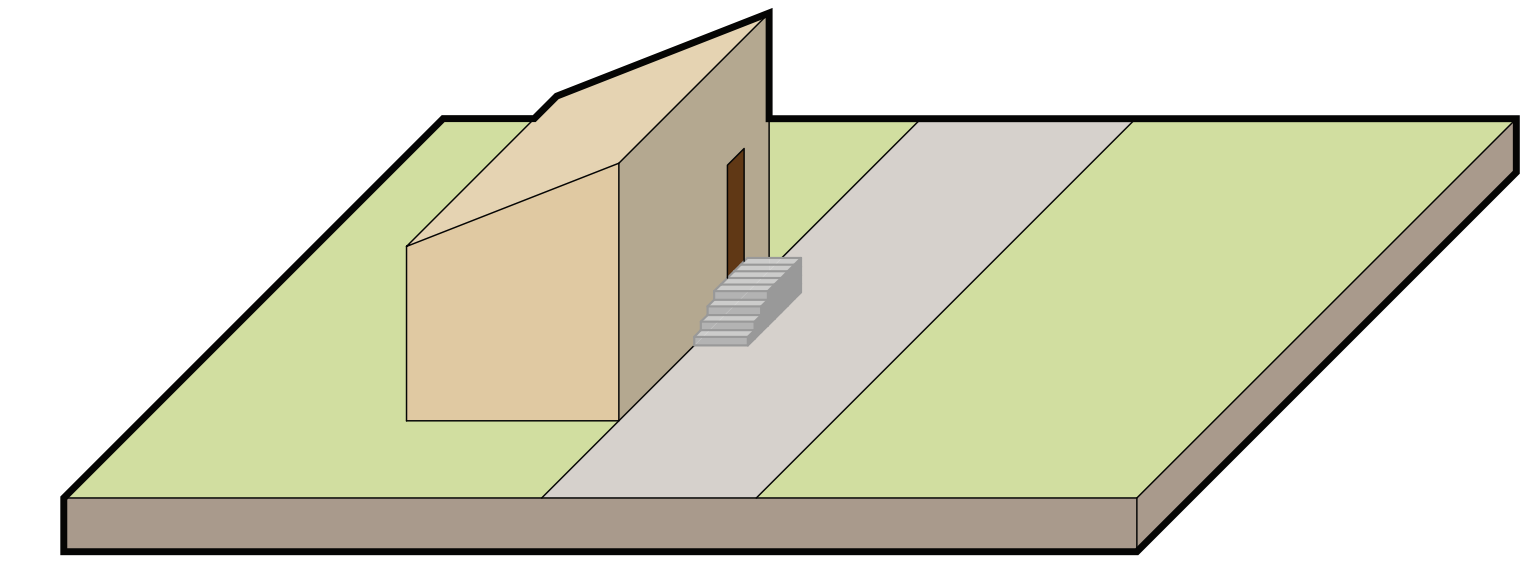

PROFFERLI

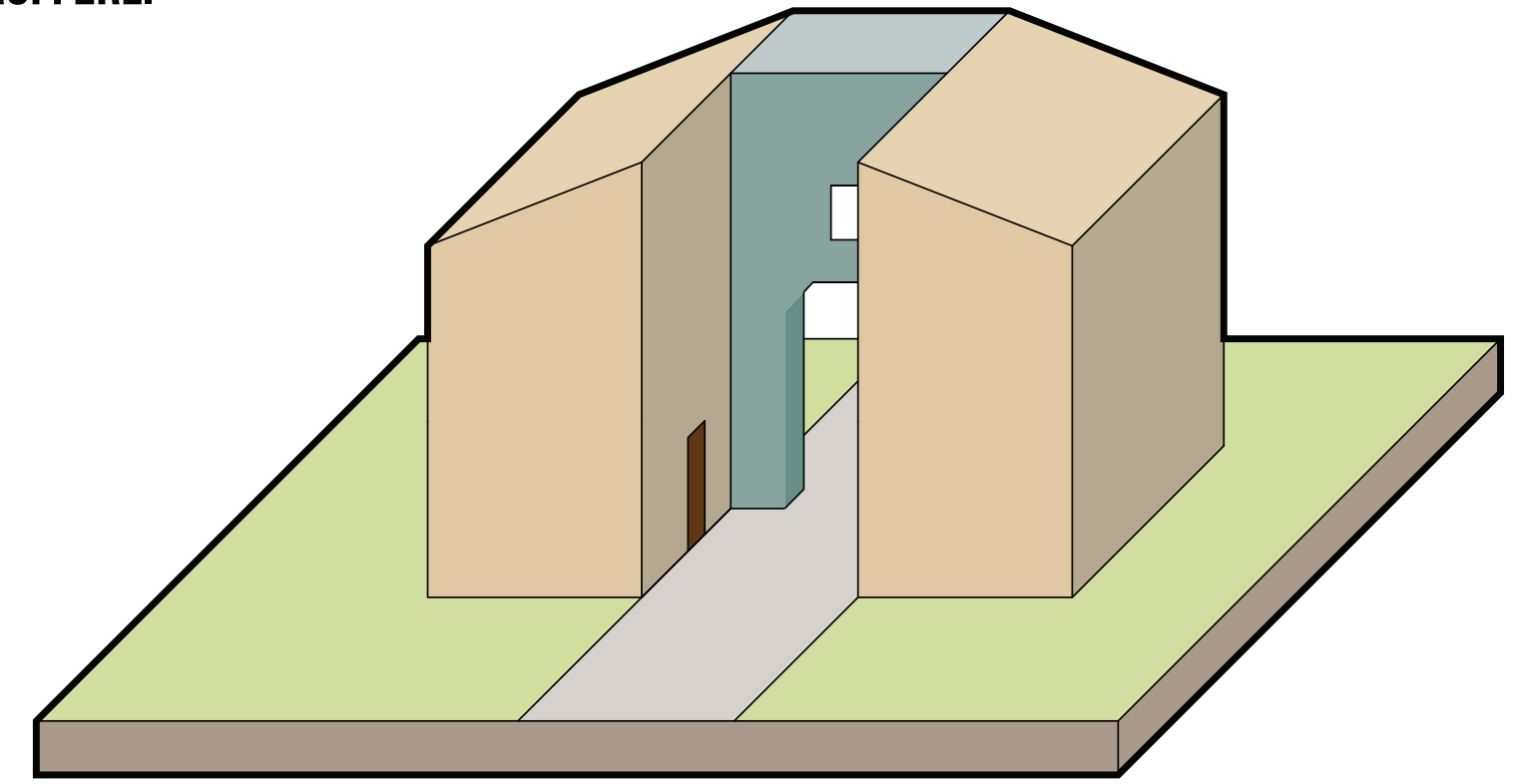

EDIFICI PONTE

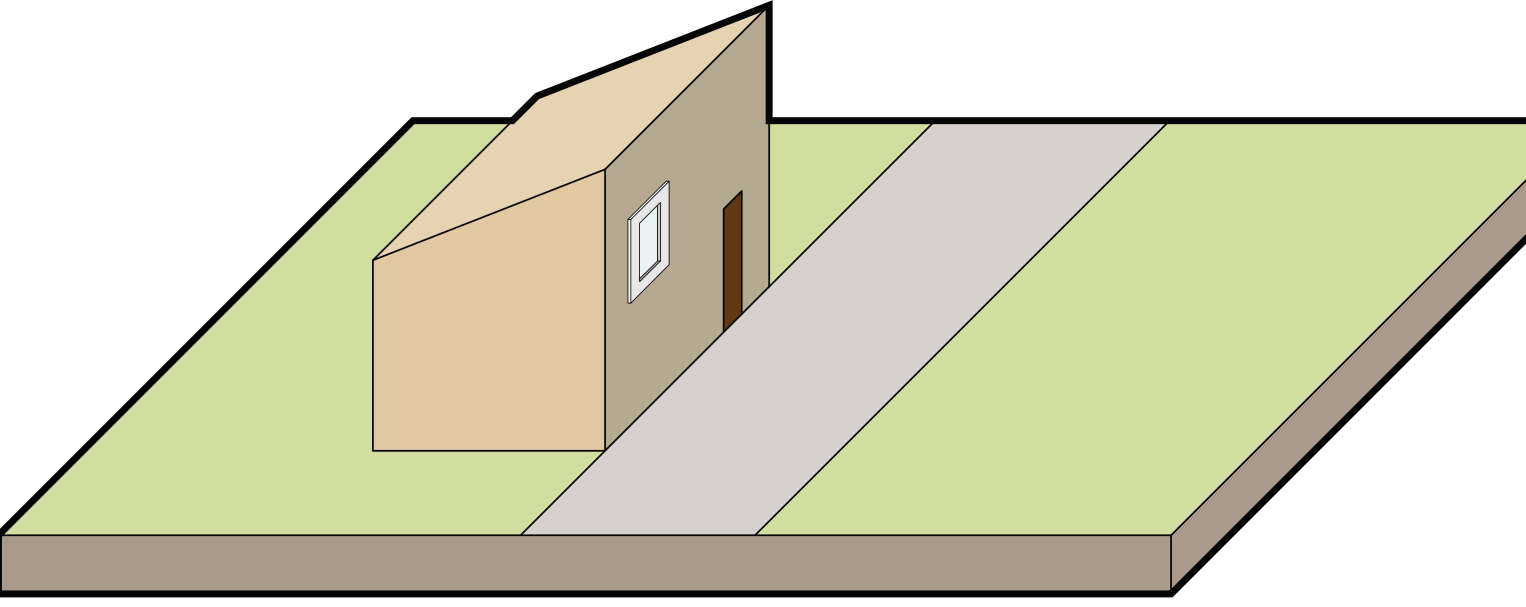

CORNICI

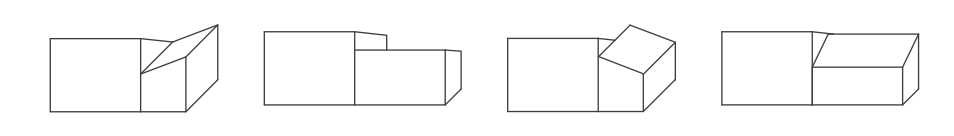
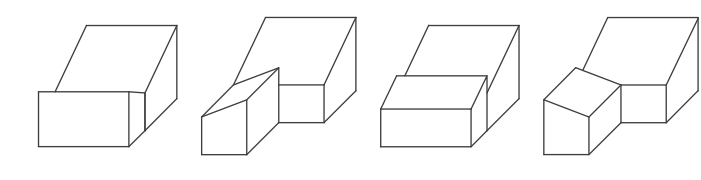
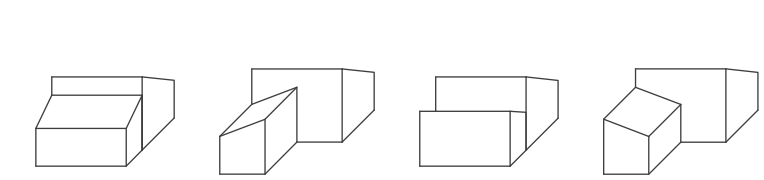
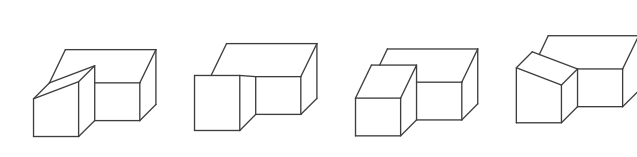
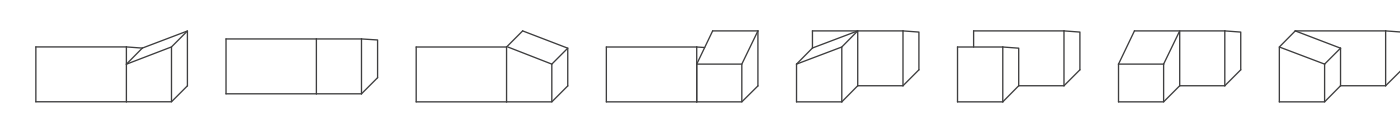
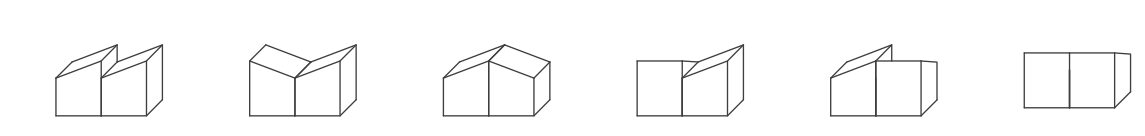
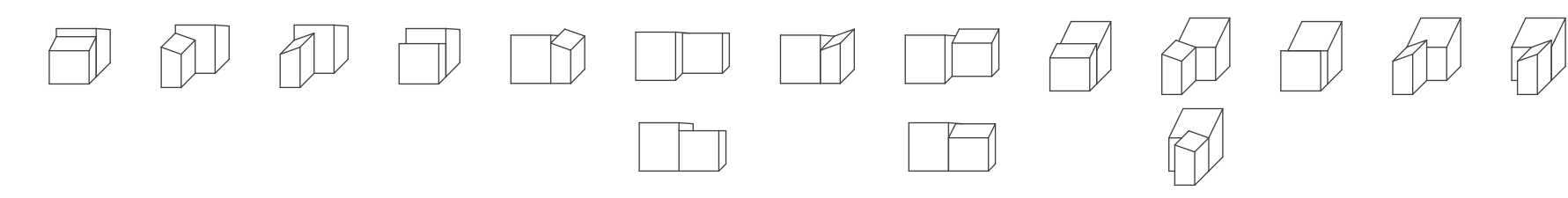

FORMAZIONE



ESPANSIONE



ASSORBIMENTO | RICONVERSIONE

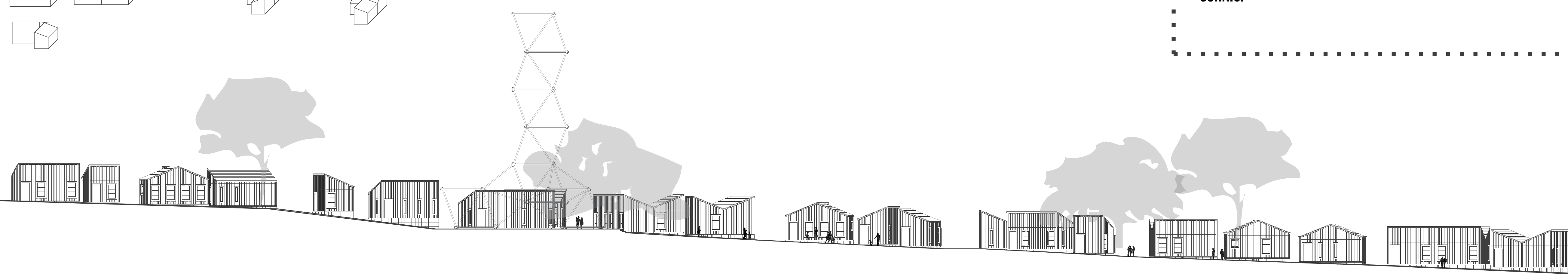



nuovocentro
10
MODULO

- 1 MODULI PER IL COMMERCIO
- 2 BOTTEGHE
- 3 MODULI PER LA GESTO E PRODUZIONE ALIMENTARE
- 4 ALBERGO DIFFUSO

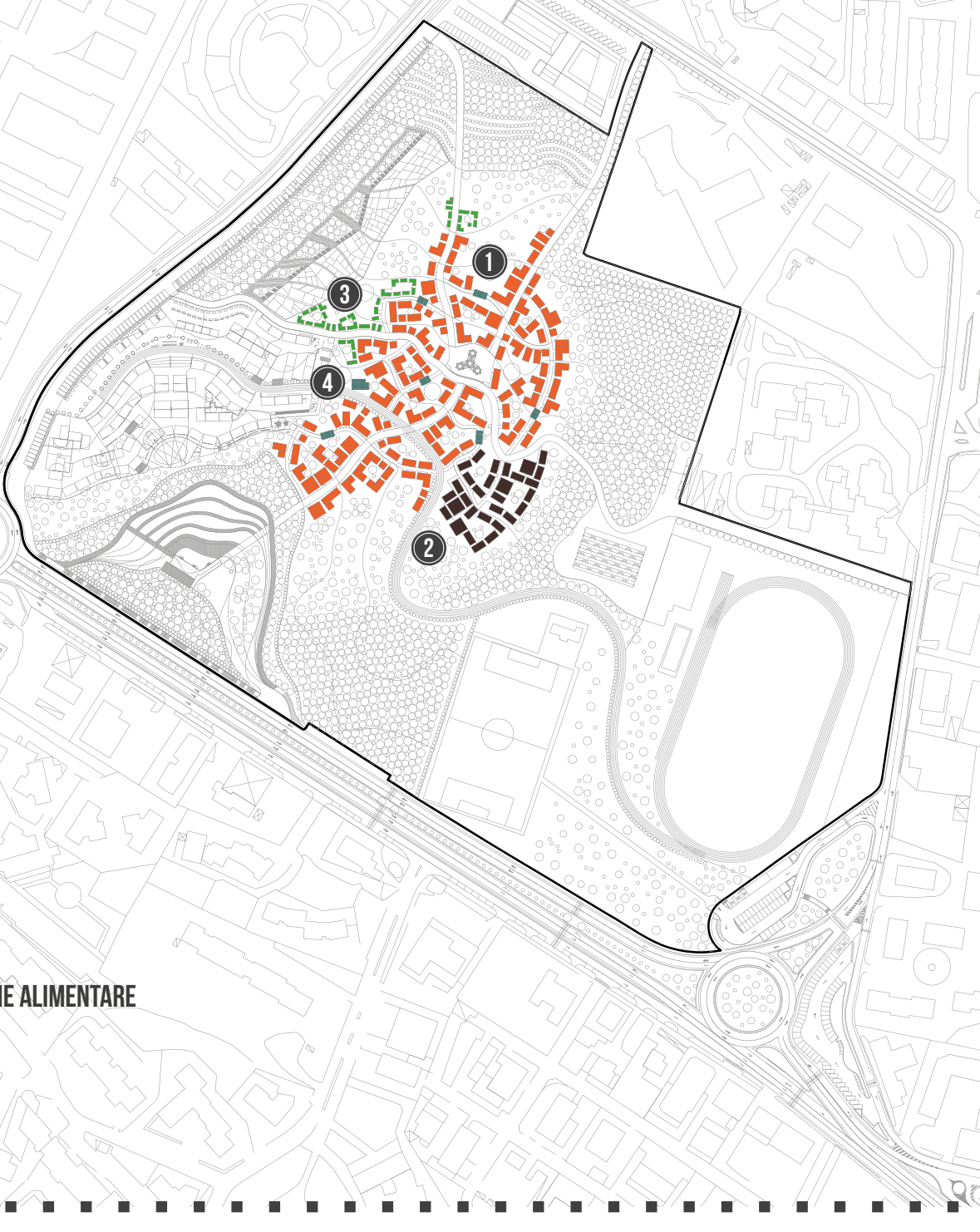

IPOTESI DI SVILUPPO

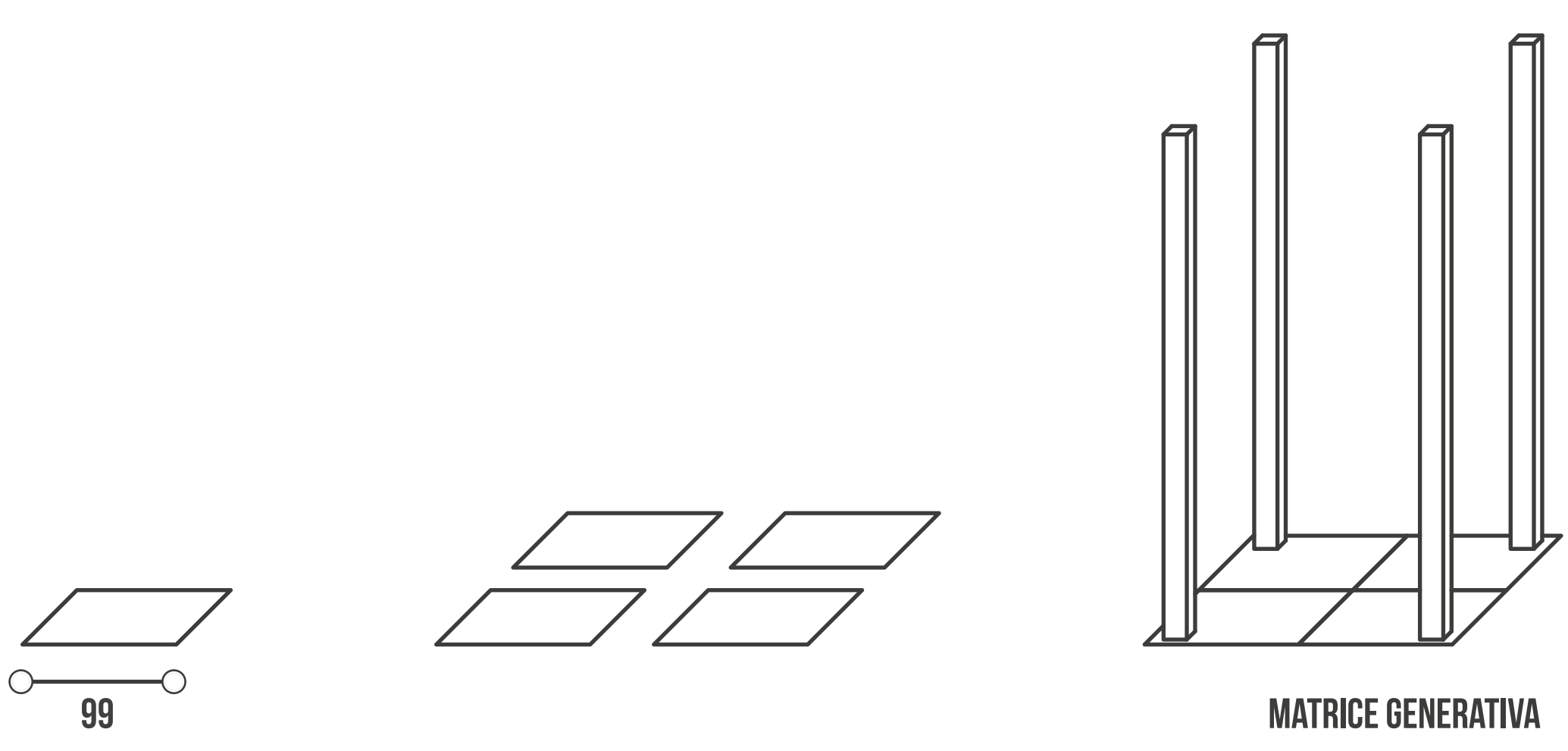

PLANIMETRIA DEL BORGO

0 2 10 20
1 5 20



TIPOLOGIE DI MODULO

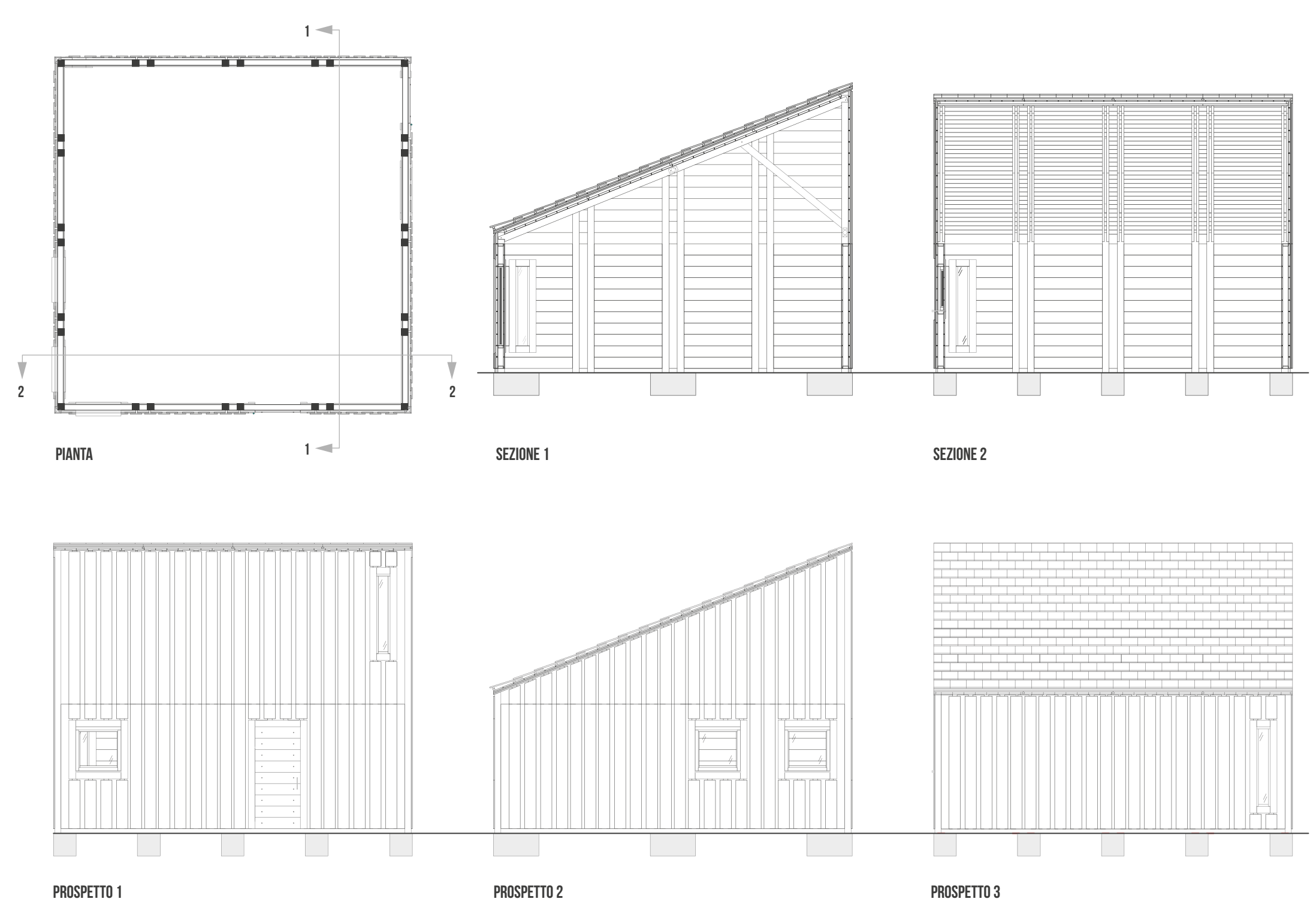
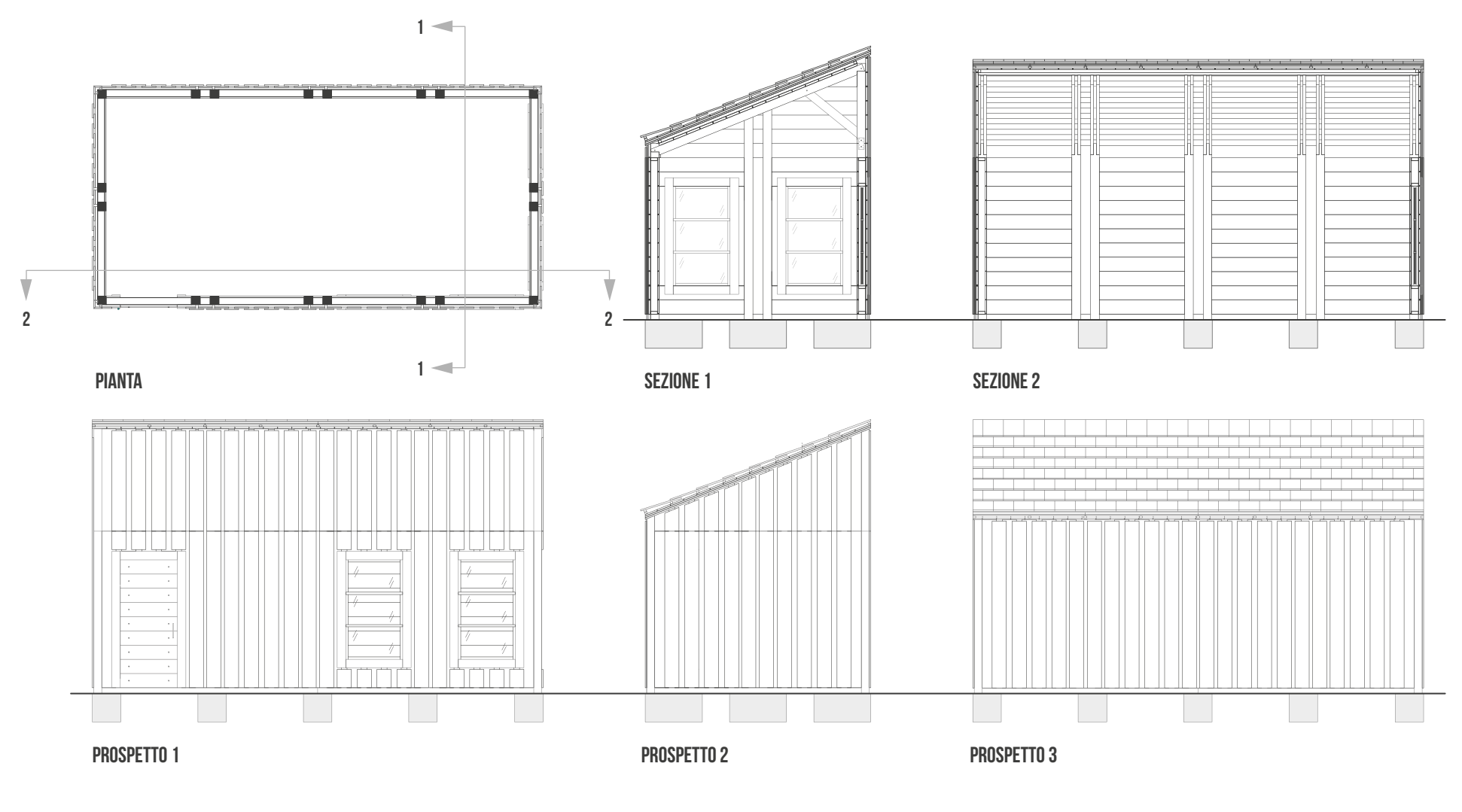
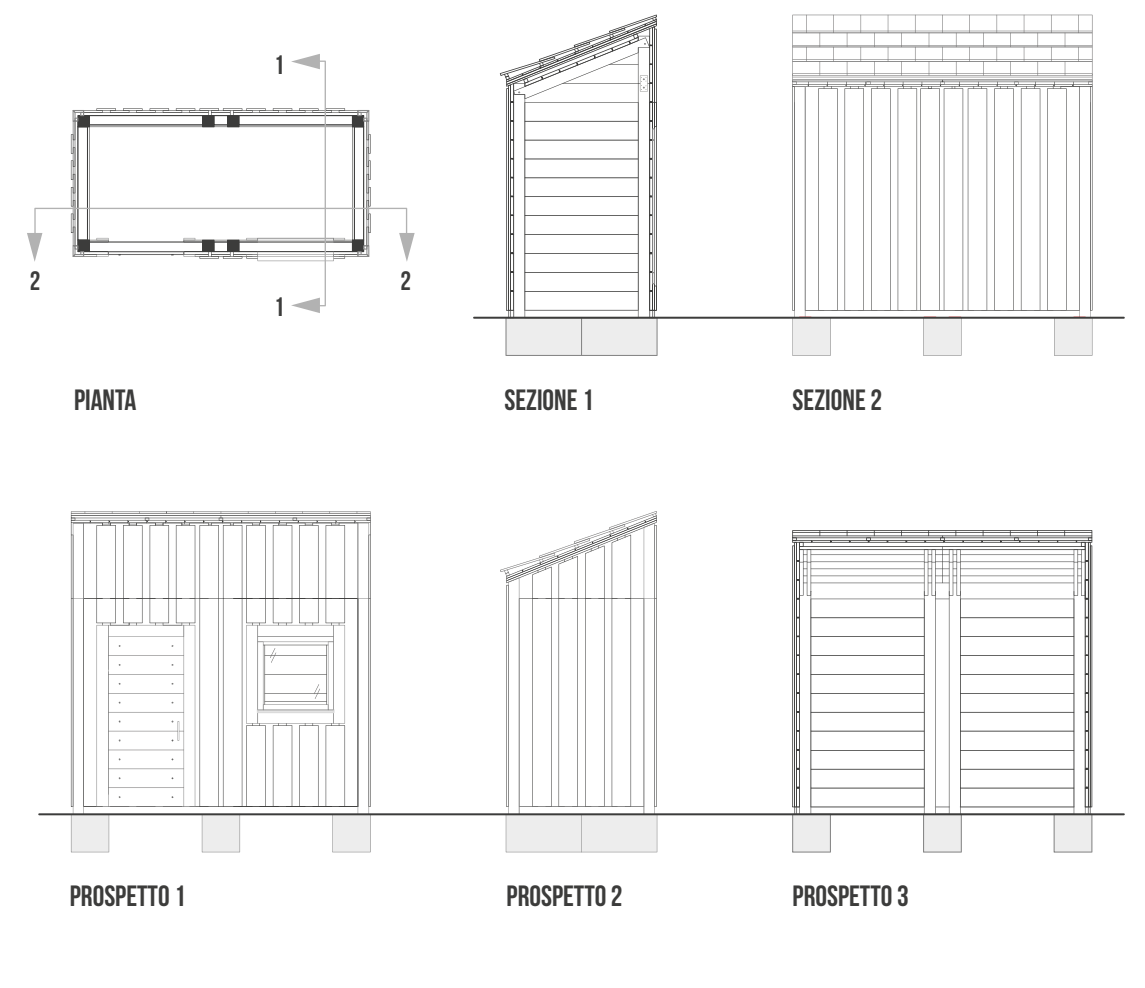
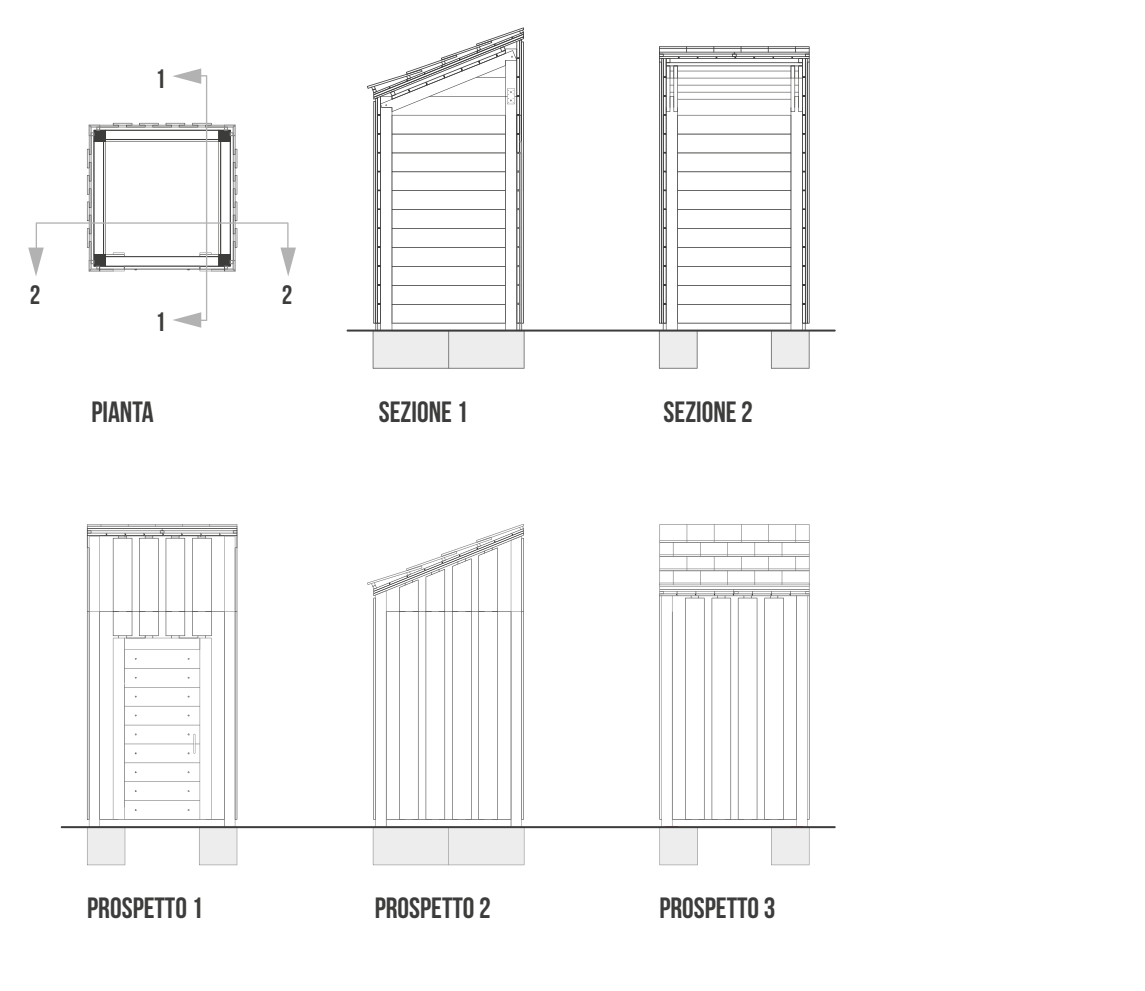

PARTICOLARE DELL'AGGANCIO DEI GABBIONE ALLA STRUTTURA SCALA 1:10

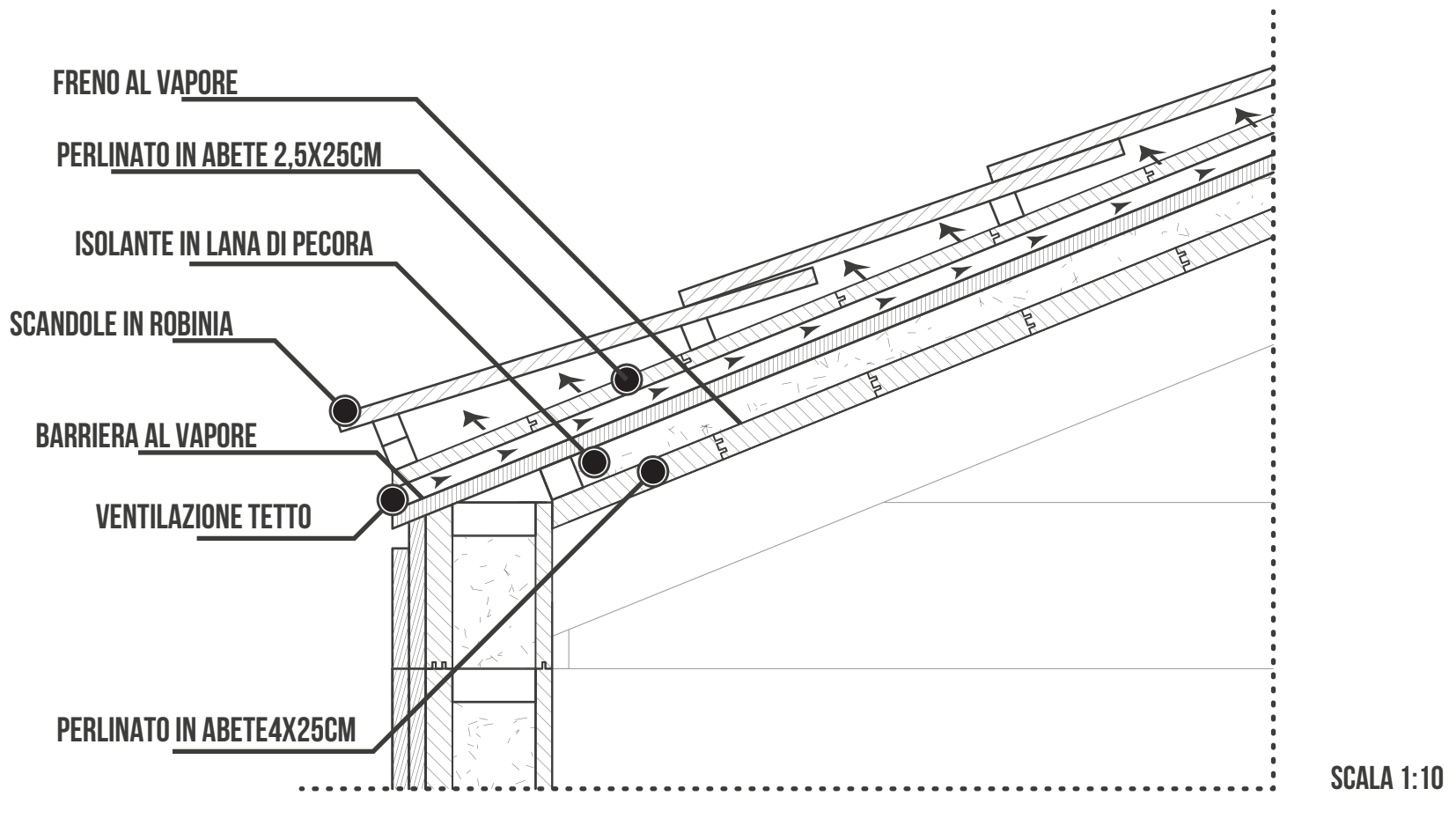

SCALA 1:10

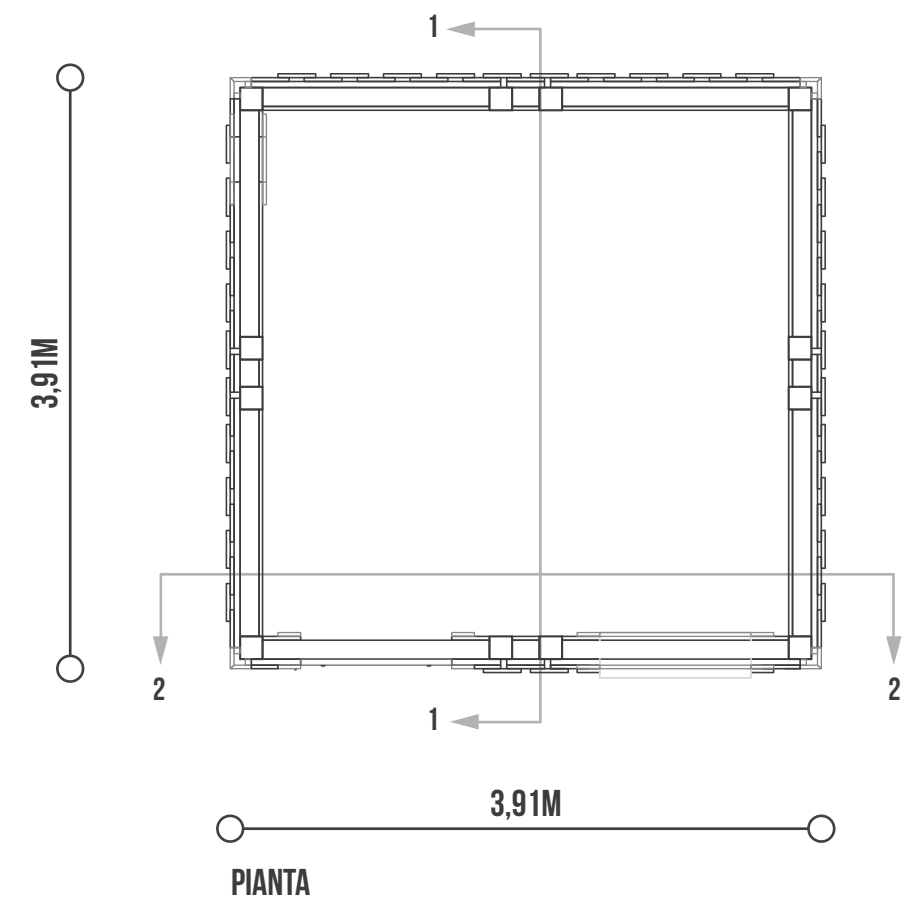
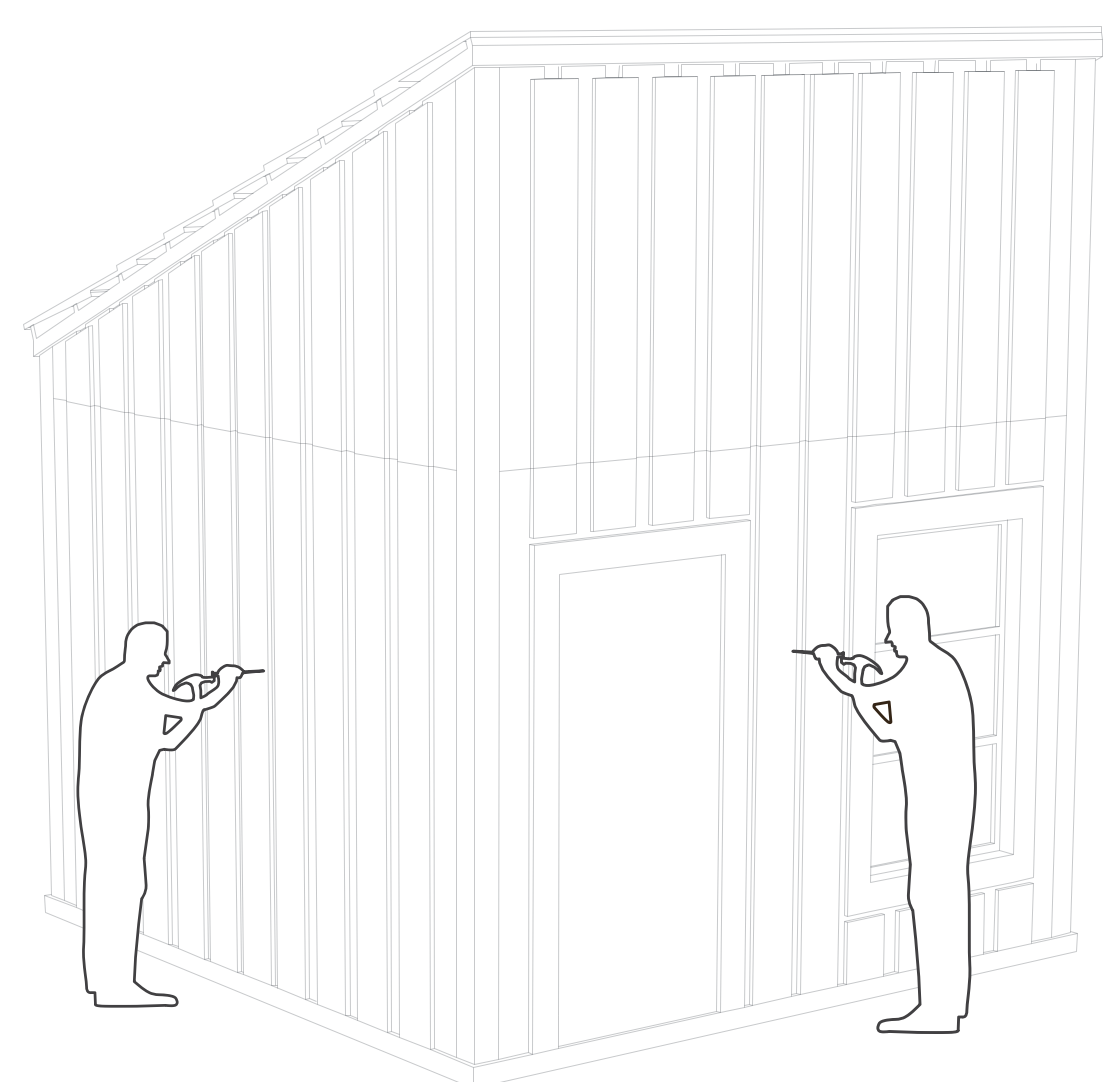
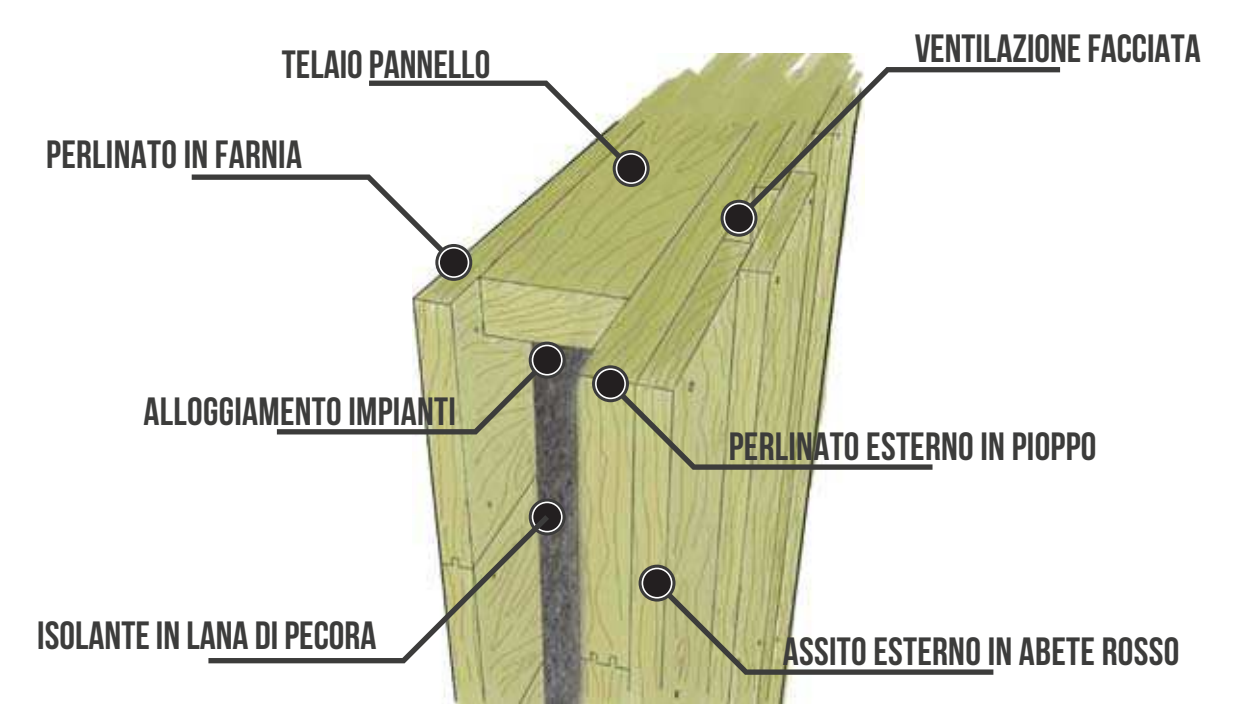

PIANTA



SEZIONE 1

SEZIONE 2

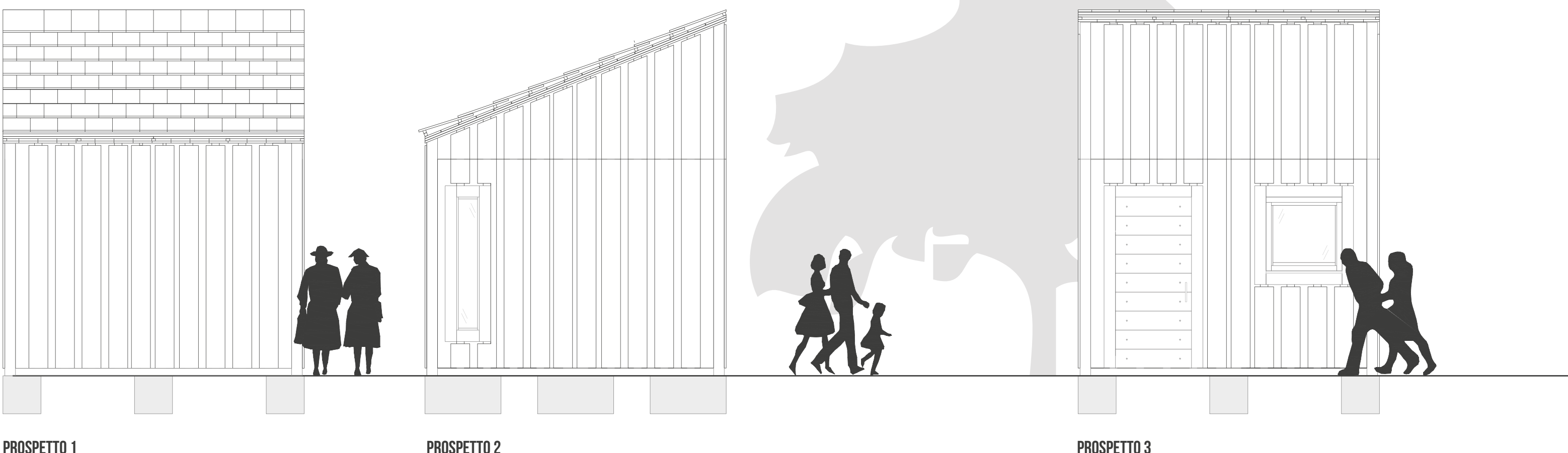

PROSPETTO 1

PROSPETTO 2

PROSPETTO 3

SCALA 1:50

SCALA 1:100



nuovocentro

11 TEATRO

- 1 PASSERELLA LEGNO
- 2 BARRIERA BOSCATI
- 3 CAVEA DEL TEATRO

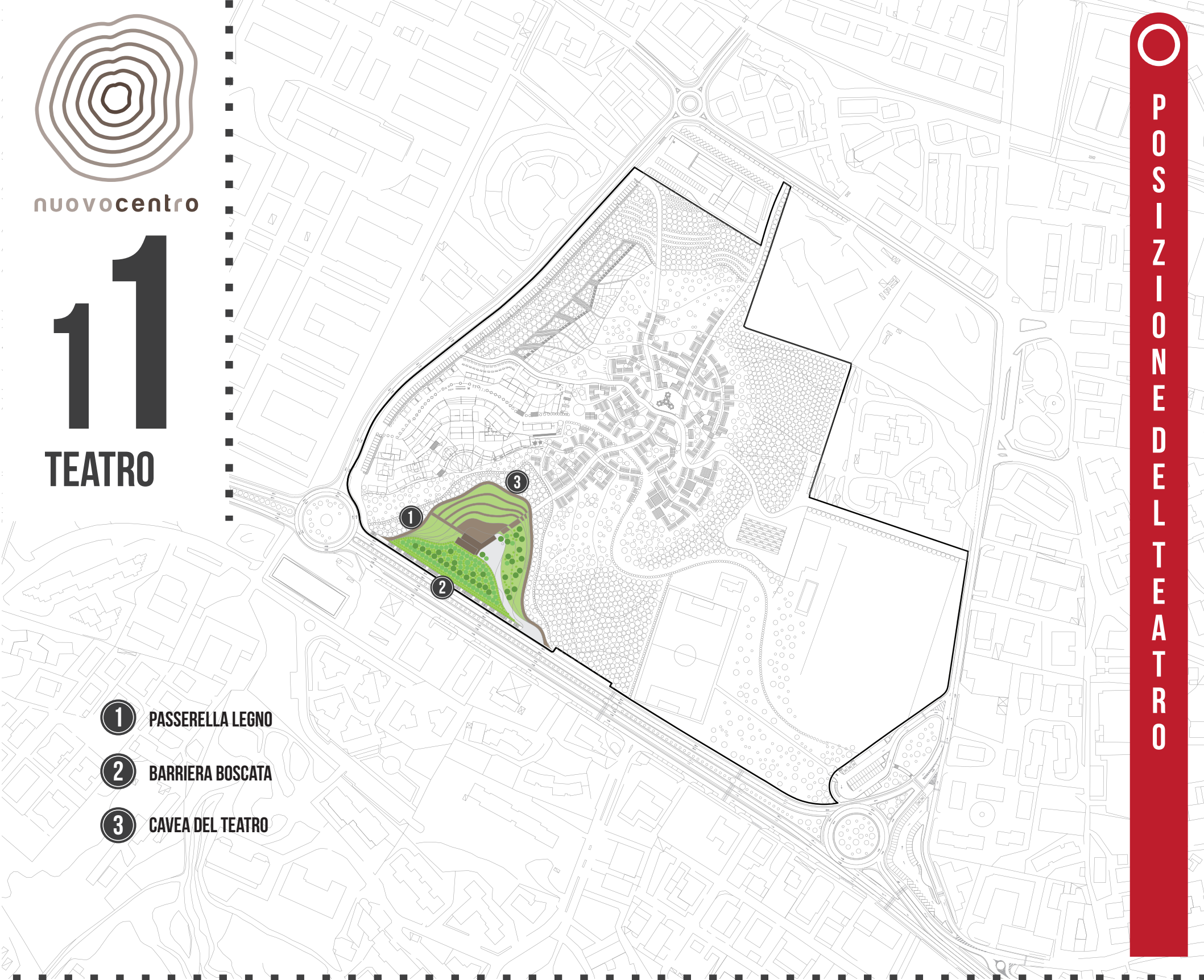

POSIZIONE DEL TEATRO

- SPRUTTAMENTO DEL DECLIVO NATURALE
- PLURALITÀ TEATRALE
- TEATRO TOTALE
- TEATRO COME LINGUAGGIO
- TEATRO DI SPERIMENTAZIONE
- SOCIETÀ APERTA
- RIFERIMENTO
- TEMPORANEITÀ
- CONCERTI
- TEATRO ADATTABILE
- EVENTI
- PERFORMANCE
- SPETTACOLI
- RIPARO
- DOPPIO LIVELLO
- SOSTA
- FLESSIBILITÀ

PIANTA E SEZIONE DEL TEATRO

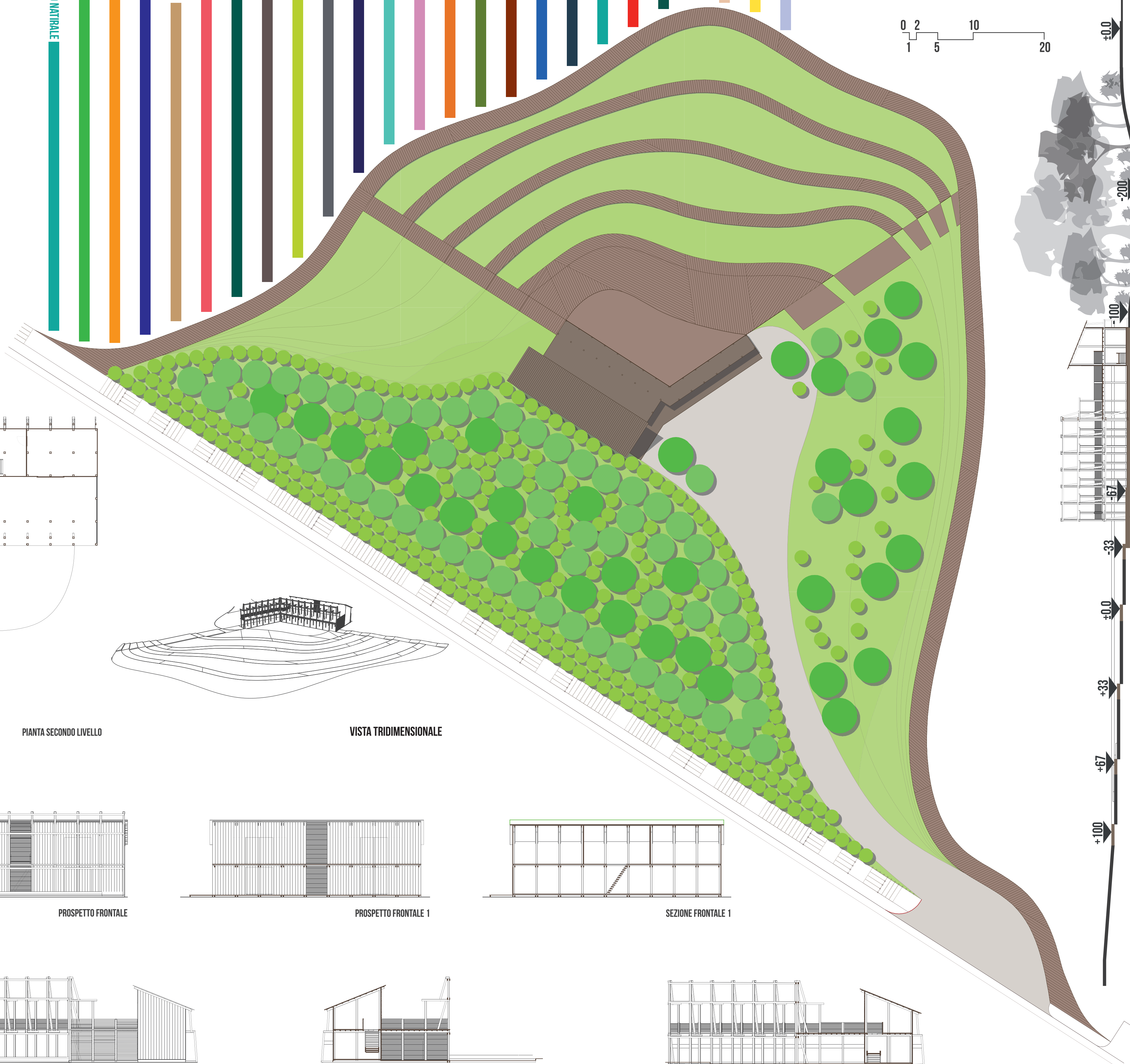
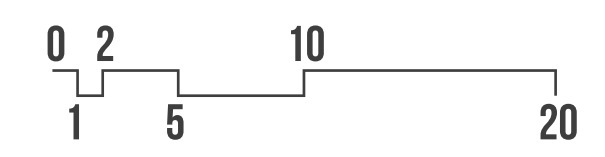

STUDIO DELLA STRUTTURA

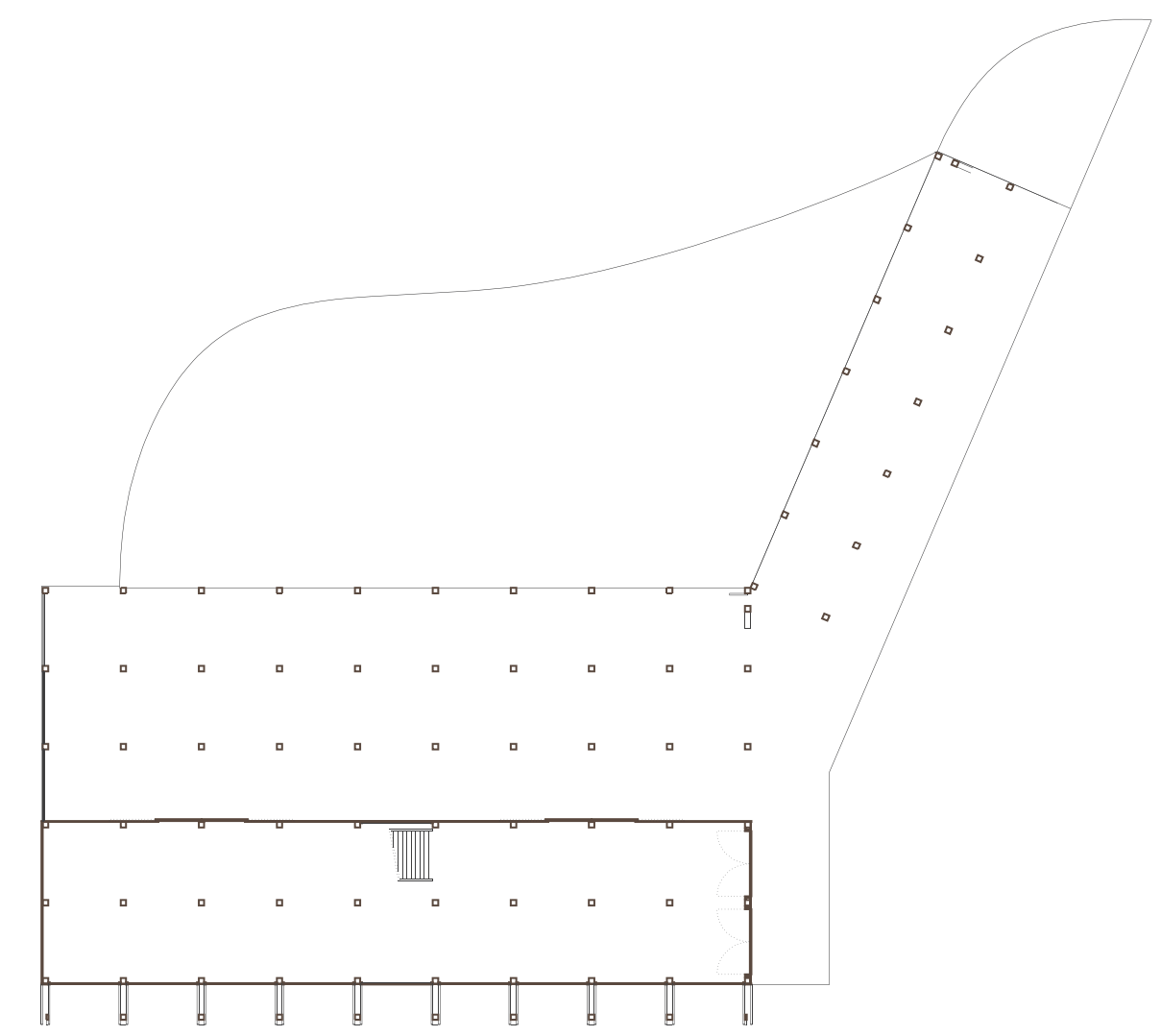

PIANTA PRIMO LIVELLO

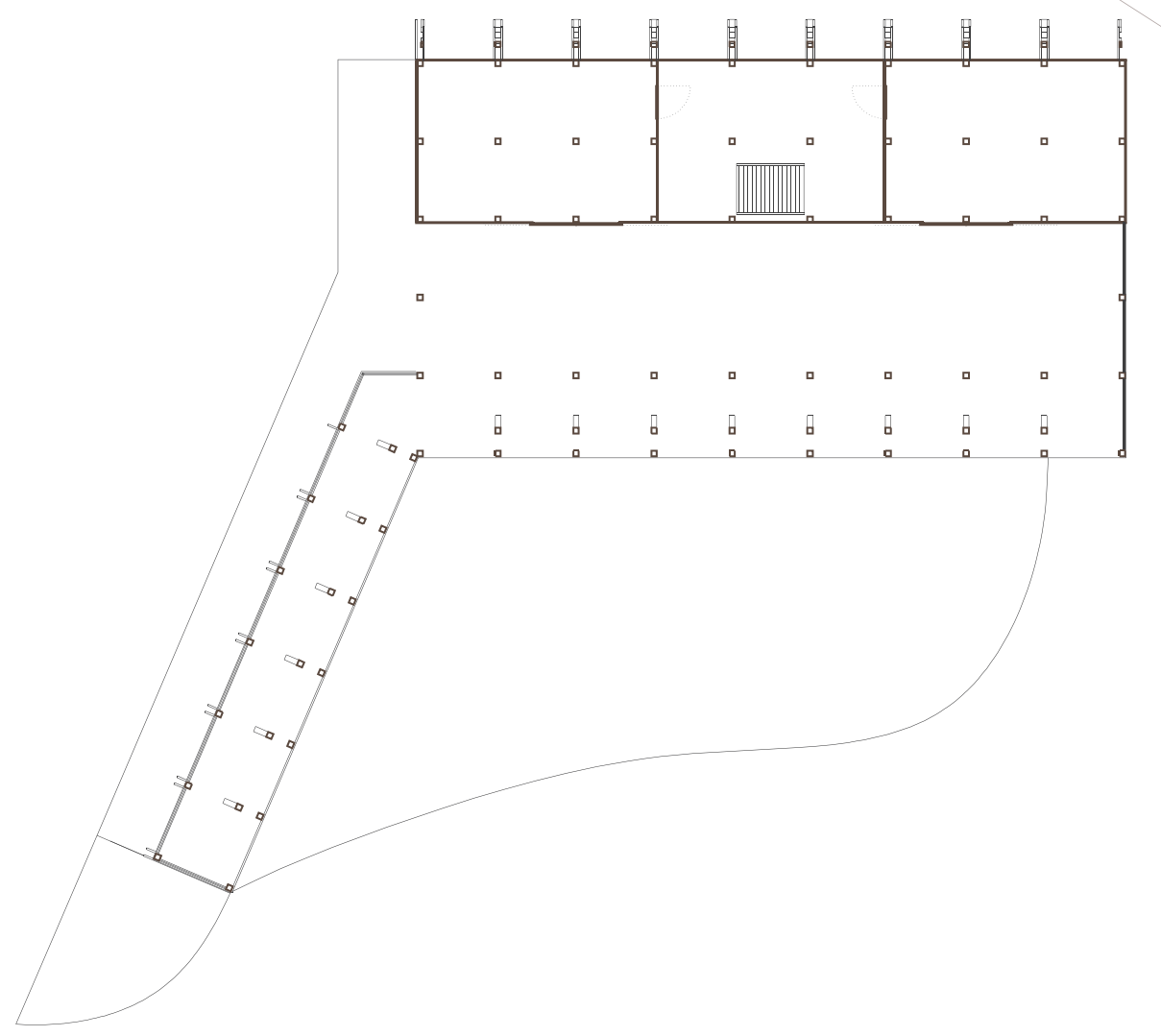

PIANTA SECONDO LIVELLO

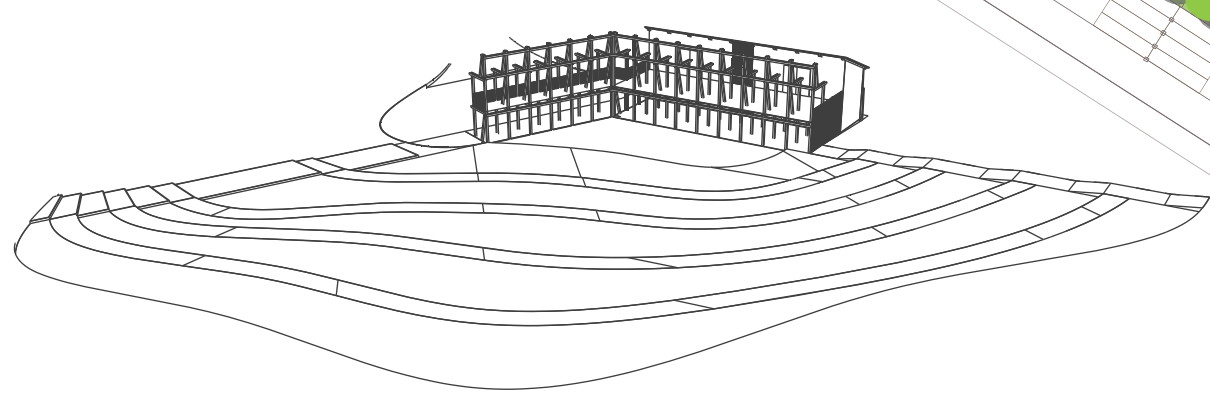

VISTA TRIDIMENSIONALE

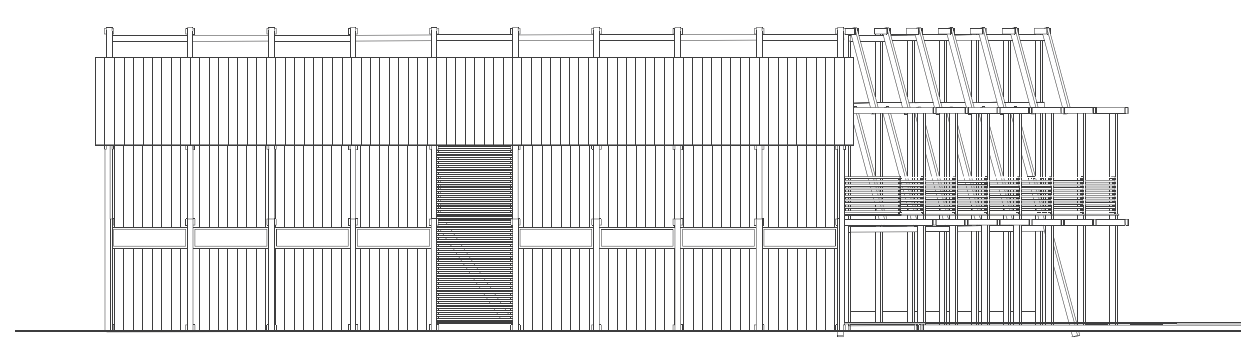

PROSPETTO DEL RETRO

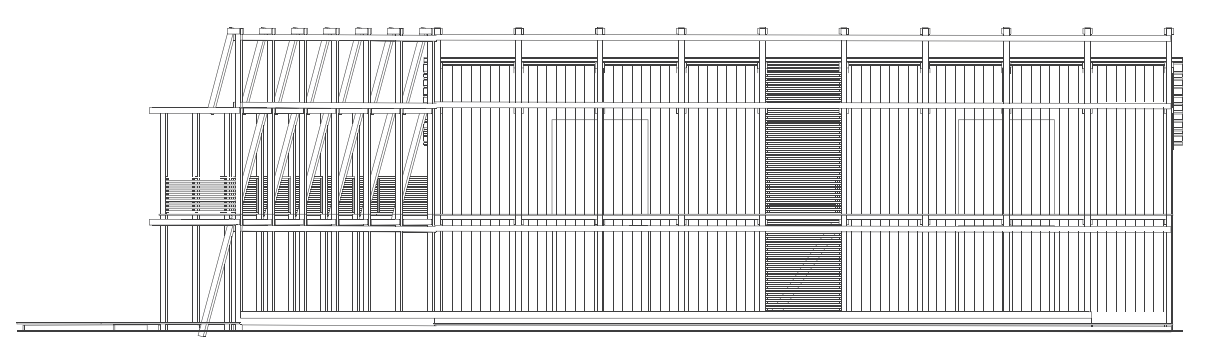

PROSPETTO FRONTALE

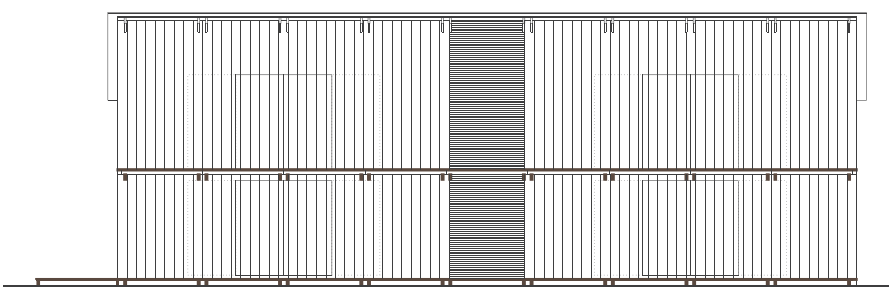

PROSPETTO FRONTALE 1

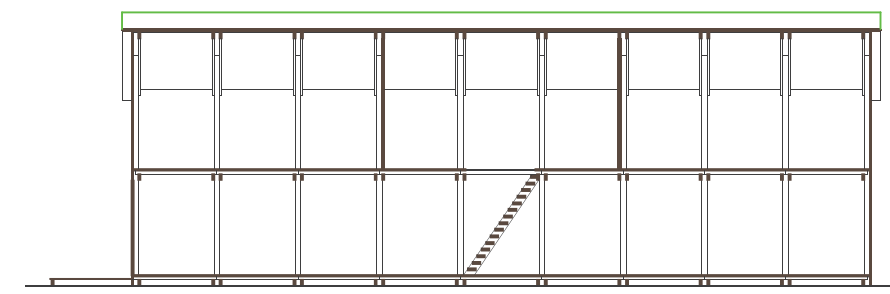

SEZIONE FRONTALE 1

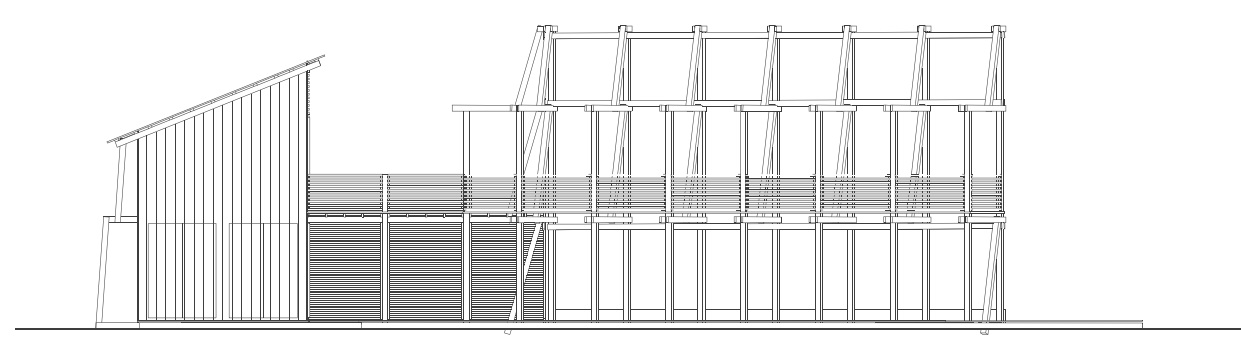

PROSPETTO LATERALE 1

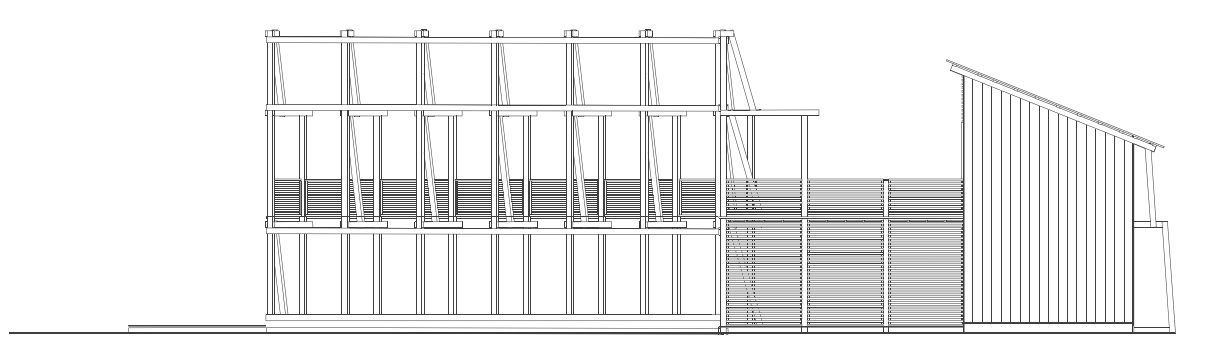

PROSPETTO LATERALE 2

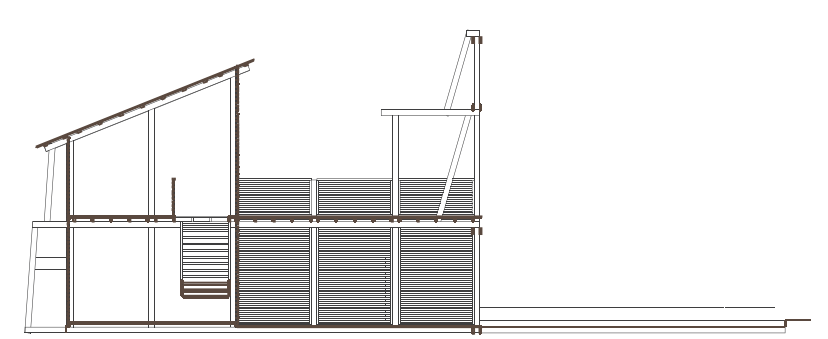

SEZIONE 1

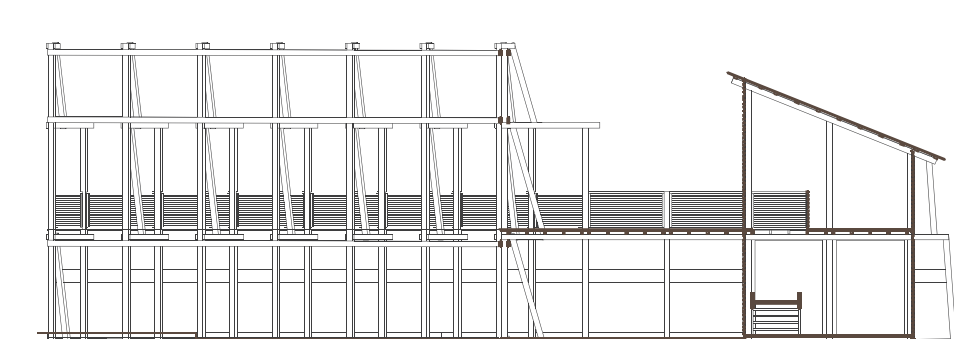

SEZIONE 2

