

INTEGRAZIONE DI CULTURE NEL PRODOTTO CONTEMPORANEO

Cultura e storia dei ravioli in Italia e in Cina e degli utensili ad'essi connessi
中国饺子意大利饺子的文化及历史, 以及制作食用工具



POLITECNICO DI MILANO
FACOLTA DEL DESIGN
tesi di laurea magistrale in disegno industriale

Lu Lu 卢璐
752068
rel. prof. Luca Fois

A.A 2011/2012

POLITECNICO DI MILANO
FACOLTA DEL DESIGN
tesi di laurea magistrale in disegno industriale

Lu Lu 卢璐
752068
rel. prof. Luca Fois

A.A 2011/2012

indice

introduzione	09		
prodotto 产品设计	11		
scelto la pasta	12		
idea dei ravioli	16		
tipo di raviolo	18		
come si fa raviolo	28		
ricerca sugli strumenti	32		
ricerca sugli passi	34		
i punti evolvibili	36		
la serie di prodotti	39		
primo oggetto - tagliere e mattarello	40		
secondo oggetto - triangolo	46		
terzo oggetto - totonda	52		
quarto oggetto - forbachetta	56		
packaging	63		
i materiali	67		
servizio 产品服务体系	69		
6 diverse categorie	70		
sostenibilita	96		
		terapia	102
		utenti tipici	104
		slow food	106
		i punti per scegliere delle aziende	108
		esempio di azienda - Eataly	110
		origine & attualita della pasta	122
		neocolonialismo - no neocolonialismo	124
		expo 2010 - 2015	126
		qualita	128
		sito internet	130
		tanti "gratis" ma funziona	136
		commercializzazione	140
		merchandising	148
		conclusione	151
		bibliografia	152
		sitografia	153
		ringraziamento	155

indice immagini

F1	varietà pasta italiana, wordpress.com	12	F35	A snail s highway by Healzo, deviantart.com	106
F2	strumenti per fare ravioli, baidu.com	14	F36	Bundle of wild asparagus on white background, deviantart.com	108
F3	tipo di cottura di ravioli, baidu.com	15	F37-43	foto di Eataly, Lu lu, 2012	111-117
F4	analisi di idea di ravioli, nipic.com	16	F44-47	sito internet di Eataly, eataly.it	118-121
F5	tipo di ravioli italiani, nipic.com	18	F48	analisi di relazione di pasta italiana e cinese, 2012	122
F6-8	中国饺子, baidu.com	22-24	F49-50	analisi di neocolonialismo, 2012	124-125
F9-10	foto di ravioli, Lulu, 2012	28-30	F51	dal cucchiaio alla città, 2010, italian-food-lovers.com	126
F11	scheda di strumenti per fare ravioli	32	F52	analisi di qualità, foto:Various types of oil with ingredients, deviantart.com	128
F12	过年包饺子, baidu.com	37	F53	grom loves world, grom coppa, grom.it	142
F13	dumplings by fortnight, deviantart.com	39	F54	nespresso puntare tutto sulle schiusività, businessinside.org	143
F14-22	rendering di prodotto	43-67	F55	foto di negozio Buongusto, Lu lu, 2012	144
F23	Woman Preparing Dim Sum Shu Mai Appetizers, Digital Vision	69			
F24	ravioli asparagi, deviantart.com	70		Le schede e le illustrazioni de questo elaborato sono fonti personali	
F25	湾仔码头饺子包装, baidu.com	74			
F26	giovanni rana, rana.it	78			
F27	foto di esselunga, Lu lu, 2012	82			
F28	foto di sud Cina, Lu fan, 2010	86			
F29	proprietari, google.it	90			
F30	foto di prototipo, Lu lu 2012	94			
F31-34	analisi di terapia, deviantart.com	102-103			

introduzione

Mi piace fare la pasta in casa, e trovo che sia un'attività culinaria che esprime molto la cultura di un popolo, ho notato che l'abitudine di fare la pasta in casa sta cadendo progressivamente in disuso. Allora ho pensato di dare il mio contributo affinché quest'arte si ridiffondesse tra la gente comune. Spero con questo progetto di rendere utile e piacevole tornare a fare i ravioli in casa.

prodotto 产品设计

scelto la pasta



F1

dal cibo si possono cogliere aspetti profondi della storia di un cultura, e la pasta è capillarmente diffusa nelle ricette di entrambi i paesi: Cina e Italia.

gli strumenti antichi italiani

ci sono tanti strumenti antichi italiani per fare la pasta



tagliere



rasola

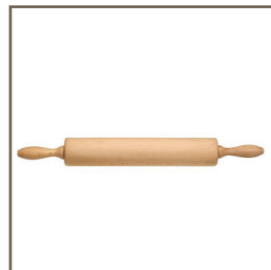

mattarello



rotella

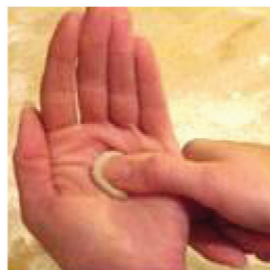

mano

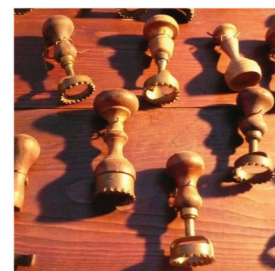

stampo



cucchiaio



ferretto



torchio



siringa



macchina



bicchiere



ghitarra



scola pasta

boccale
frusta
mortaio
mezzalune
musurini
snocciolatore
schiacciatate

i tipi di cottura cinesi

ci sono anche tanti tipi di cottura cinesi per la pasta:

a vapore, bollito, al forno, arrosto, fritto con poco olio e fritto con tanto olio.



Al vapore



Bollito



Al forno



Arrosto



Fritto con poco olio



Fritto con tanto olio

idea dei ravioli

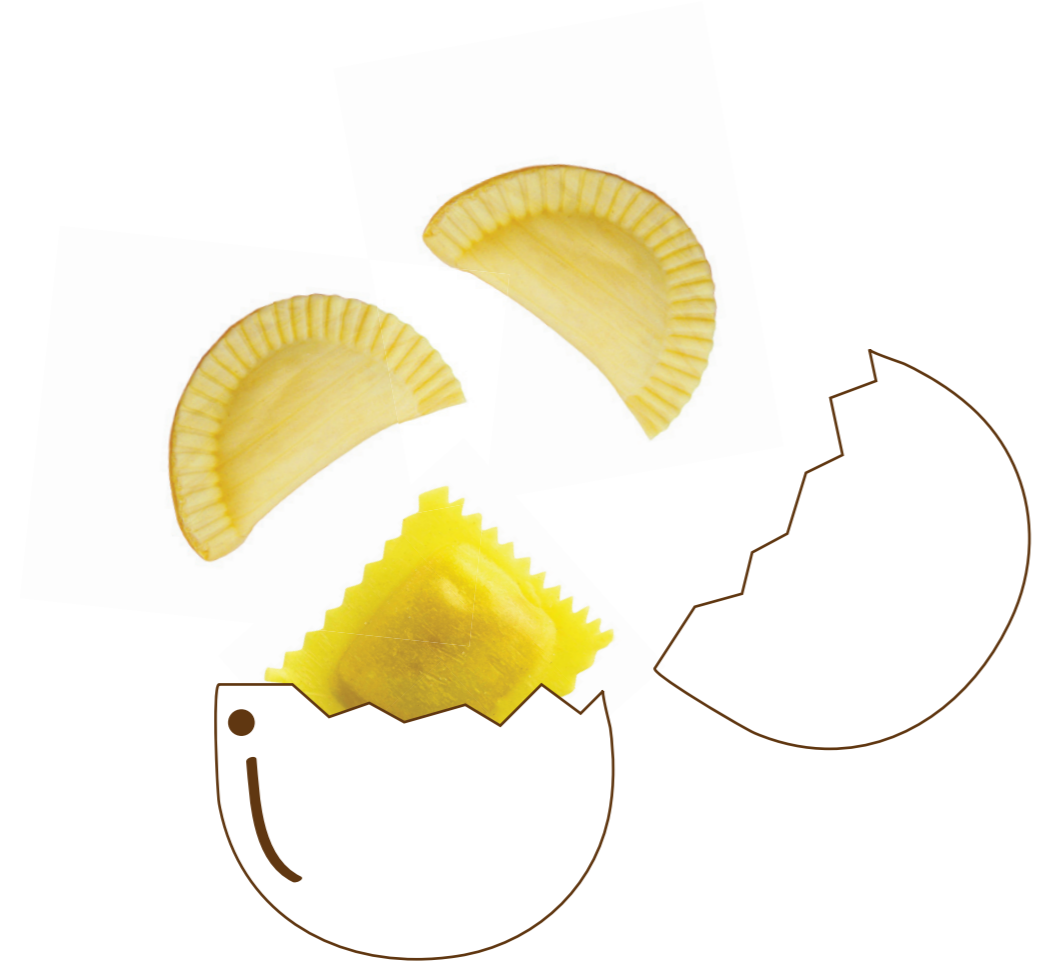

F4

i ravioli sono importanti e tradizionalmente usati nelle feste cinesi e italiane

e un cibo versatile che può soddisfare diversi tipi di gusto, perché unisce pasta, verdura e carne

i ravioli cinesi e italiani hanno forme diverse, sono fatti con strumenti diversi

a tanta gente piacciono, però sono elaborati e molta gente non sa farli

vorrei fare una serie di strumenti che insegnino a fare i ravioli italiani e cinesi, ed a riprendere la gioia di fare la pasta in casa

tipo di raviolo italiano

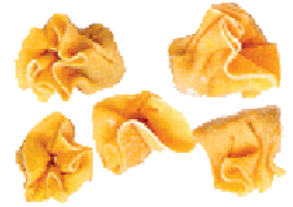

ho utilizzato il termine “raviolo” per indicare comunemente quella tipologia di pasta ripiena che puo’ essere preparata in diversi modi.

ci sono diverse tipologie di ravioli in base alla loro forma.
quadrata o rettangolare come i tortelli e gli agnolotti, raccolta come i cappellacci, o a mezzaluna e a triangolo.

tipo di raviolo italiano

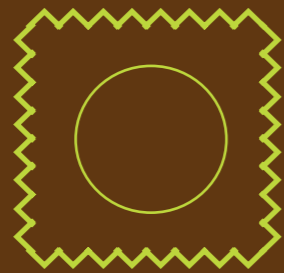

attraverso gli strumenti del mio kit, si possono realizzare ravioli di diverse forme ma ho scelto di fare riferimento in particolare agli agnolotti(ravioli tipici del Piemonte di forma quadrata), perche' possono essere realizzati con strumenti basilari, come il cucchiaio, la rotella e il coltello e piu' facili da preparare da utenti non esperti. Oltre ho provato a realizzarlo.

tipo di raviolo cinese



F6

tipo di raviolo cinese

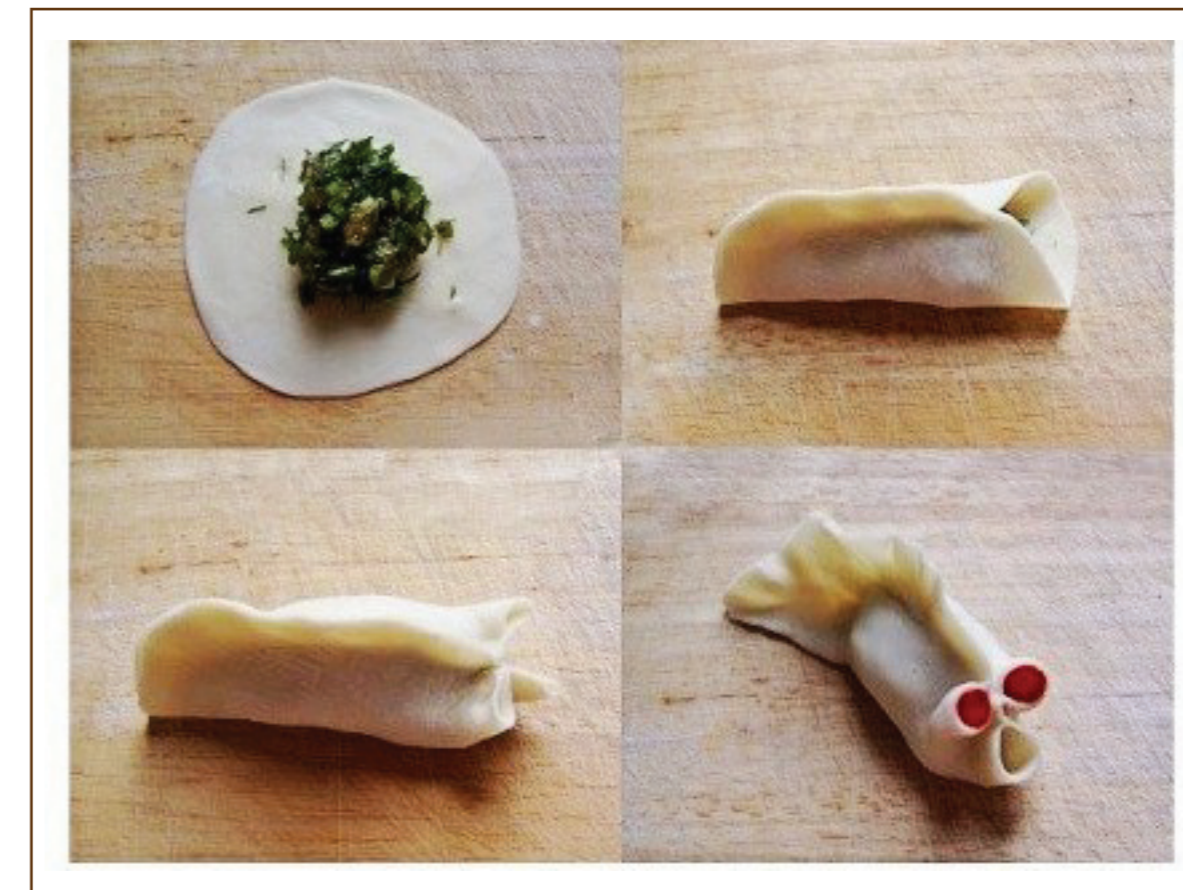

F7

tipo di raviolo cinese



F8

ci sono anche tanti tipi di ravioli cinesi
ci sono diversi modo per fare ravioli cinesi
ci sono diversa forma speciale di ravioli cinesi
ci sono anche diversi rimpieno buono di ravioli cinesi

tipo di raviolo cinese



ma al fine per ravioli cinesi ho scelto questa forma, come mezza luna semplicemente perche e la forma piu diffusa in Cina, che si mangia a festa, con la famiglia e gli amici.

come si fa ravioli italiani?

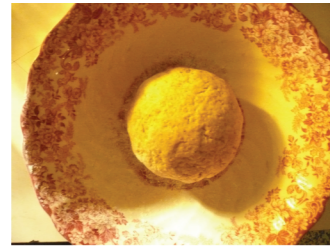

si fa impasto



si sghiaccia impasto



si mette ripieno

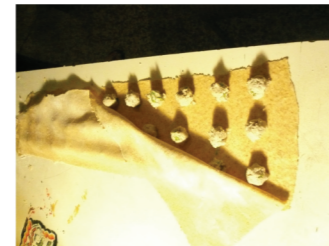

si copre con un'altra impasto



si fa ravioli con rotella



si cuoce



si fa ripieno



ho provato di fare ravioli italiani, si fa prima il impasto, e poi con la macchina si sghiaccia il impastp, mentre si fa il ripieno, e poi si mette il ripieno sul impasto fatto in ordine, dopo di che, si copre con un'altro impasto sopra, e si usa la rotella sghiacciando per fare il ravioli italiani, al fine si mette in acqua per fare bolire.

come si fa ravioli cinesi?



si fa impasto



si allunga impasto
si taglia con coltello



si sghiaccia a un
piccola rotonda
con bicchiere



o con mattarello



si fa ravioli a mano



si cuoce

ho provato anche a fare ravioli cinesi, si fa lo stesso prima il impasto, e poi lo lasciamo riposare per mezz'ora, si allunga il impasto come un mattarello lungo, e poi si taglia con coltello a piccoli pezzi con grandezza uguale, si sghiaccia ogni piccolo pezzo di impasto con mattarello o bicchiere, fin quando diventa un rotonda grande e fine, e mettiamo il impasto su mano, mettiamo il ripieno a centro e chiudiamo il impasto, e si cucina o bolendo o frigendo.

ricerca sugli strumenti

	si fa impasto	si schiaccia impasto	si fa ripieno	si chiude impasto	si cuoce
Cina	mano	coltello taglieri mattarello	mano bacchette	mano	pendola da friggere pendola da bollire



Italia	mano	taglieri mattarello macchina	mano forchetta	stampa rottella	pentola da bollire
--------	------	------------------------------------	-------------------	--------------------	--------------------



ci sono diversi passi per fare ravioli: fare impasto, schiacciare impasto, fare ripieno, chiudere ravioli, cuocere. E i strumenti per fare questi passi sono piu diversi per schiacciare impasto e per chiudere i ravioli.

ricerca sugli passi

	preparazione	conservazione	cottura	mangia
Cina	diversi	freezer	al vapore bollito al forno arrosto fritto con poco olio fritto con tanto olio	bacchette

e mentre su preparazione dei ravioli, conservazione, cottura e quando si mangia, due passi: preparazione e quando si mangia sono più diversi per ravioli italiani e ravioli cinesi.

Italia	diversi	freezer	bollire	forchetta
--------	---------	---------	---------	-----------

i punti evolvibili

imparare ad appiattare a mano l'impasto cinese e difficile

ci sono tanti diversi strumenti

imparare a sigillare i ravioli e difficile

si usano bacchette e forchetta

e lungo percorso per fare i ravioli

come si migliora

uno strumento che aiuta a imparare a schiacciare l'impasto cinese

unisce gli strumenti

un strumento che facilita la chiusura di ravioli

unisce bacchette e forchetta

si mette piu gioia sugli strumenti



la serie di prodotti 产品设计

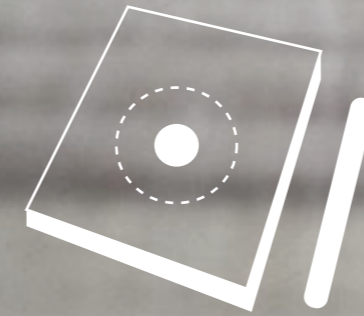

Tagliere e mattarello
guida gli utenti a fare
impasto cinese



Triangolo:
vari pezzi con stru-
menti che si monta
per fare ravioli italia-
ni e cinesi



Rotonda:
guaina trasparente
che guida gli utenti
a chiudere i ravioli

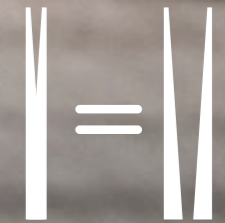

Forbasetta:
unisce la forchetta e
le bacchette

primo oggetto

tagliere e mattarello

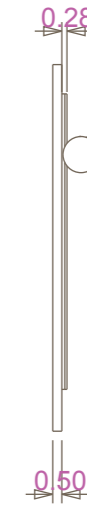
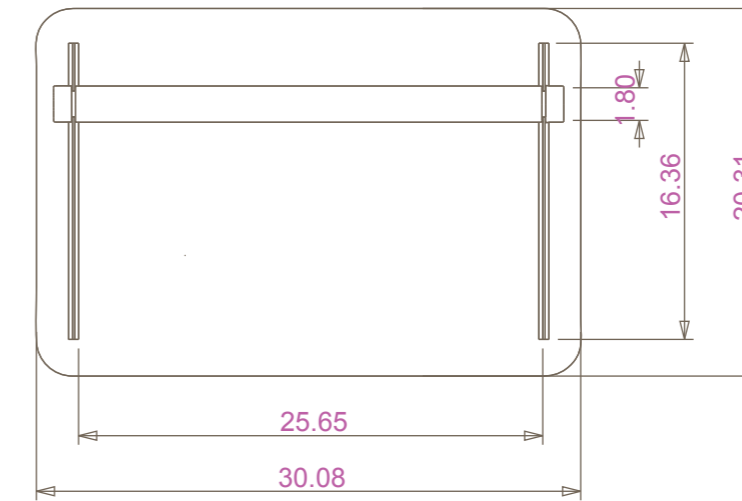

tagliere e mattarello

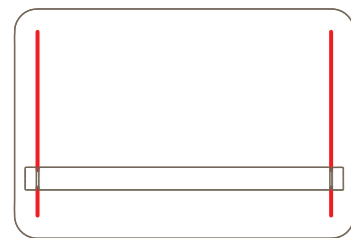

tagliere

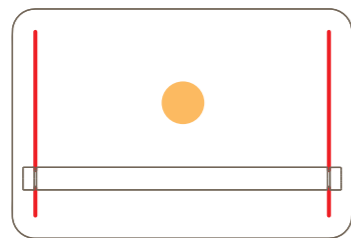

si mette impasto

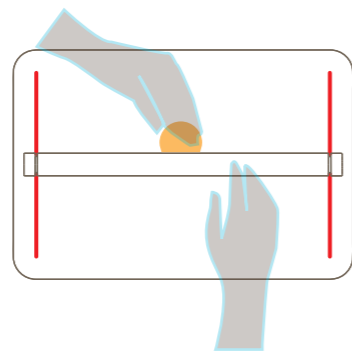

un mano gira, un
mano va su e giu
segue il binario

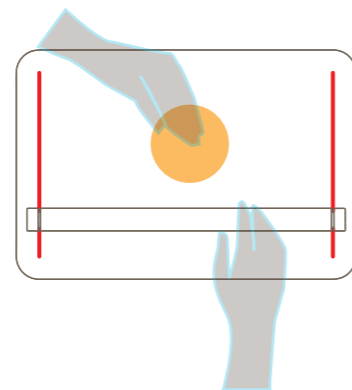

fino a impasto
diventa grande
abbastanza



fatto

tagliere e mattarello

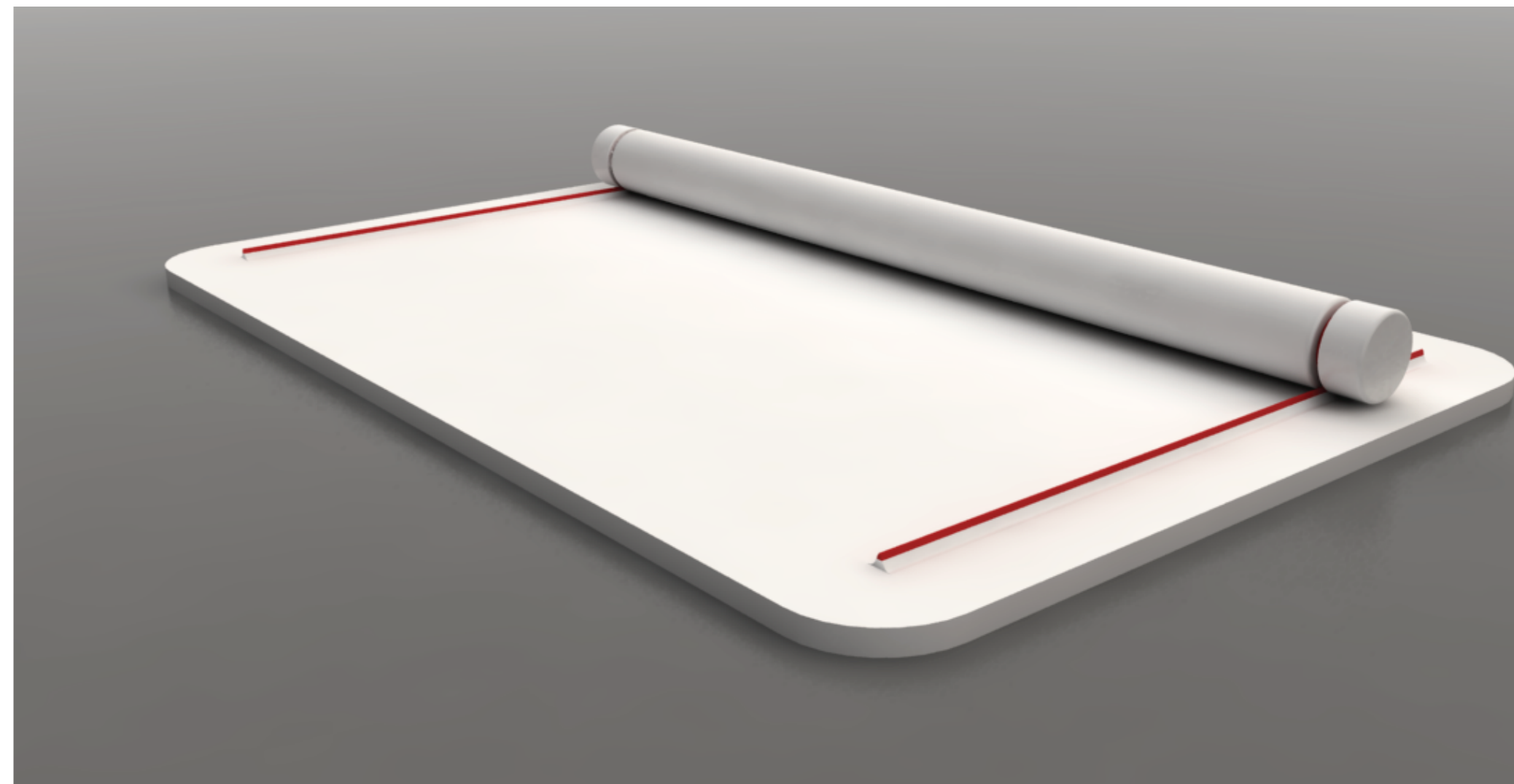

F14

tagliere e mattarello

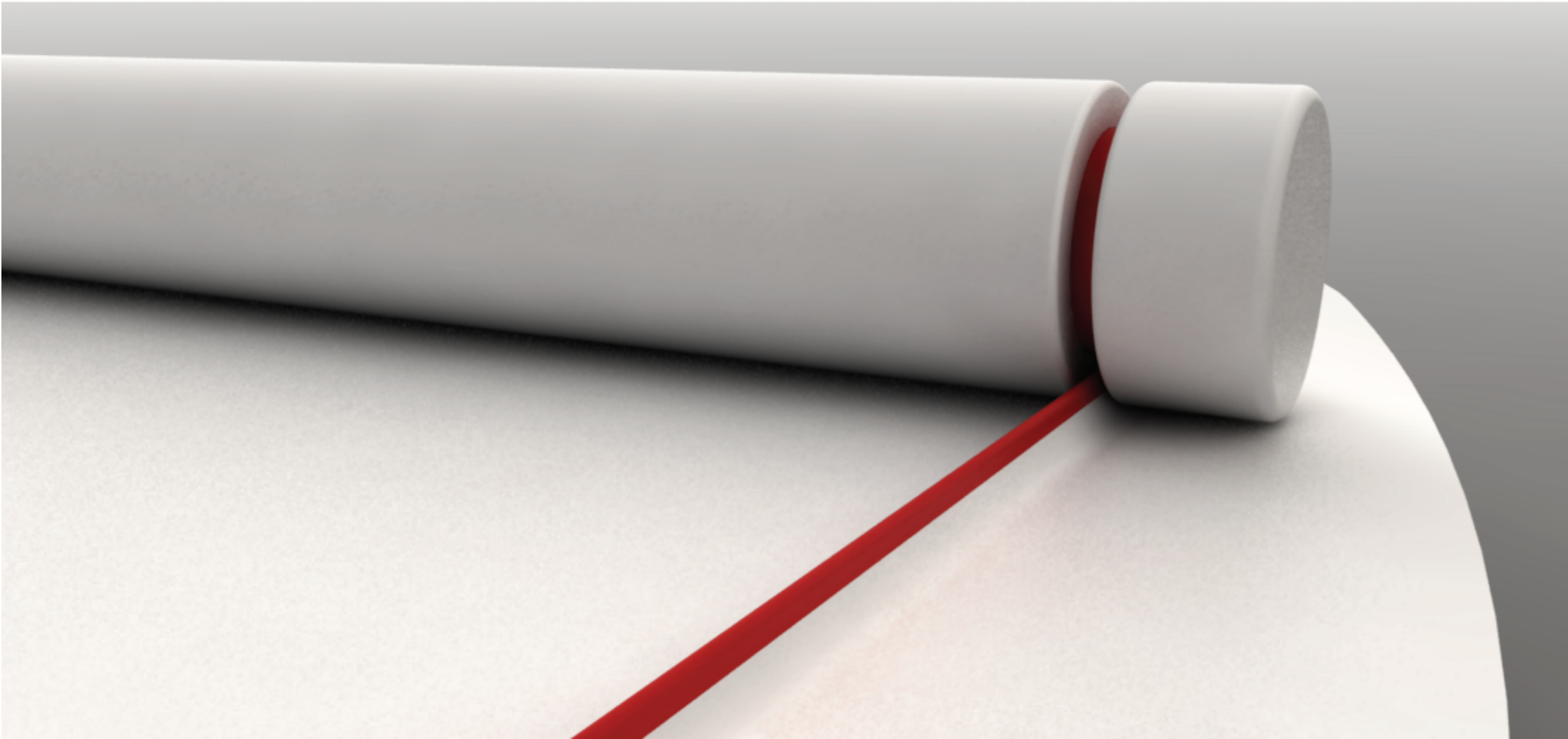

F15

per i principianti, la difficoltà di imparare a fare impasto cinese, e serve un mano va avanti e indietro, un'altra mano gira il impasto, due mani fa due movimento.
il primo oggetto tagliere e mattarello, colore bianco e rosso, forma semplice con curva, con aiuto di binari rossi, un mano segue direzione per andare avanti e indietro, facilita molto il percorso, così si impara facilmente a fare impasto cinese.

secondo oggetto

triangolo

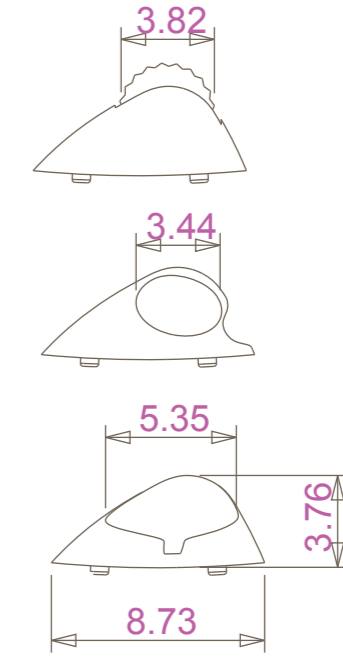
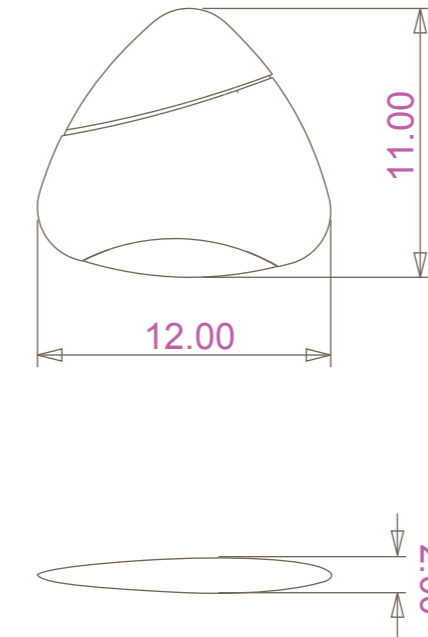

triangolo

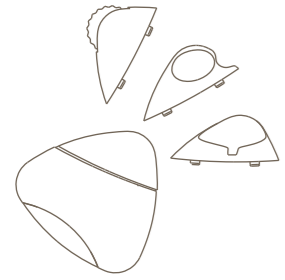

triangoli

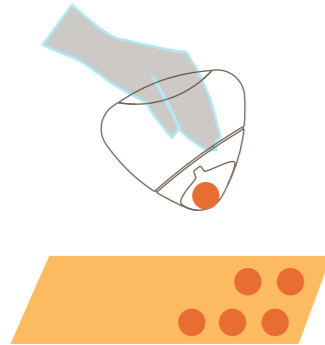

si mette ripieno
(con sezione a
cucchiaio)

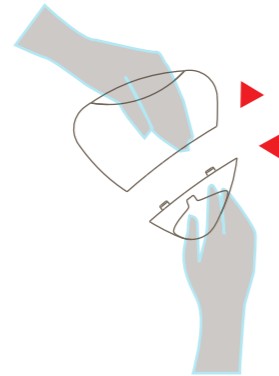

si toglie sezione a
cucchiaio

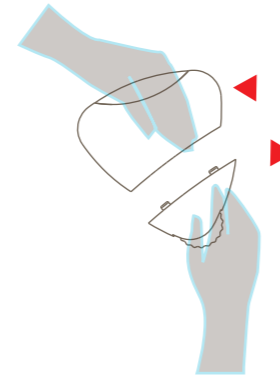

si mette sezione a
rotella

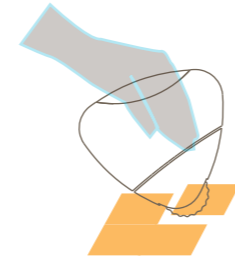

si taglia con
sezione a rotella

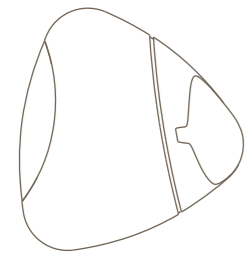

quando si deve cam-
biare sezione o per
pulire

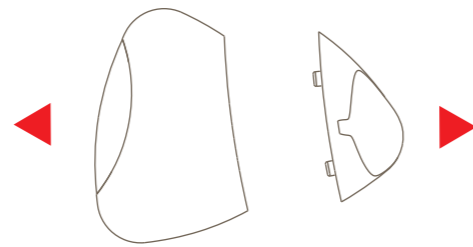

si toglie sezione tirando in
senso oposto

triangolo

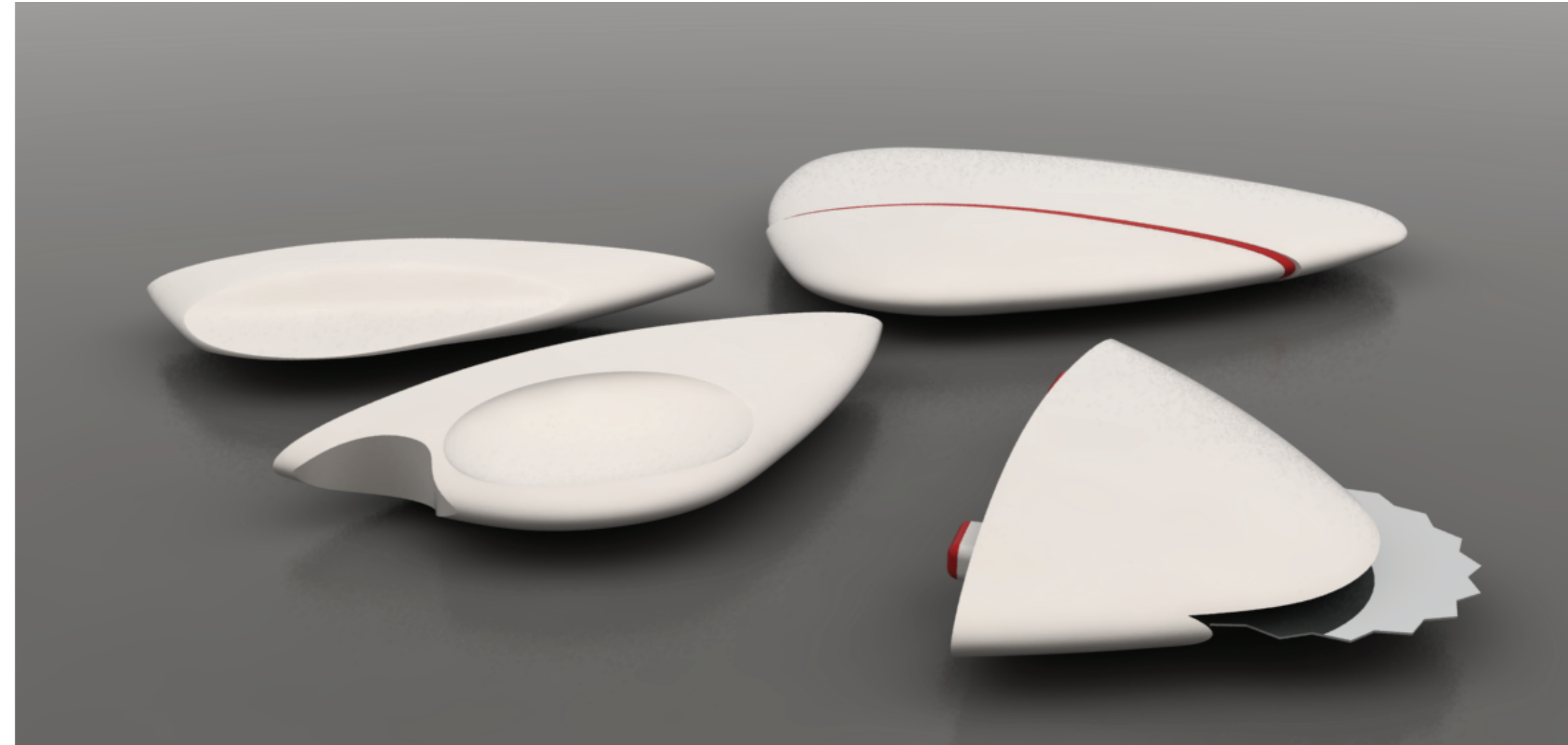

F16

triangolo

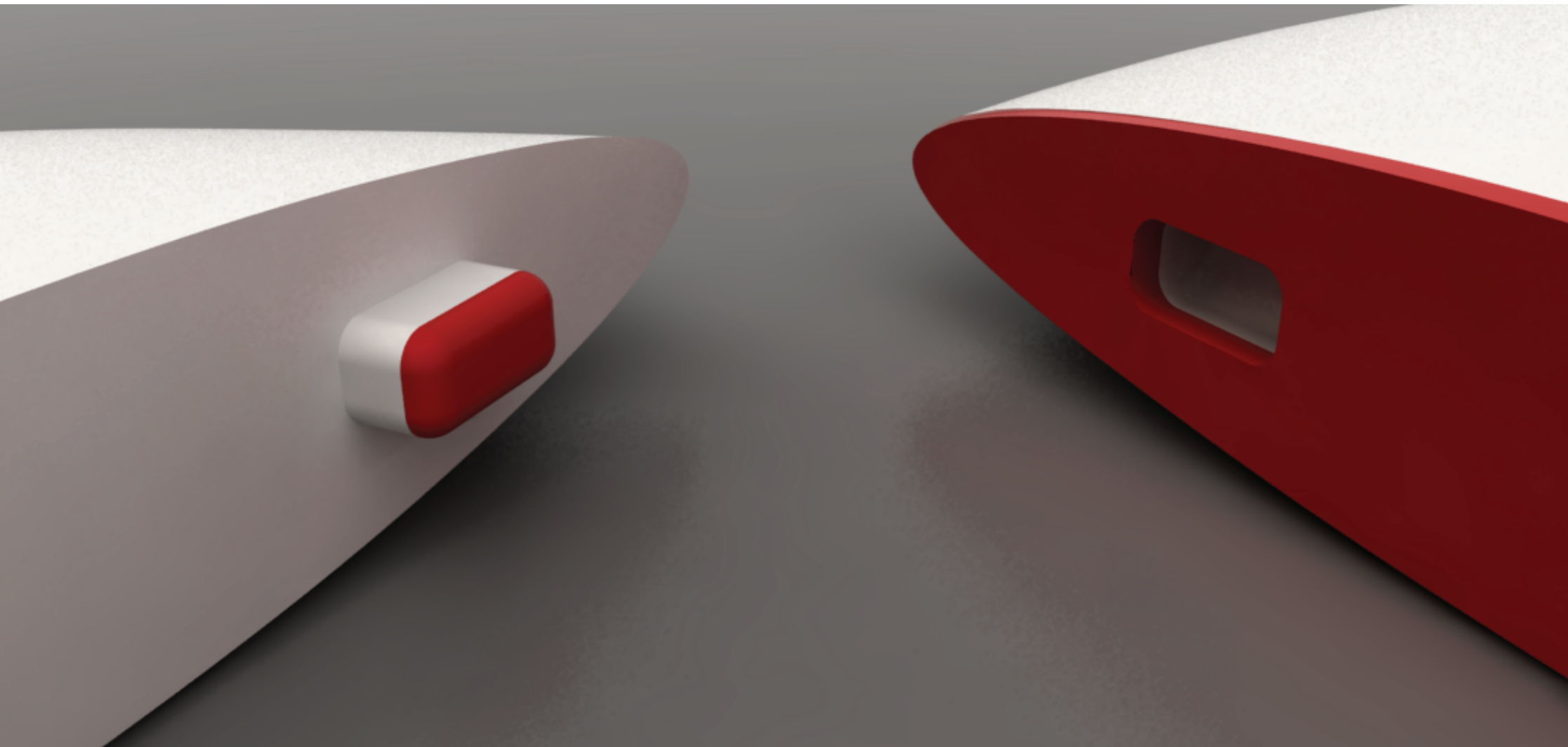

F17

secondo oggetto e triangolo, per fare ravioli, ci servono diversi strumenti: cucchiaio, coltello, rotella etc, il triangolo unisci dei strumenti, un parte del triangolo si puo cambiare dipende dal bisogno, aggiuge tanta gioia, con colore bianco e rosso, rosso segna dove si puo staccare, con forza di calamita, due parti unisce insieme bene.

terzo oggetto

rotonda

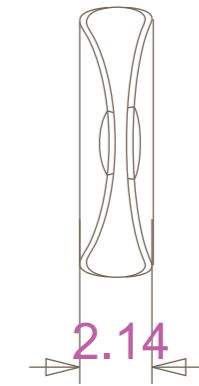
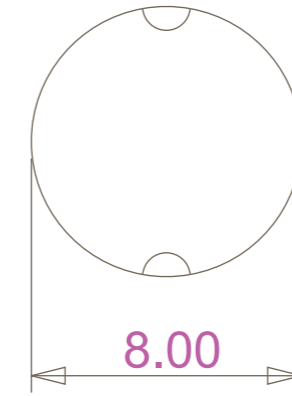

rotonda

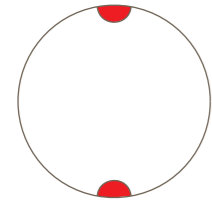

rotonda

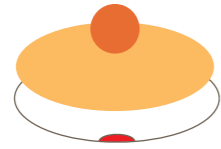

si mette l'impasto ed il ripieno su rotonda



(uguale come nell'immagine di sinistra)

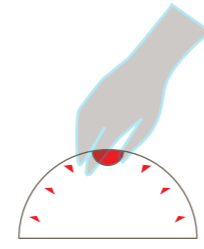

si chiude premendo i due punti rossi

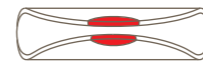

da sopra si vedono i punti rossi unirsi

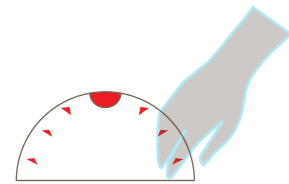

si chiude ravioli seguendo la guida freccia

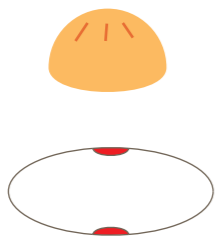

si toglie la rotonda, fatto

rotonda

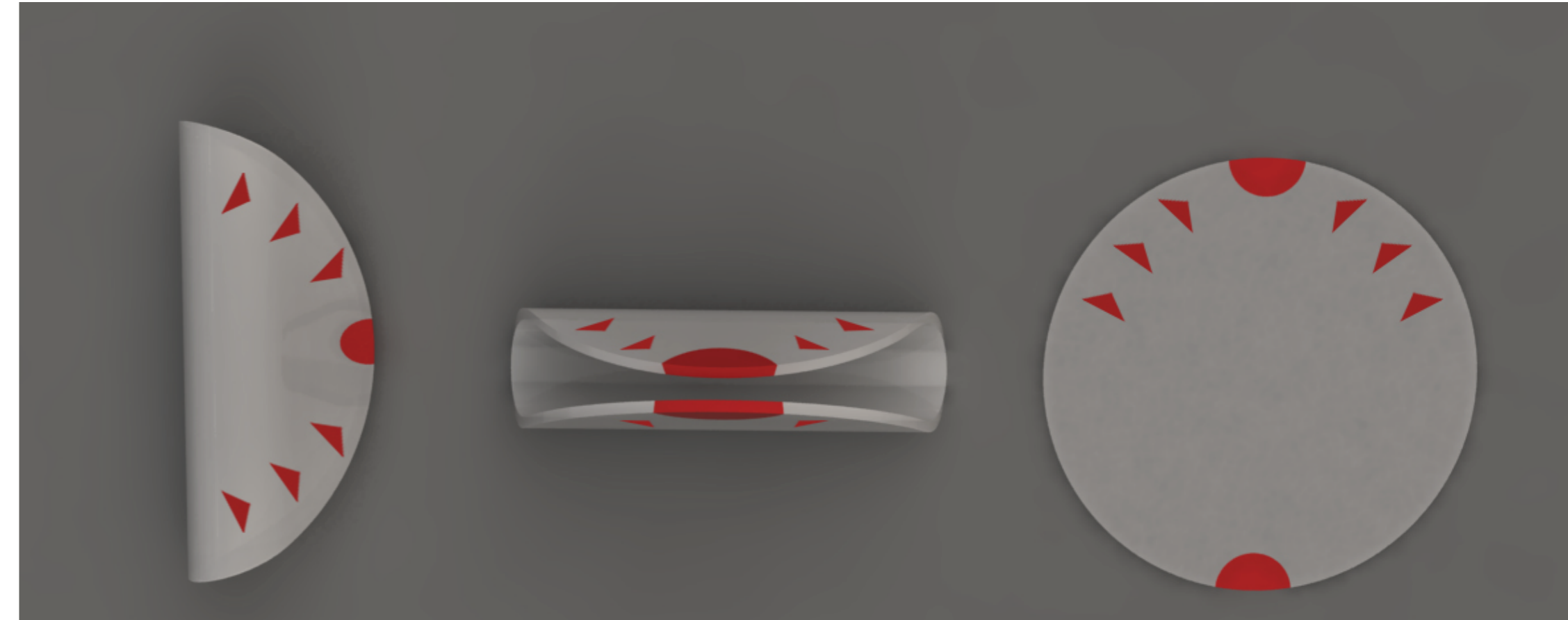

F18

per tanta gente, fare ravioli cinesi a mano è una cosa misteriosa e difficile, perché non si sa come chiudere il raviolo, con terzo oggetto rotonda, fatto da silinconca, si può mettere il impasto e ripieno sopra, e seguendo la guida freccia, così si fa un perfetto raviolo, dopo un paio di volte che si fa raviolo con questo strumento, si impara già a fare da solo.

quarto oggetto

forbачetta

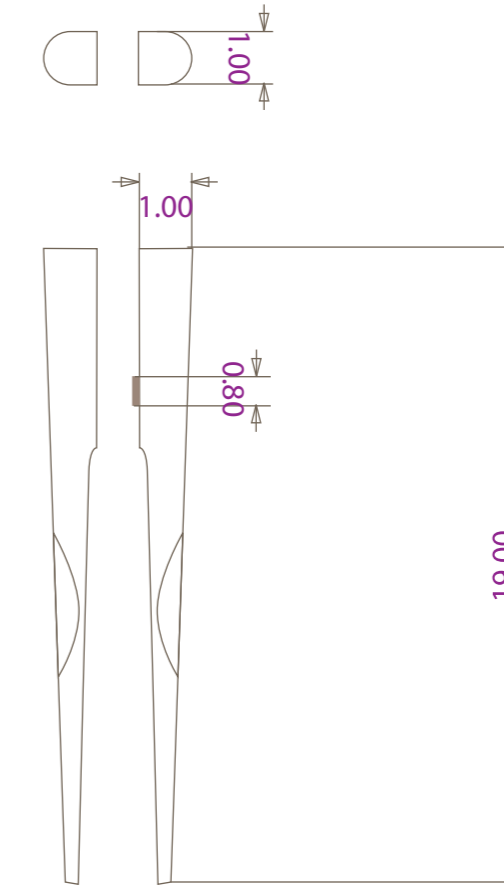

forbачetta

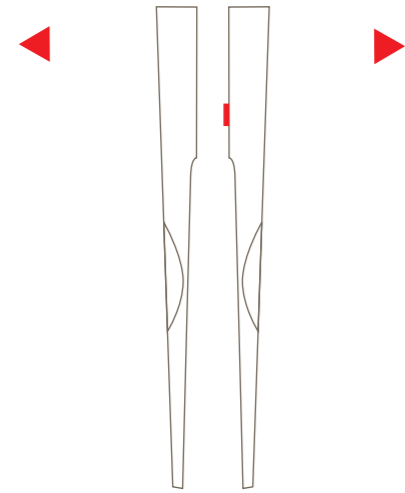

si usa come bacchette

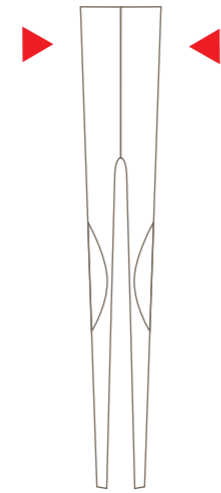

o si usa come forchetta

forbачetta

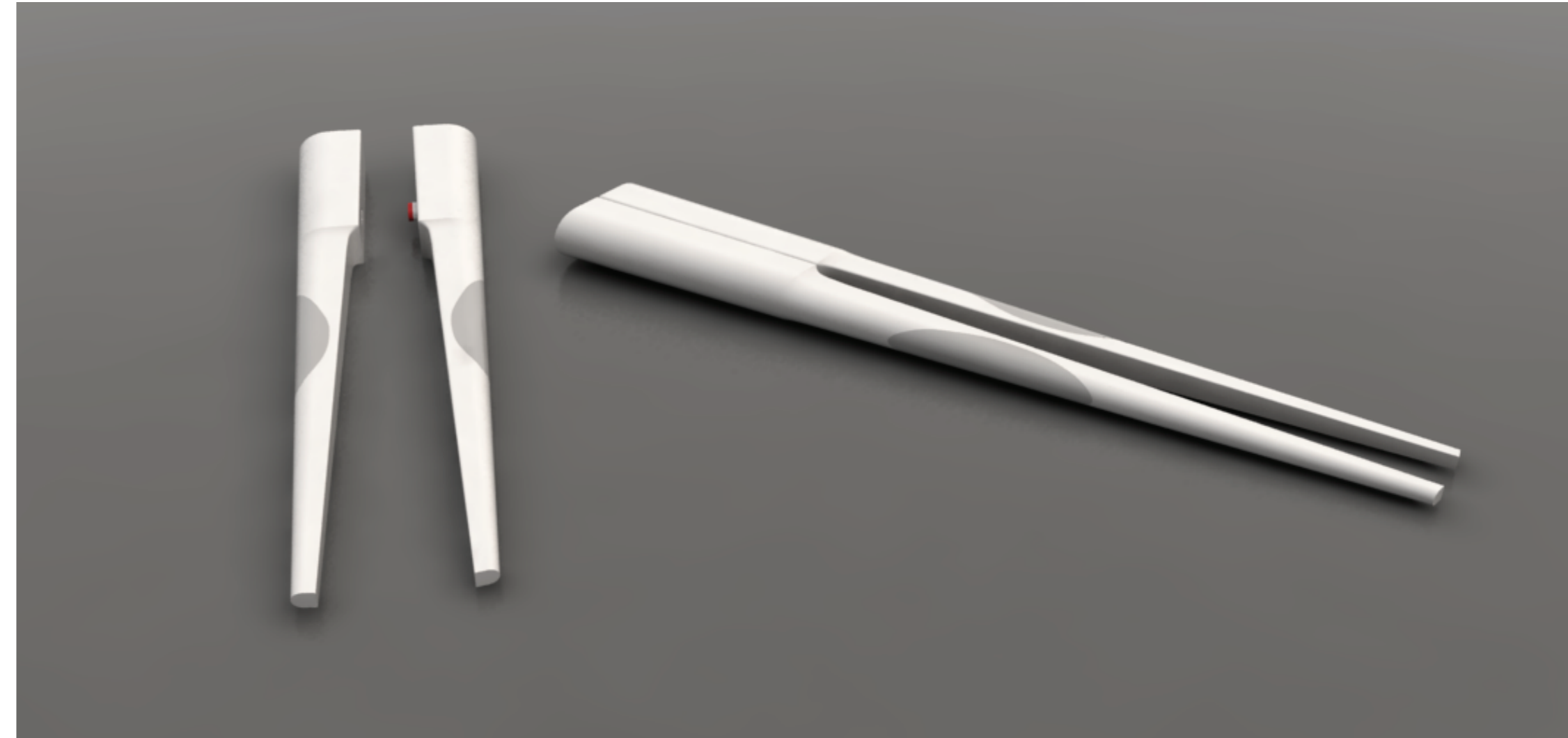

F19

forbanchetta

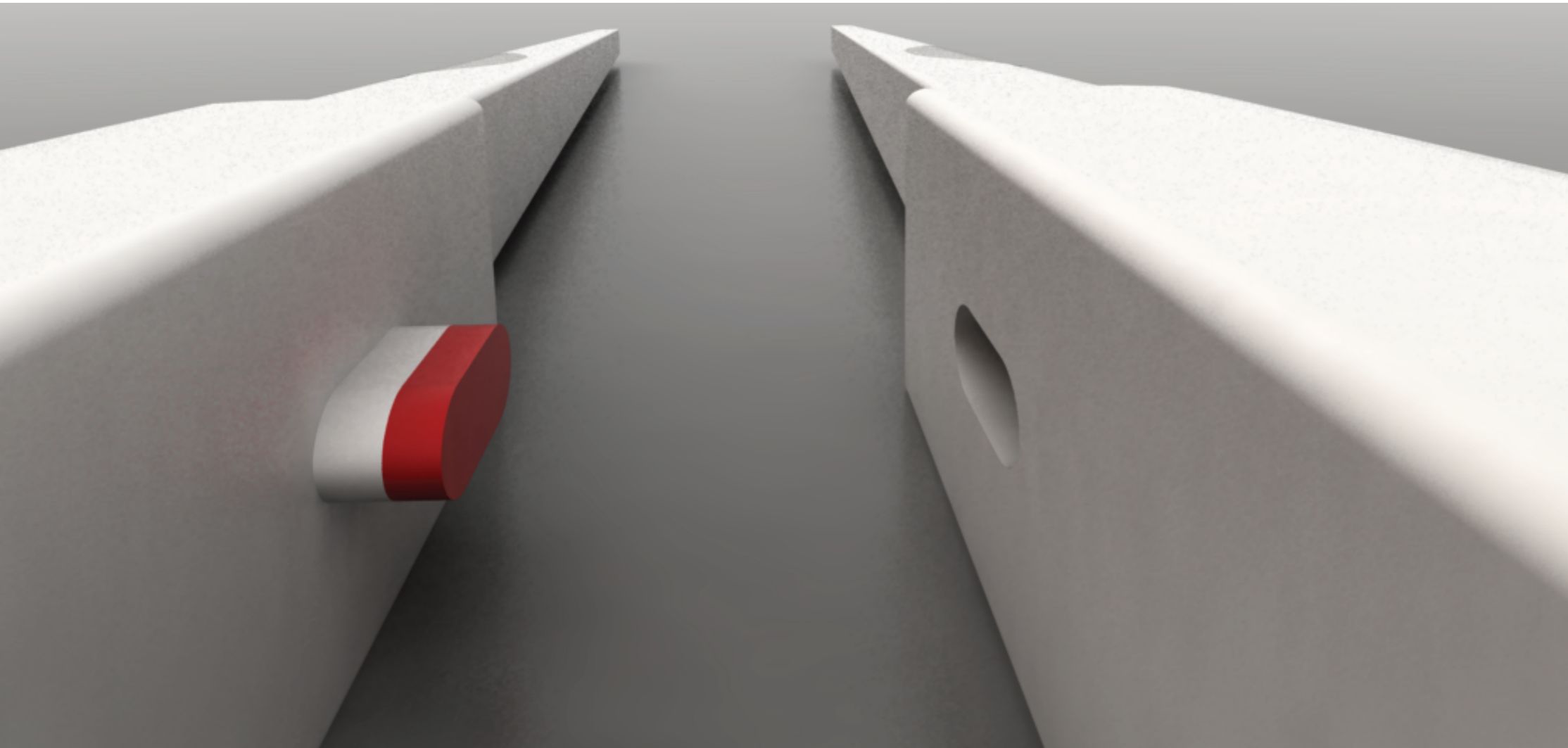

F20

ovviamente in Cina e in Italia si usa diversi strumenti per mangiare il cibo, in Cina si usa le bacchette e in Italia si usa forchetta e cucchiaio, allora come si può utilizzare un strumento con 2 modi? con questo oggetto forbanchetta, si può mangiare liberamente, quando si mette due bacchette insieme, con aiuto di calamita, due bacchette diventano un forchetta, che quando si divide la forchetta diventa bacchette, si impara si usa e si mangia con la gioia.

packaging

packaging

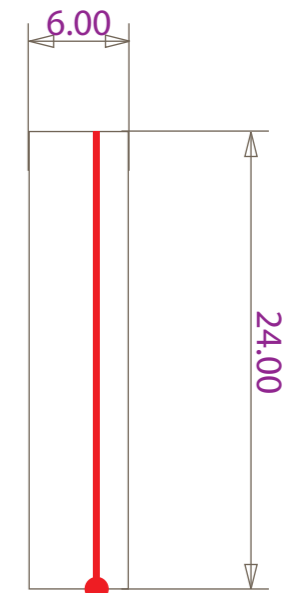
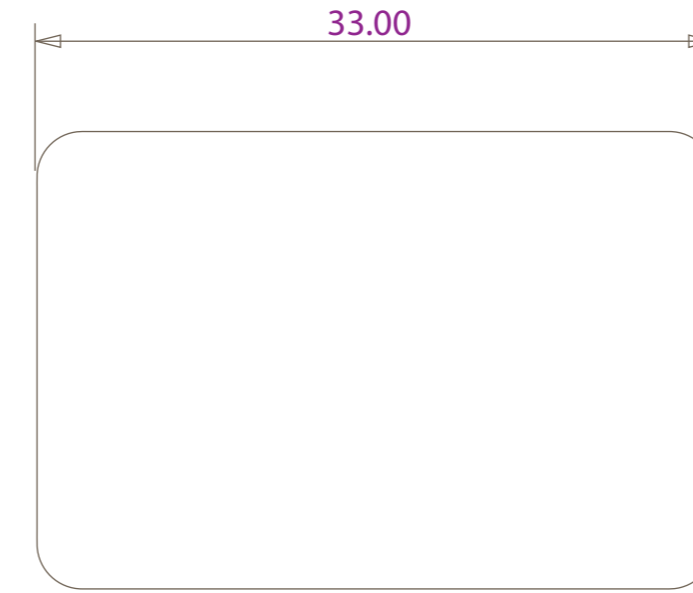

packaging
con 2 piani

packaging

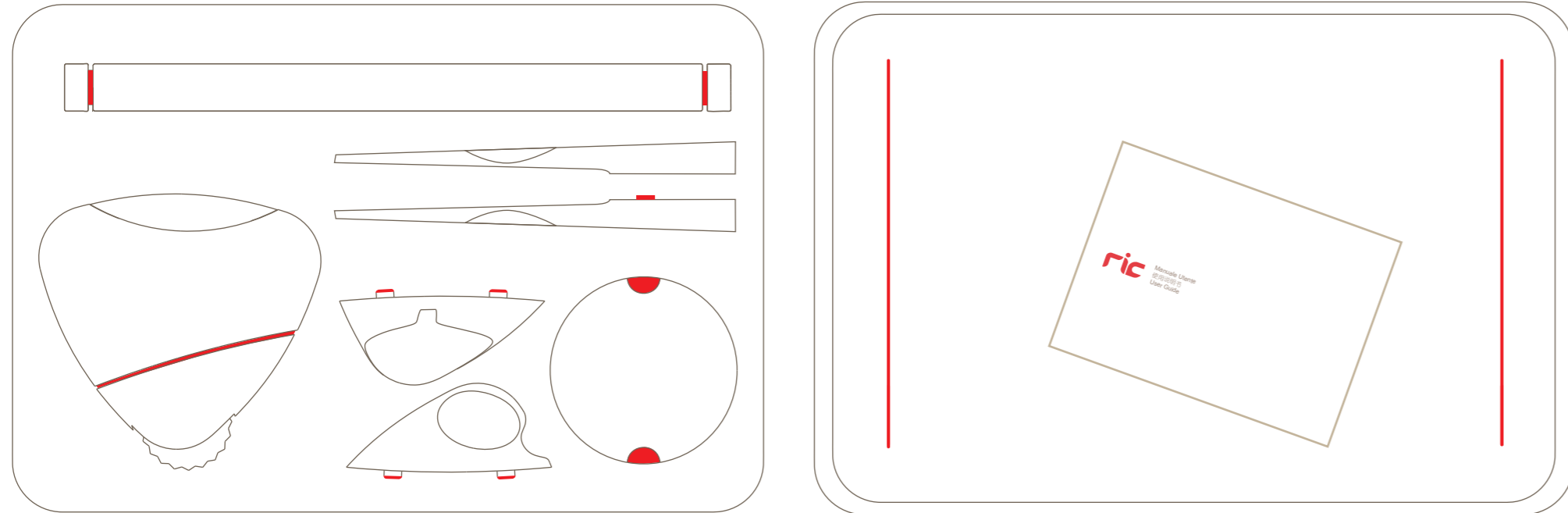

ci sono due piani in ogni scatole, primo piano ci sono i strumenti piccoli: triangolo, rotonda, forbichetta e mattarello, e a secondo piano ci sono tagliere e manuale che spiega come si usa ogni strumenti in diversa lingua.

packaging



a fronte della packaging ci sono quattro simboli dei strumenti che ci sono dentro, logo in inglese e in cinese, con lo stesso colore del design che c'è dentro: bianco e rosso, con stile semplice. dietro del packaging c'è scritto il desiderio di questo design: spero si usa il RIC riprende la cultura di cucinare pasta fatta in casa.

servizio 产品服务体系



6 diverse categorie



i ravioli si possono suddividere concettualmente in 6 diverse categorie in base a ingredienti utilizzati, tecniche di produzione, canali di distribuzione, metodi di conservazione e tipo di fruizione da parte del pubblico:

- industriale tradizionale
- industriali freschi
- artigianali industriali
- artigianali al momento
- cuoco ristorante
- casalinga casa

industriale tradizionale

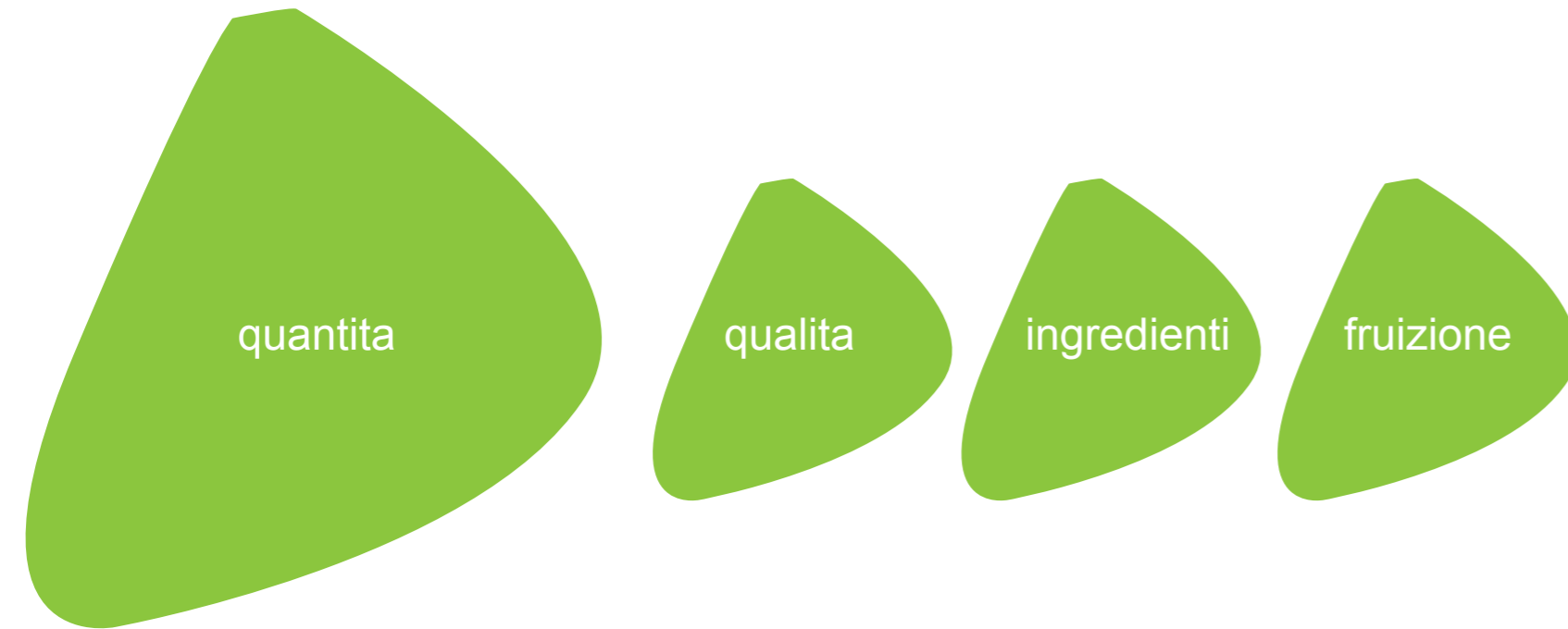

Quantita: costi contenuti, prezzo concorrenziale su mercato globale

Qualita: gusto accettato da tutti, poca varieta di proposte, si punta su prodotti sicuri di ampio senso.

Ingredienti: naturali e chimici a basso costo e adatti a spedizioni e lunga conservazione.

Fruizione: clienti basso reddito, poco interessati agenuino, fiderizzati a brand

esempio 1 wan zai ma tou

industriale
tradizionale



F25

Esempio di ravioli industriali cinesi:

Il caso “Wan Zai molo” ditta di produzione ravioli industriale cinese , nata dall’idea della signora Zang quando negli anni 80, dopo la separazione dal marito, intraprese una produzione locale di ravioli artigianali per venderli al molo di Wang Zai. La produzione andò bene e la signora zang cominciò collaborazioni con aziende giapponesi ed americane, ed ad avere negozi a pechino shangai guangzhou.

Ambiente esterno

La sempre crescente velocità sviluppo dell’economia cinese incrementò la richiesta di cibi sani e qualitativamente validi.

In più la signora zang inventò un nuovo metodo di conservazione del cibo.

In quegli anni non ha avuto reali concorrenti ma con il tempo la concorrenza si è fatta avanti:

Attualmente i principali concorrenti sono Sanquan, sinian e longfeng

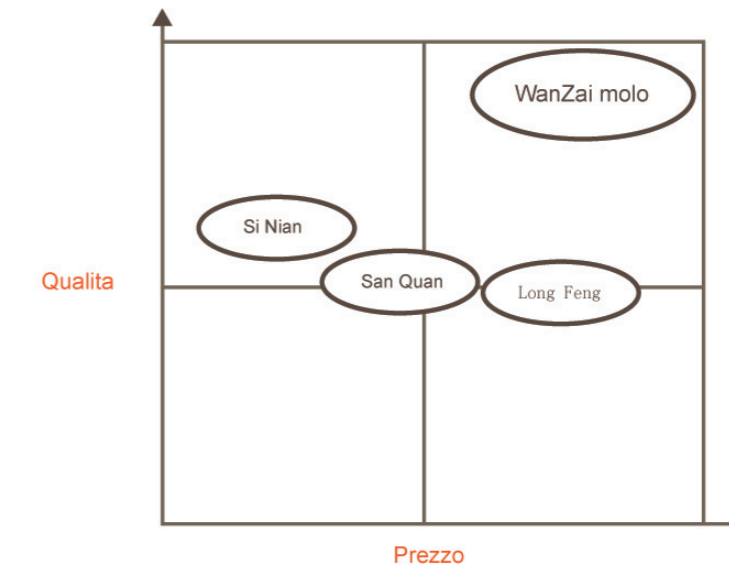
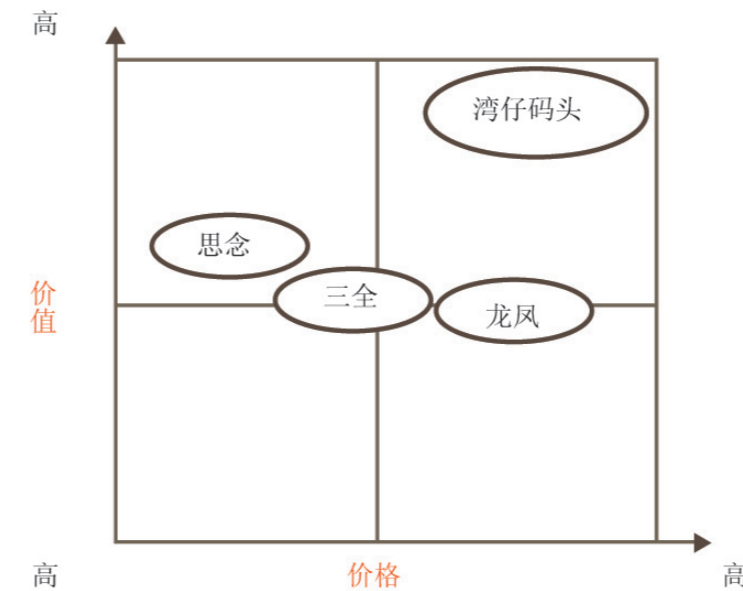

Rispetto ai suoi concorrenti wang zai ha prezzi molto elevati ma anche un elevato standard di qualità:

Ambiente interno:

I principali canali di vendita della Wang Zai Molo” sono: Franchising, supermercati e ristoranti

I suoi Standard di Qualità si basano su: ingredienti selezionati, efficienti controlli di sicurezza ed una nuova tecnologia di conservazione dei cibi che permette di conservarne bene le proprietà.

industriali freschi



Quantita: comunicazione indirizzata a mercato sensibile sapore naturali pur coinvolgendo ampie aree di utenza
Qualita: ricerca di sapori tradizionali e varieta di preoposte incontinuo rinnovamento. costi sensibilmente magioli.
Ingredienti: naturali e freschi per trasmettere un'idea di cibo genuino
Fruizione: clienti attenti alla qualita e cuoriosi, sensibili a proposte piu naturali.

esempio 2 Giovanni Rana

industriali
freschi



“Ruvida come la faccio a casa mia”



I MIEI
PRODOTTI



NUOVI
SUGHI FRESCI

F26

esempio di ravioli industriali freschi italiani:

“Giovanni Rana”:

Ha cominciato negli anni '60 con una produzione artigianale di tortellini e ravioli insieme a poche altre collaboratrici, l'attività prese piede e tra la fine degli anni 60 e la fine degli anni 70 ha automatizzato la produzione.

Ambiente esterno

La vivacità degli anni in cui i tortelli e ravioli Rana emergevano vedeva un ceto medio femminile sempre meno impegnato nei lavori domestici e sempre più emancipato.

L'idea fu di condividere i sapori della pasta fresca con chi ama la cucina italiana.. anche se non può prepararla da solo.

Rispetto ad altri produttori di ravioli freschi industriali “giovanni rana” ha alti standard di qualità ed un proprio marchio di garanzia che garantisce ai consumatori che determinati controlli sui produttori dei vari ingredienti, siano stati effettuati.

Il principale canali di vendita di giovanni rana sono i supermercati , ma ha di recente sviluppato anche un proprio ristorante a scopo dimostrativo.

artigianali industriali



Quantita: costi contenuti, prezzi concorrenziali su mercato locale
Qualita: varieta e fresibilita di proposte
Ingredienti: naturali e chimici a basso costo
Fruizione: clienti basso reddito, ristorazione mense aziendali

esempio 3 grandi distribuzioni

artigianali
industriali



si presentano come artigianali ma probabilmente sono anche prodotti industrialmente e distribuiti sciolti o in piccoli confezioni in panetteria o nei banchi panetteria nella grande distribuzione, tipo esselunga

artigianali al momento



Quantita: piccoli produzioni, grande fresibilita

Qualita: produzione d'ecelenza, qualita alta

Ingredienti: selezionati naturali, stagionali e ventualmente km 0 e biodinamici

Fruizione: clienti selezionati per costi e sensibilita a sapori genuini di alta qualita. ristorazione

esempio 4 Yang mamma

artigianali
al momento



In Cina in esempio è mamayang che produce ravioli fatti a mano e li consegna a domicilio.

Il suo sistema prevede che il cliente telefoni o mandi sms quantomeno il giorno precedente all'ordine ed in giornata la signora mamayang va al mercato, prende gli ingredienti, cucina a casa e consegna all'abitazione del cliente i ravioli.

Anche in Italia attraverso la rete dei G.A.S. capita che un membro del gruppo, usando ingredienti presi dai contadini, faccia e venda i ravioli agli altri partecipanti al gruppo.

cuoco ristorante

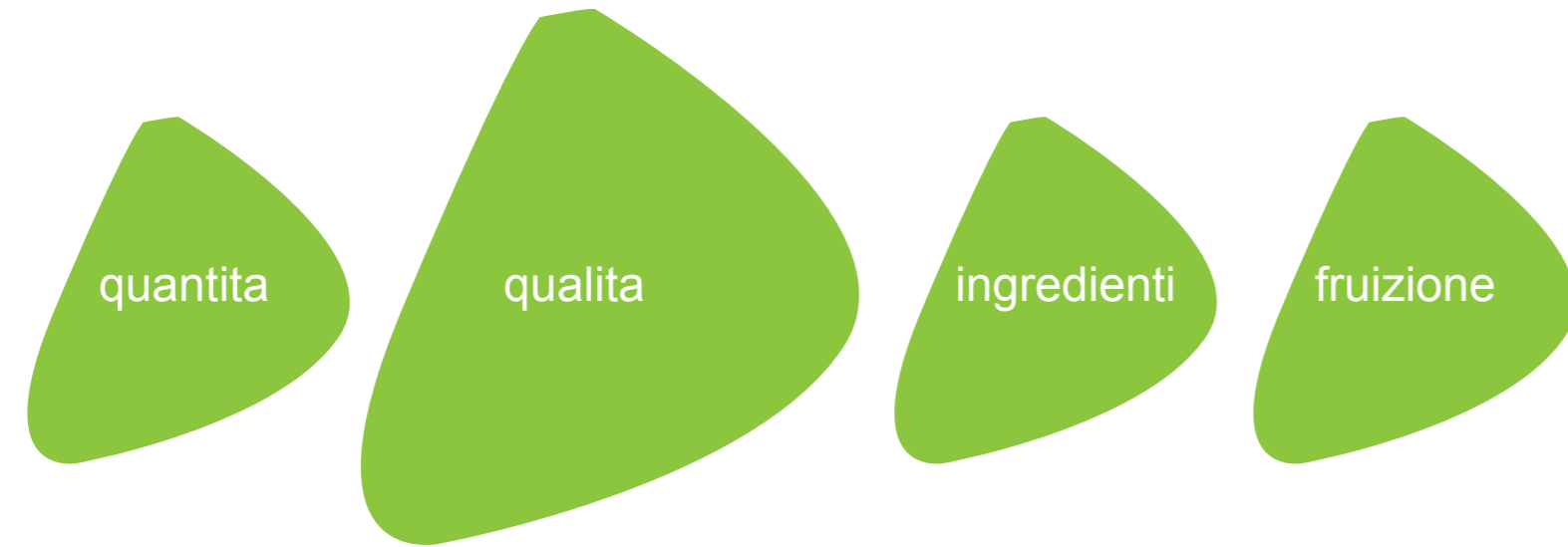

Quantita: limitata ed esclusiva
Qualita: molto alta
Ingredienti: selezionati naturali, stagionali e ventualmente km 0 e biodinamici
Fruizione: clienti dei ristoranti di riferimento e takeaway

esempio 5 ristorante

CUOCO
ristorante



F29

Il ristorante tipico piacentino, che di tradizione locale con proprio produzione di pasta e ravioli, molto diffuso in Lombardia e soprattutto in Emilia Romagna, Fanno al momento e si mangiano al tavolo.

casalinga casa

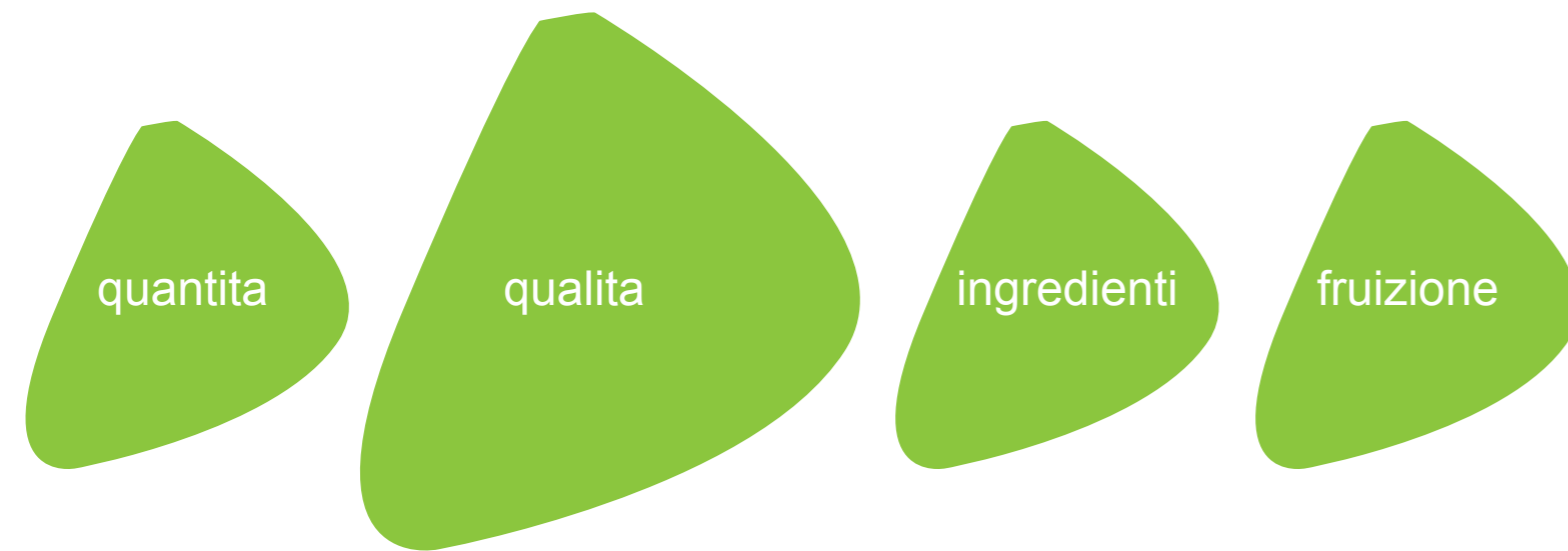

Quantita: limitata ed esclusiva

Qualita: altissima

Ingredienti: selezionati naturali, stagionali e ventualmente km 0 e biodinamici

Fruizione: famigliari e amici e vicini di casa

esempio 6 RIC

casalinga
casa



F30

Chiunque pur non sapendo fare i ravioli con il kit RIC può fare dei ravioli autoprodotti a mano con gli ingredienti che preferisce.

sostenibilita economia

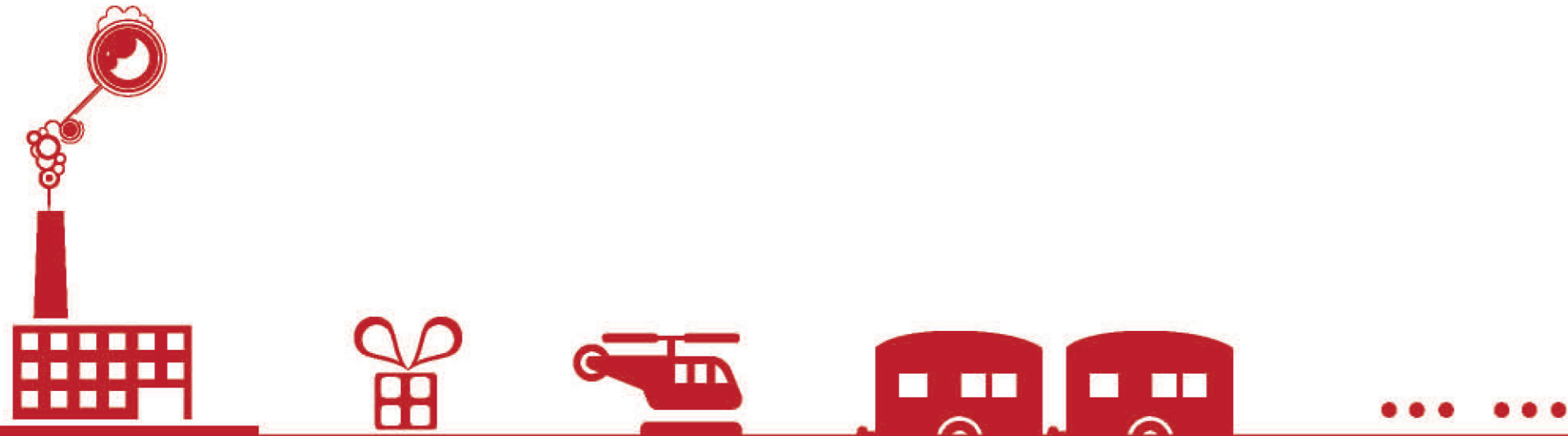

si risparmia sul costo complessivo della produzione di cibo.
si risparmia il costo del packging, di trasporto, di conservazione, ect.

sostenibilita ecologia



con RIC

la produzione di ravioli, usa meno materiali e produce meno rifiuti, consuma meno energia

il trasporto, fa meno inquinamento, consuma meno benzina, consuma meno energia, e occupa meno spazio.

sostenibilita cultura sociale



incoraggia il rapporto cittadini e contadini, si può prendere i ingredienti a mercato km 0, e fare a casa con più fiducia, Favorisce il rapporto tra le persone(famiglie, amici, sconosciuti, ect), favorisce idea che una sana alimentazione equivalga al benessere salute individuale e sociale, da occasione per il rapporto tra 2 culture(cinese e italiana).

Km 0: 3 motivi che gli italiani scelgono i mercati locali per 3 motivi importanti: il desiderio di mangiare sano, di acquistare un bene al giusto prezzo e di sostenere economicamente il proprio territorio, tagliando intermediazioni e manipolazioni sul cibo che si mette in tavola.

terapia

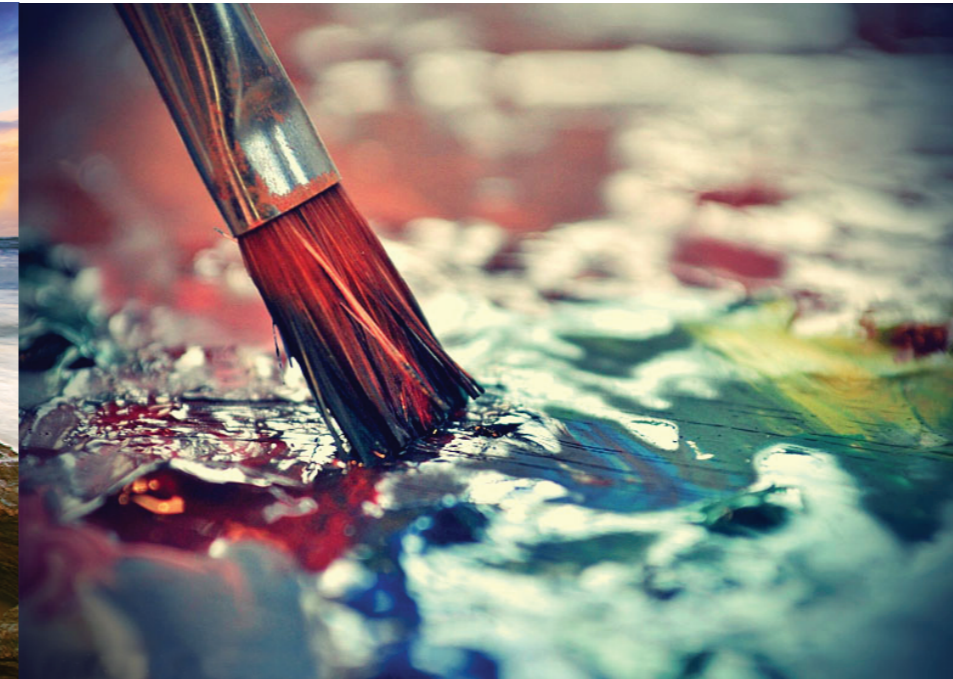

&

Ric può essere una terapia sia per il fisico che per la mente
Per fisico può essere usata per curare difficoltà motorie, ecc
Per mente può essere un'ottimo antistress o un modo per superare difficoltà di comunicazione e relazione sociale.

&

potrebbe essere usato sia come arteterapia che come cucinoterapia:
Arteterapia: L'arte terapia è un metodo sia per curare la malattia che una buona esperienza espressiva per tutti coloro che stanno bene. Può essere praticata in gruppo o individualmente. Di solito si inizia a creare un'immagine partendo da un tema, i partecipanti possono usare diversi materiali come il collage, filo, bottoni, cartoni, colori, ecc. per creare una piccola opera d'arte. Una volta finito il lavoro i partecipanti parlano tutti insieme, tirando fuori tutti i problemi anche se erano nascosti, e dopo l'esperienza si sta più sereni e meglio.
Cucino terapia: La cucina è un'ambito in cui ci si esprime in modo creativo, senza limiti culturale. Con la curiosità si provano nuovi sapori, un piacere si gusta da solo o condividere con gli altri in compagnia. Il cibo è vita, cura e attenzione, è anche socialità e comunicazione.

utenti tipici



Bambini imparano
Giovani curiosi (imparano fare, su cultura di cibo cinese e italiano)
Famiglia unisce e divertono
Amici unisce e divertono
Anziani in pensione che hanno tanto tempo libero poco soldi (risparmiano e si divertono)
Poveri risparmiano
Per chi ha gusto speciale: vegetariano, allergia, a chi piace gusti nuovi e sani
Manager antistress
GAS: Gruppo d'acquisto solidale
Ristorante, bar, scuola di cucina, ect che fanno eventi
Negozio che fa vendita: IKEA, EATALY



F35

slow food

Sono partita da l'idea di slow food a fare ricerca delle aziende che RIC puo funzionare

slow food
cucina buona fresca di stagione e locale, con ricetta rinnovata da quella tradizionale, cucina al momento e si mangia subito

cosa fa Slow Food
Slow Food attraverso la sua rete di persone attive sul territorio locale, nazionale e internazionale:

- coordina e realizza progetti di ricerca
- promuove iniziative
- preserva e valorizza l'identità storico-culturale
- sviluppa relazioni, attività e iniziative con e fra le comunità del cibo
- favorisce la riduzione della filiera distributiva
- promuove, organizza, gestisce e partecipa ad attività educative
- propone e organizza programmi di cultura alimentare e sensoriale diretti ai soci
- stimola iniziative tese al miglioramento dell'alimentazione quotidiana
- pubblica guide, saggi, una rivista associativa

i punti per scegliere delle aziende

qualità dei cibi

conoscenza offerta al consumatore

trasparenza tra produttore e consumatore

atteggiamento verso il pubblico

varietà dell'offerta di servizi



Ricerca sulle aziende in cui il RIC può essere usato.

In base a ad alcuni punti:

qualità dei cibi: si compra cibo di alta qualità, biologico e selezionato.

conoscenza offerta al consumatore: è possibile studiare il cibo stando nel posto, vengono offerte informazioni sul cibo e varie ricette.

trasparenza tra produttore e consumatore: vengono offerte esaurienti spiegazioni sulla provenienza dei cibi, ed alcuni cibi vengono offerti direttamente dal produttore al consumatore, senza intermediari

Atteggiamento verso il pubblico: Incoraggiano al lavoro manuale dei clienti

varietà dell'offerta di servizi: è possibile attraverso il sito accedere a diversi servizi: dalla partecipare a corsi e concorsi allo scaricamento di ricette, possibilmente c'è una zona PC a disposizione nei locali attraverso cui usare vari servizi.

Quindi ho scelto EATALY, rinascente, pastarito pizarito, buongusto come esempi italiani, e 大悦城, 莱福士, 欧美会, 新中美, 东方新天地, 国瑞购物城 come esempi cinese.

esempio di azienda

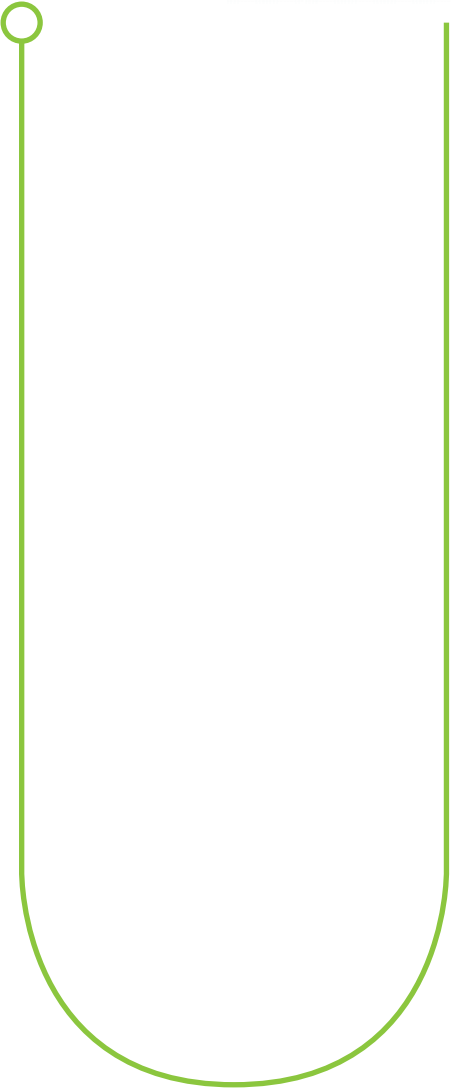

azienda 

show room 



1 si fa ravioli dal vivo come showcooking

show room ●

vendita
pasta
fresca ○



2 e' possibile comprare i ravioli fatti al momento

show room ●

vendita
pasta
fresca ●

ristorante ○



3 nel locale ci sono varie zone di ristorazione divisi per i diversi tipi di cucina: carne, pesce, pasta, ecc

- show room ●
- vendita pasta fresca ●
- ristorante ●
- informazioni ○



4 disponibili informazioni sul cibo, e la sua provenienza

- show room ●
- vendita pasta fresca ●
- ristorante ●
- informazioni ●
- vendita kit e strument ○



5 rivendita strumenti e kit da cucina



6 zona organizzata come libreria: libri di ricette, sull'alimentazione ecc.



7 zona PC: possibile consultazione del sito e dei servizi



EATALY **EVENTI** 2011: 150 ANNI DALL'UNITA

NEGOZI **EVENTI TORINO** Scegli categoria

TORINO



BOLOGNA



GENOVA



MADE IN EATALY: IL PINO MOBILE
Data: 10/12/2011
Categoria: Feste ed Eventi
Prezzo: € 30.00
Dove: TORINO
 Segnala questo evento ad un amico

ACQUISTO

MADE IN EATALY: SECOND LIFE
Data: 10/12/2011
Categoria: Feste ed Eventi
Prezzo: € 30.00
Dove: TORINO
 Segnala questo evento ad un amico

ACQUISTO

MADE IN EATALY: TUTTI PAZZI PER
Data: 11/12/2011
Categoria: Feste ed Eventi
Prezzo: € 30.00

8 ha azienda e fa eventi a diverse citta



iPhone

Possiedi un iPhone?

VISUALIZZA LE RICETTE SU IPHONE



Quando essere scaricati è un piacere!
 Clicca qui per ricevere sul tuo iPhone le ricette di Eataly

[Continua →](#)

Slow Food

I Presidi Slow Food



FRAGOLA DI TORTONA
 UNA FRAGOLA NUOVA, DIVERSA DA TUTTE QUELLE ESISTENTI...

I Presidi Slow Food italiani sono 193 e coinvolgono oltre 1300 piccoli produttori: contadini, pescatori, pastori, casari, fornai, pasticceri. Da Eataly si possono trovare tantissimi prodotti di Presidio.

[Continua →](#)

9 collabora e organizza eventi con diverse sociatione



School

Welcome to La Scuola di Eataly!
Dean: Lidia Bastianich
 At Eataly, good eating is about engagement and education. We want you to know our food, our chefs and the producers who inspire us. Beloved **Chef Lidia Bastianich** has handcrafted unique cooking school classes that will each offer an intimate culinary experience. La Scuola di Eataly is Italy for food lovers, from the people who are most passionate about good food and wine. **Our WINTER 2011-2012 calendar is ready to go. To receive all Scuola updates, please join our mailing list (box to the right).**

CLICK HERE FOR THE CURRENT CLASS SCHEDULE & REGISTRATION!

FOLLOW US ON [twitter](#)

JOIN LA SCUOLA'S MAILING LIST
 Stay up to date with our Class Schedule

Name

Email

Private Group Classes are available for a maximum of 20 persons. For additional information, please contact us at 212.539.0204 Ext. 304 or lascuola@eataly.com

10 ha scuola di cucina che si puo iscriverne on-line

F46

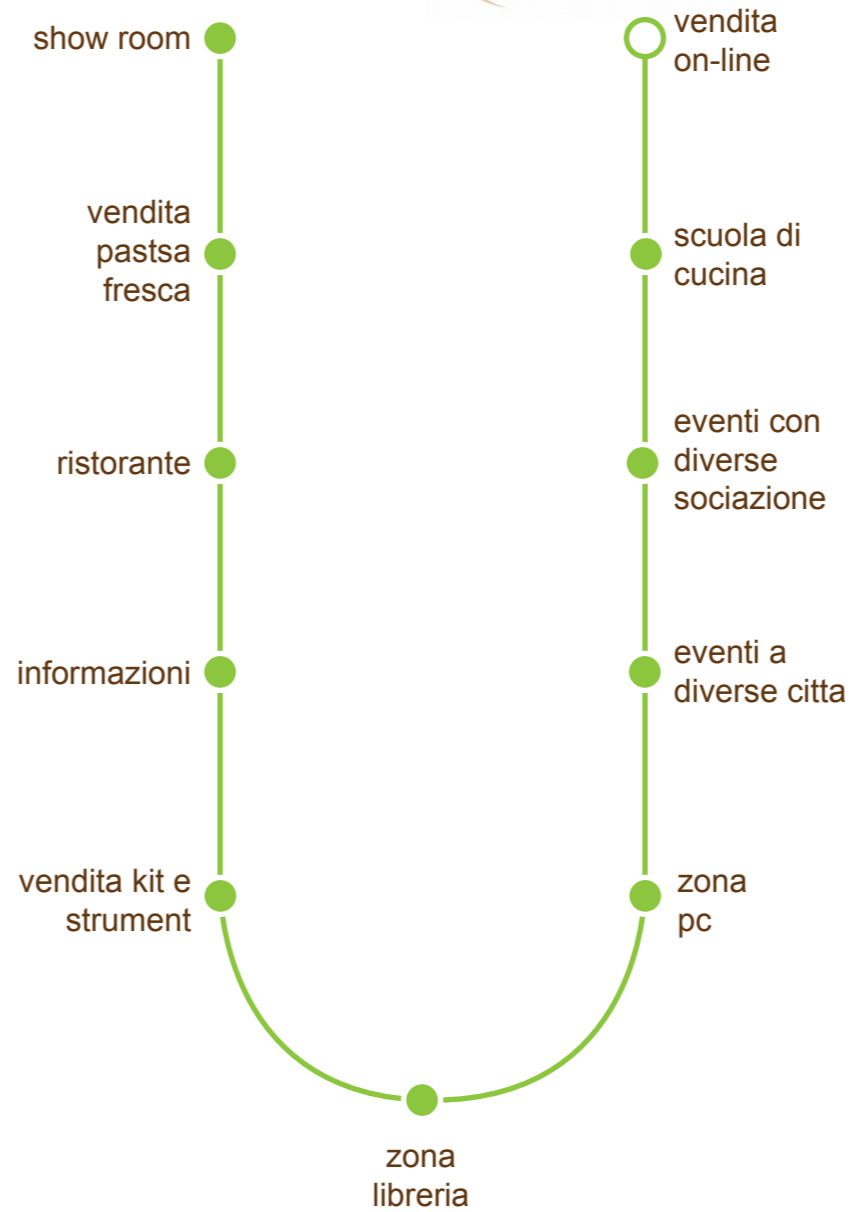

F47

COMPRA ONLINE

EATALY PUÒ AIUTARE LE AZIENDE E I PRIVATI NELLA REGALISTICA DI QUALITÀ
 CLICCA QUI PER SAPERNE DI PIÙ

DOTTI	DESCRIZIONE	CARRELLO
CONFEZIONI REGALO		2,80 €
PASTA E RISO		2,80 €
PELATI E OLIVE		2,80 €
OLI E ACETI		2,80 €

AFELTRA
 PASTA ARTISANALE

11 offre servizio di vendita on-line

121

origine & attualita della pasta

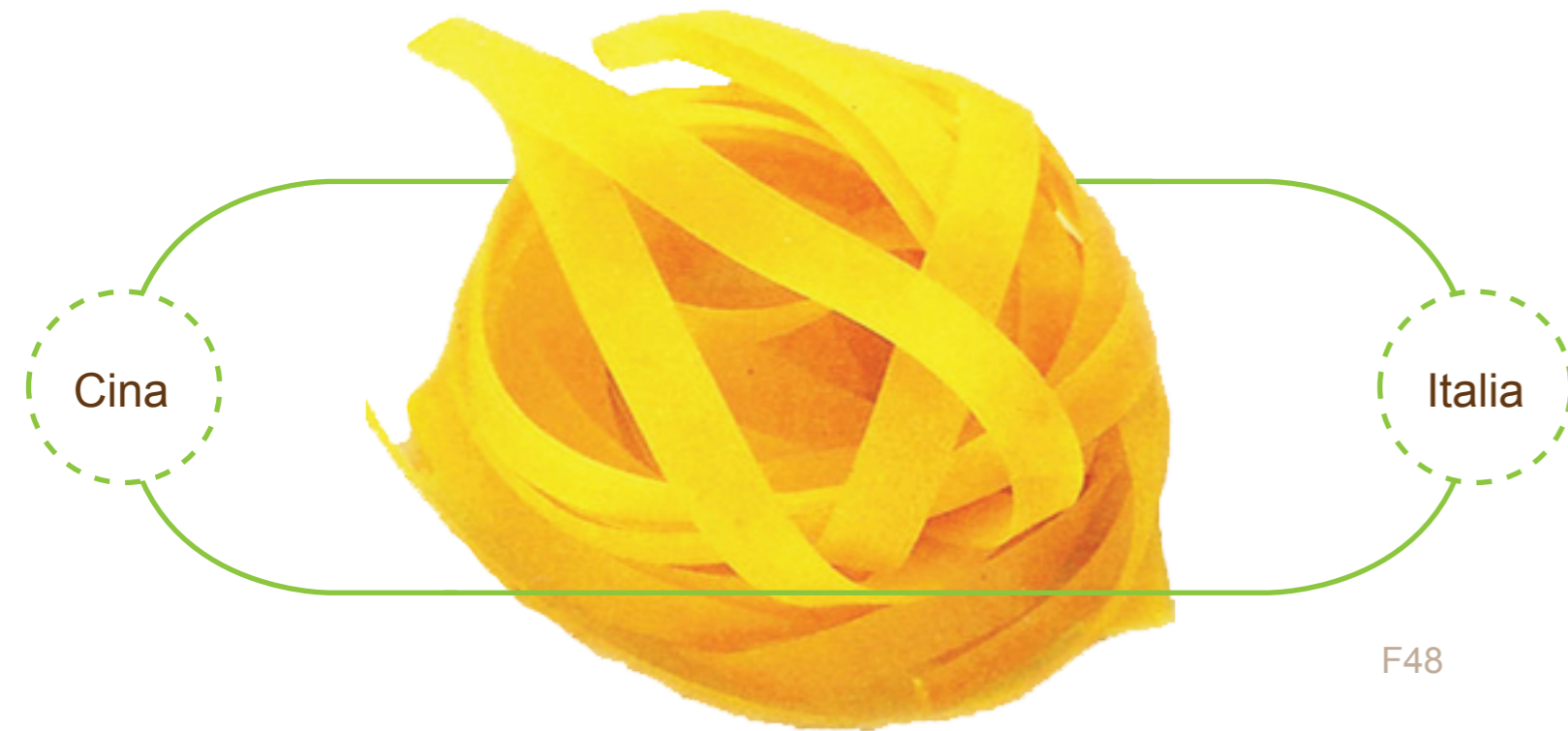

F48

Origini della pasta

E' comunemente diffusa l'idea che sia marco polo ad avere introdotto la pasta in italia..

In cina è un'invenzione antica, che risale forse addirittura al 3000 ac in cui la miscela chiamata bing fa la sua prima comparsa, e quando marco polo è arrivato in italia ha descritto nel suo racconto della pasta che aveva conosciuto nel viaggio, ma il geografo arabo Idrisi descrisse della pasta in sicilia quasi 150anni prima..

Ma allora quando arriva la pasta in italia?

È probabile che i mercanti arabi abbiano introdotto le tecniche di conservazione del grano apprese dai loro vicini cinesi intorno al 9° secolo dC...

Oggi un'italiano mangia in media 30-35 Kg di pasta l'anno.. più che in qualunque altra parte del mondo..

Rapporti commerciali cina occidente

Dagli anni '70 ad ora quando la cina ha ottenuto il posto di cui aveva diritto all'ONU i paesi occidentali hanno espresso un crescente interesse verso il commercio orientale.

Un' escalation di investimenti porta oggi la cina ad essere al centro degli interessi economici occidentali, contemporaneamente alla nascita di una nuova classe sociale nelle megalopoli cinesi..

La nuova classe sociale può essere paragonata al ceto medio nato dopo la 2° guerra mondiale in occidente.

Persone che pur non avendo i posti di comando del potere hanno potere d'acquisto su beni che non sono di prima necessità.

Questo, ha aperto in cina oltre che una fonte di produzione che già esisteva negli anni 70 ed 80 un'apertura al consumo per i prodotti occidentali che è cresciuta fino ad oggi.

neocolonialismo



Un processo nato dopo il colonialismo occidentale, che rende le popolazioni povere dipendenti dai prodotti del mercato globale, togliendo via via a queste popolazioni la capacità di essere autonome nella produzione dei beni di cui hanno bisogno

no neocolonialismo



Come tutto ciò che trasferisce indipendenza e tecniche di indipendenza nella produzione di un bene direttamente al consumatore, il RIC contrasta questo processo di impoverimento. ravioli, ricette contatti con i produttori delle materie prime, sono tutti strumenti dati alla popolazione per essere indipendenti.

expo 2010 - dal cucchiaino alla città expo 2015 - nutrire il pianeta



F51

Ora Esistono tante manifestazioni ed occasioni di scambio commerciale internazionale che collegano la cina e l'italia con il resto del mondo. Anche in senso di benessere alimentazione e tecnologie, l'expo ne è un perfetto esempio..

Ad esempio il tema dell'expo del 2010 a shanghai è stato proprio quello del " benessere nelle città" ..

Sull'alimentazione di qualità, sana italiana è stato allestito un padiglione che mostra quanto questo tema cominci ad essere internazionalmente riconosciuto e centrale.

Esistono sempre più manifestazioni ed eventi che portano l'attenzione del pubblico su questo tema, il RIC in questo scenario troverebbe ottime occasioni di essere conosciuto ed apprezzato.

qualità



F52

relazione

Il ric può aiutare a superare alcuni pregiudizi culturali da entrambe le parti..

Sui pregiudizi cinesi verso italiani: come ad esempio il fatto che mangiano solo pasta e pizza, dimostrerebbe che il ripieno ha la sua importanza..

Mentre sui pregiudizi italiani verso cinesi: come il fatto che mangiano per lo più riso, gelato fritto, involtino primavera evidenzerebbe che un ristorante cinese vero è diverso da quelli d'europa.

cibo

Mercato km 0, cibo selezionato.

Il mercato a km 0 è un concetto sviluppatosi per 3 ragioni principali:

mangiare un prodotto sano, ad un prezzo giusto, sostenendo il proprio territorio

Il cibo selezionato da parte del consumatore permette il controllo su una miglior qualità del piatto che si mangia.

design

RIC e una innovazione. Il Design è originale e si è sviluppato dopo prove sulle misure e le proporzioni degli strumenti necessari e ricerche di gradimento sull'utenza.

materiale

Sui materiali le valutazioni di sostenibilità e qualità per la produzione del kit si orientano su 2 scelte.

PET, poiché è possibile riciclarne una parte

PLA, poiché è ecosostenibile, derivato da prodotti naturali, nonché biodegradabile.

cultura

Il ric può trasmettere conoscenza sulla cultura del cibo dei 2 paesi.

Può attirare curiosità ed interessi in merito alla preparazione dei cibi.

Il ric può creare una strada di comunicazione tra 2 nodi centrali nella cultura alimentare dei 2 paesi

sito internet

http://www.ric.com/

RIC

ric 饺
strumenti per fare ravioli italiani e cinesi 中意饺子制作工具

f t cerca

CONTACTS | IT ▼

Home Ricetta Blog Eventi Video Kit Contatti

Fresh, delicious and bursting with flavour.

We have a passion for great food, so come on in and see what's RIC.

NEWS & EVENTS

10 novembre inauguriamo nuovo negozio di RIC a piazza napoli di torino alle 20:00, ci sara chef Tony con noi.

10 NOV 2012

PRODUCTS

Con questi prodotti iniziamo un'inversione di tendenza rispetto alla diffusione dell'abitudine di fare la pasta in casa. E la gente goda del piacere di fare la pasta con le proprie mani.

SHOPS

Visitate il nostro on-line store, e scoprite ...

Entra ▶

COLLABORATIONS

Nuovo collaborazione con Slow Food, ci porta in mondo di mangiare sano con i ingredienti di stagione buonissimi.

正在联系"www.ric.com"

a home page, ci sono pubblicita, nuovi eventi, collegamento dei prodotti, i negozi e collaborazione con diversi societa etc nuovi movimenti di RIC

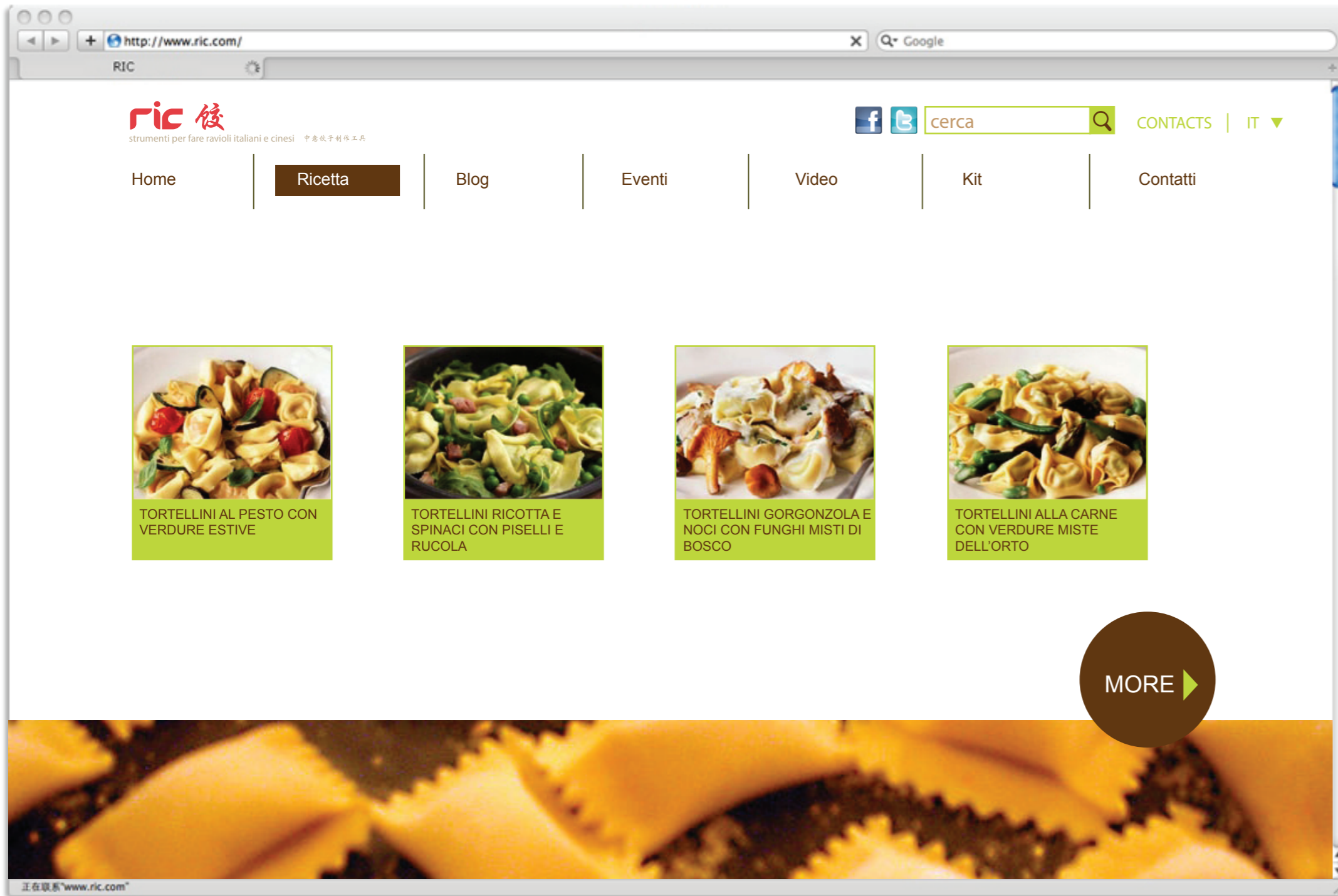

132 a pagina di ricetta ci sono dei nuovi ricetta di raviolo che si puo informare

a blog si fa scambio di KIT, si organizza il incontro privatamente tra amici o sconosciuti, si scambia esperienza di cucinare, e c'e servizio: mapa di fornitori che si trova dove c'e il mercato fisso e al momento tipo km0.

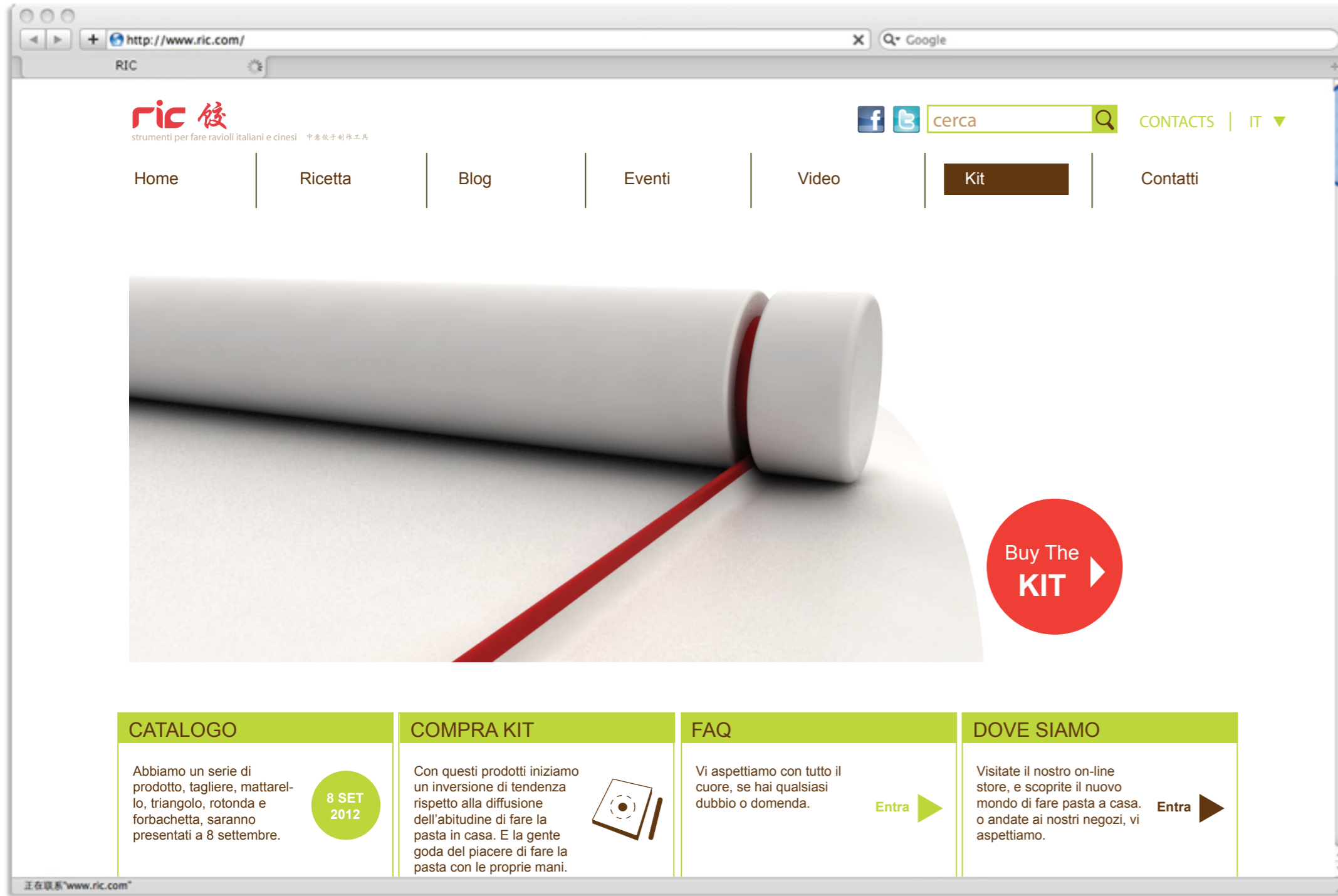

134 a pagina di vendita di kit, si trova tutti i prodotti di RIC, puo comprare kit on-line, ci sono delle domande piu frequentate, e indirizzo dei negozi di RIC.

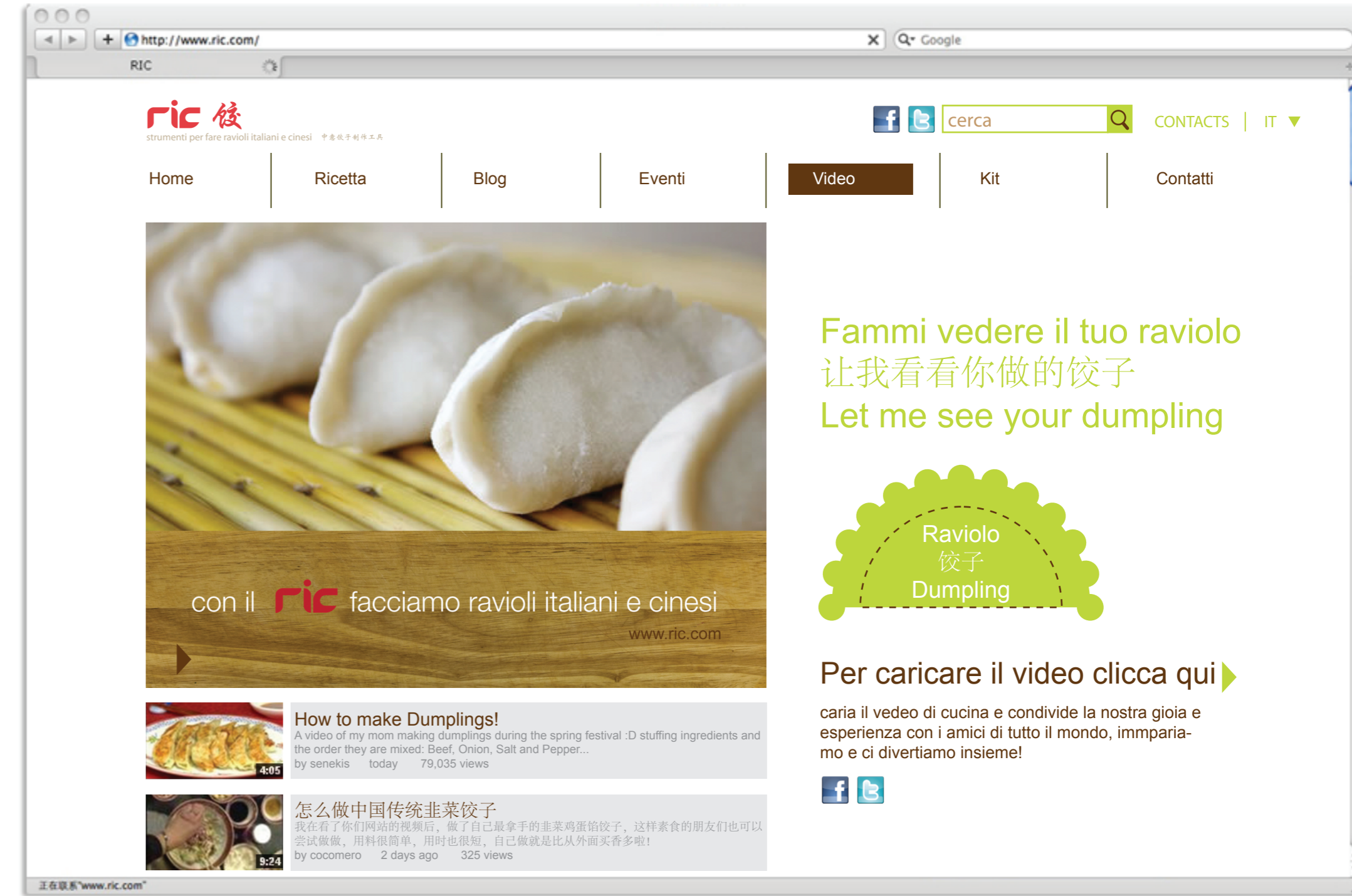

135 a pagina di video, c'e video gratis di insegnamento che si guarda e impara facilmente come usare il kit di RIC, c'e "fammi vedere tuo raviolo" che i utenti ricarica loro video, e collegamento dei video viene da youtube, facebook, 人人 ect

tanti "gratis"
ma funziona

esempio di Ryanair

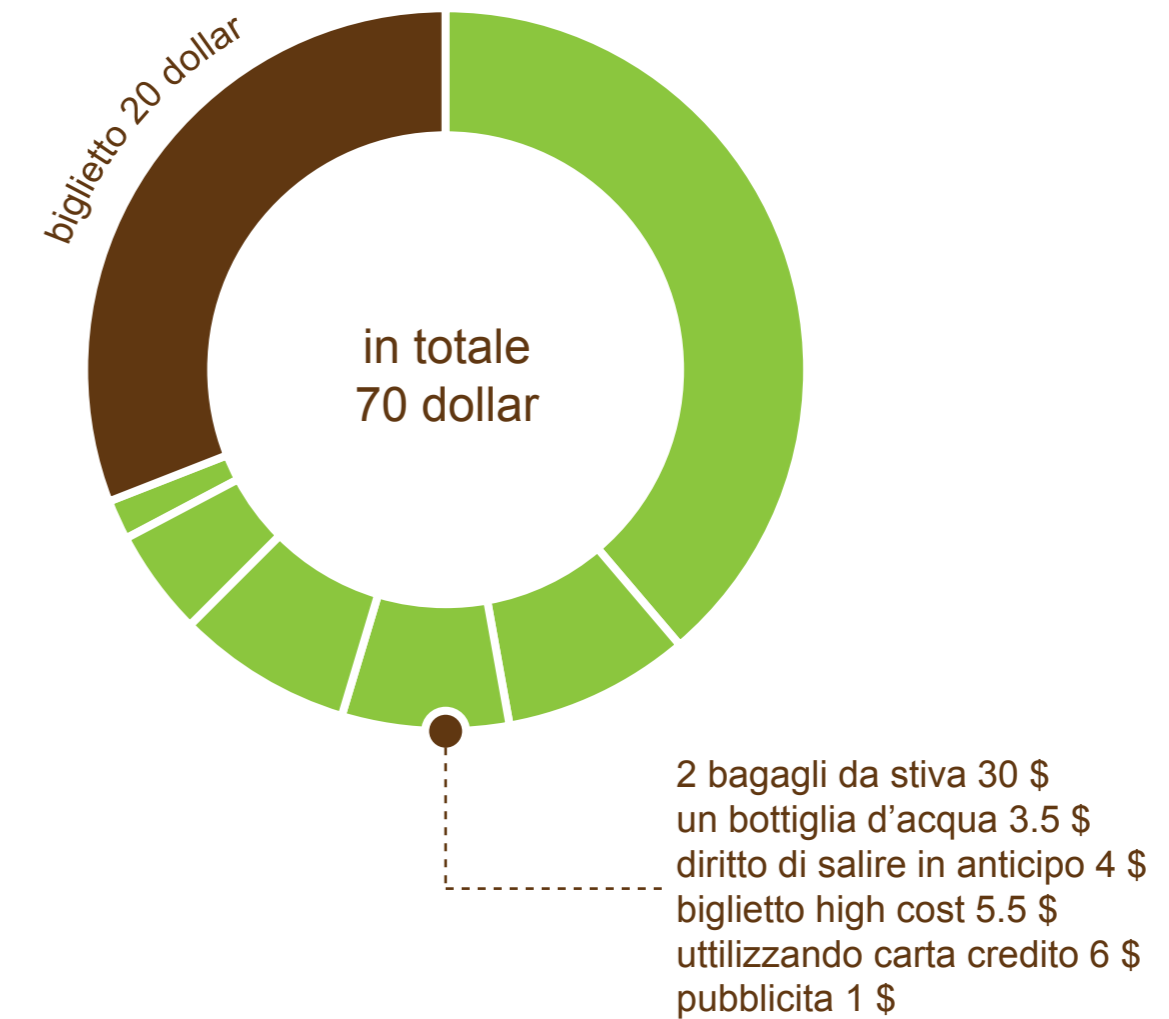

in ryanair, se per portare ogni cliente costa 70 dollar, biglietto costa solo 20 dollar, e resto de guadagno vengono dai servizi che offre: bevanda, utilizzando carta credito, pubblicita etc.

come funziona il RIC

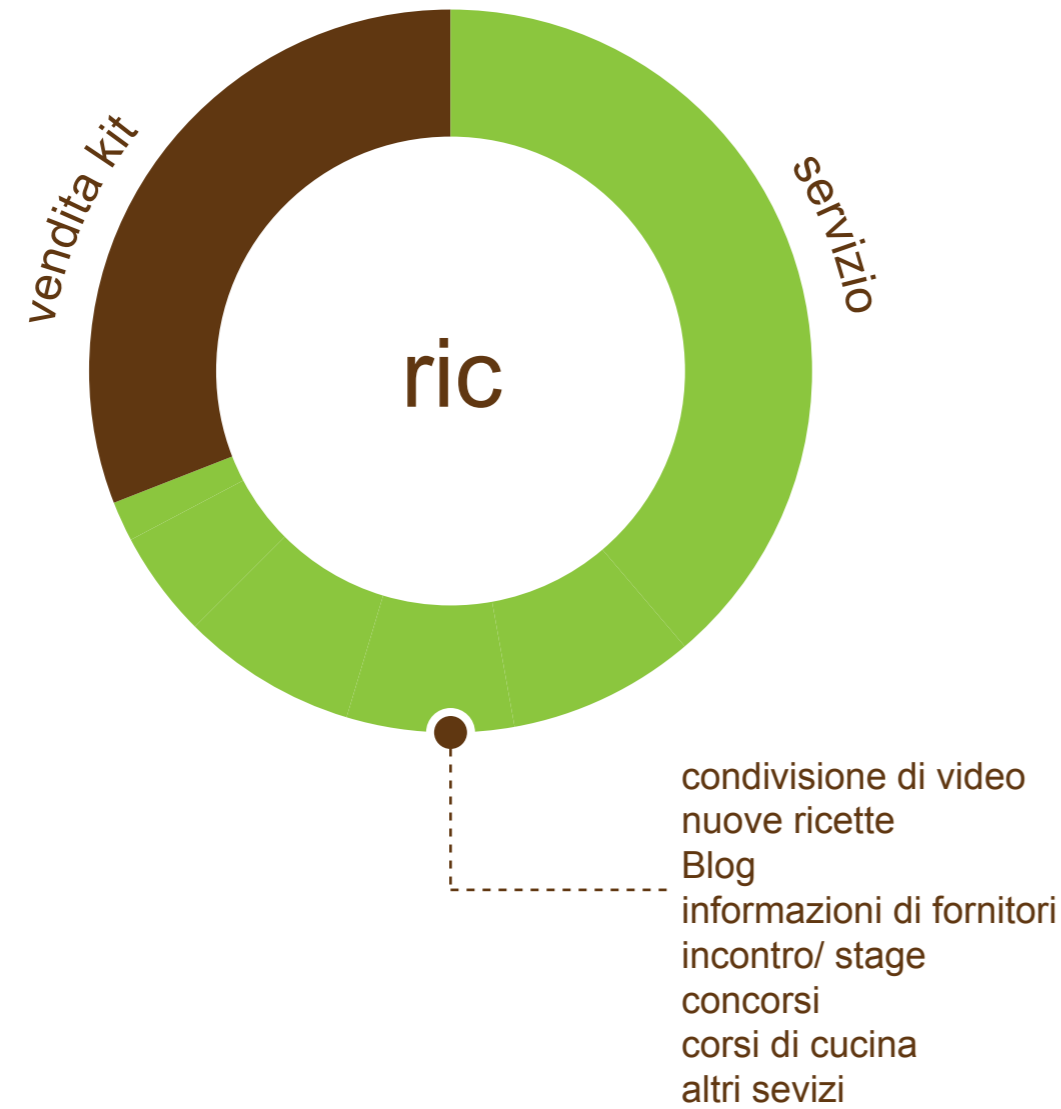

per RIC aparte un parte di guadagno viene da vendita di kit, viene anche dai servizi intorno come incontro e stage, diversi concorsi, scuola di cucina etc.

come funziona il RIC

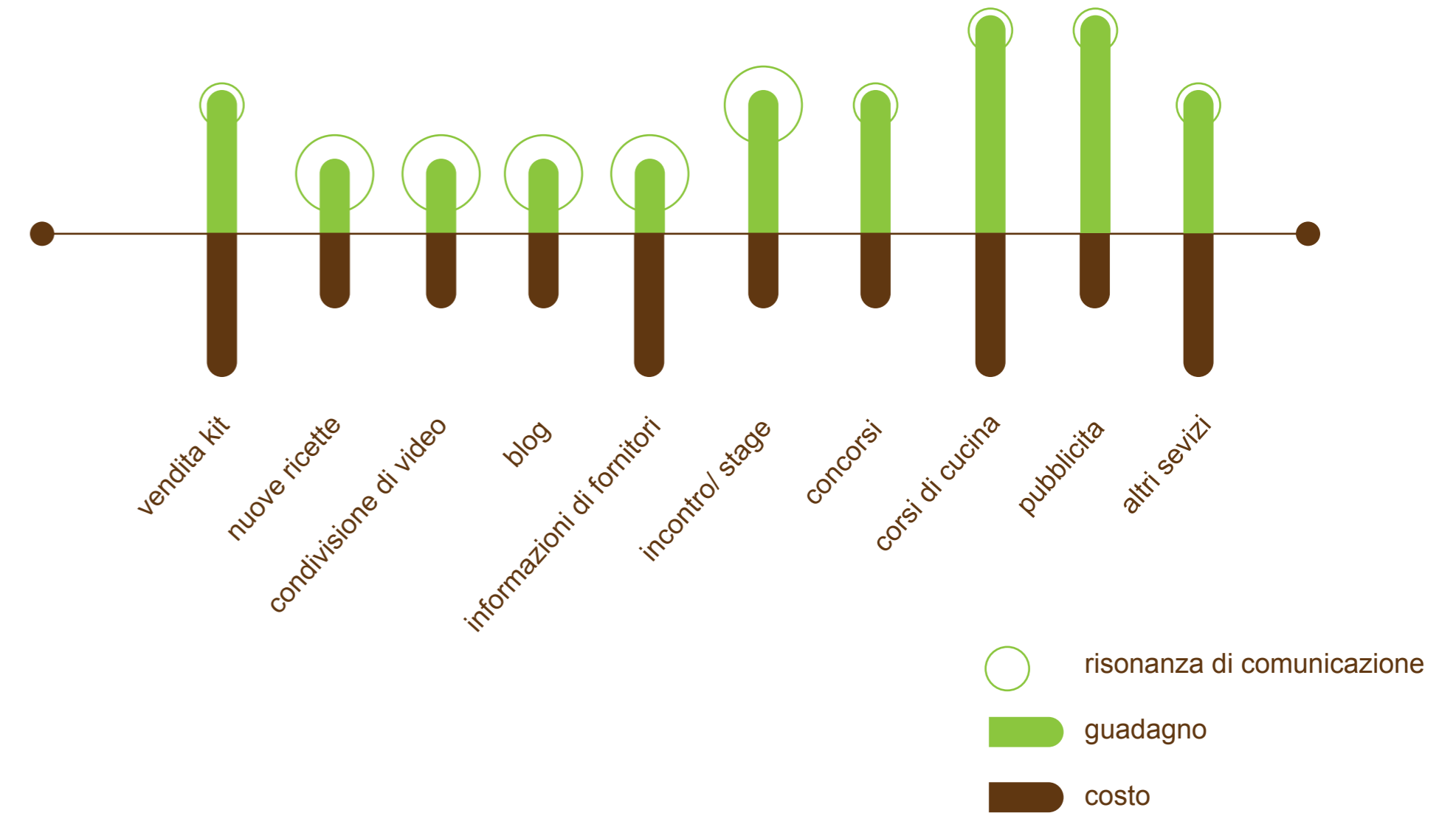

ci sono diversi sevizi intorno di RIC, non sempre il guadagno e piu di costa, come blog, ma in questo caso c'e grande risonanza di comunicazione, offrendo informazioni dei fornitori, fa piacere ai utenti, e passaparola ci sara piu utenti

commercializzazione

commercializzazione del prodotto 1

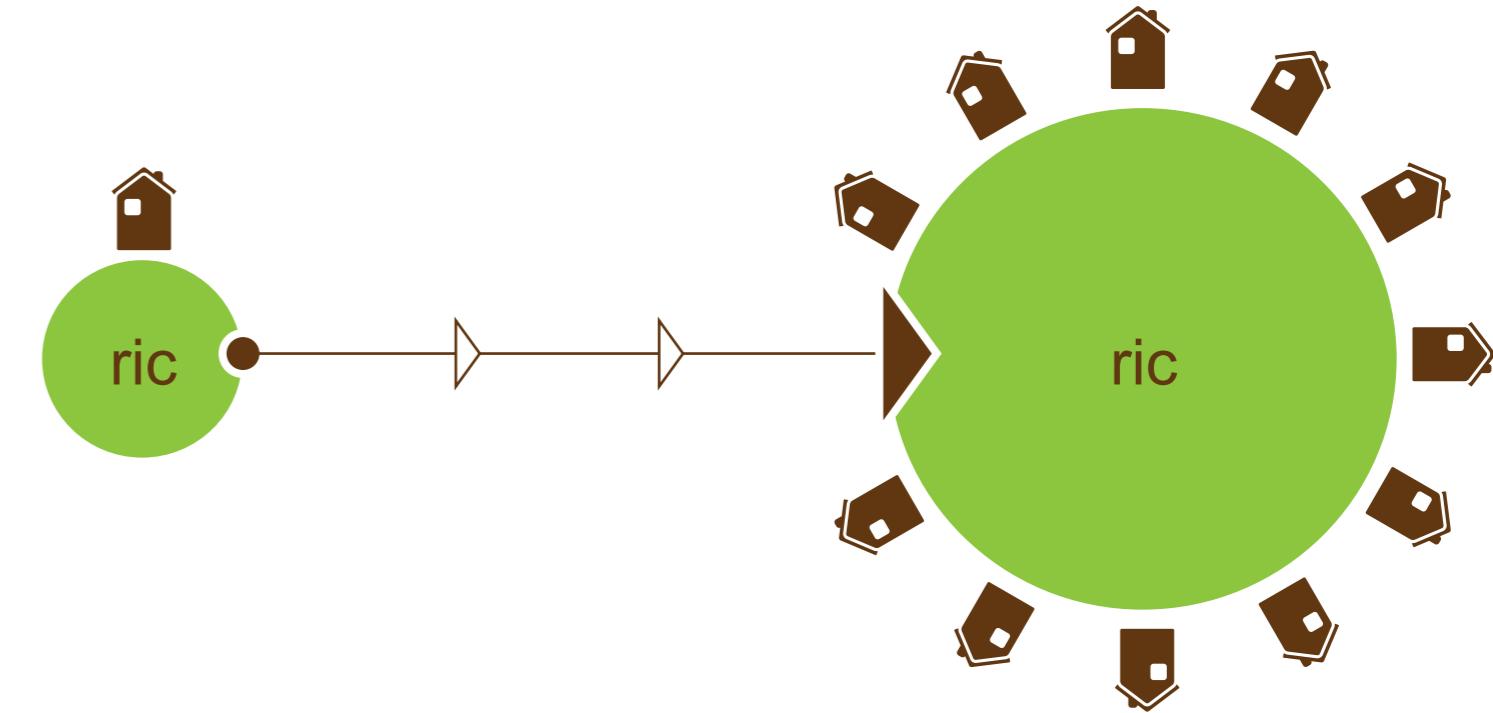

RIC sviluppa con modo classico ma punto di vendita e idea nuova: con kit di RIC si impara con facilità a preparare i ravioli italiani e cinesi e riscoprire il piacere della pasta fatta in casa, gode la gioia e mangia sana.

idea innovativa 1 Grom



La Grom è un classico esempio di azienda che ha successo puntando tutto sulla qualità altissima che nasce in Italia a Torino da un'idea dei due fondatori Guido Martinetti e Federico Grom: offrire un gelato di qualità altissima, prodotto selezionando le migliori materie prime senza nè coloranti nè conservanti utilizzando latte fresco di primissima qualità prodotto da un'azienda agricola biologica di proprietà

Comunicazione di Grom è: "Grom, il gelato come una volta"

Partito da Torino nel 2003 il successo di Grom è immediato ed oggi ci sono ben 31 gelaterie Grom in Italia e 4 all'estero, a Parigi, Tokyo, New York e Malibu.

Grom seleziona le materie Bio: Mater-Bi: una tipologia di bioplastica prodotta da un'azienda italiana, la Novamont, ricavata dall'amido di mais che è utilizzata al posto del polietilene nella produzione di imballaggi, sacchetti, cotton fioc, etc.

F53

idea innovativa 2 Nespresso



vende un'idea di bere il caffè del bar a casa, invece di solo prodotto (vende idea), offre un prodotto per sviluppare suo servizio innovazione

F54

esempio di negozio <Buongusto> a milano



scelto Buongusto come piccolo negozio di partenza: con interni da design, si puo comprare kit, si puo vedere come si cucina come showcooking, con modo di cucinare d'arte e originale si mangia sana.



commercializzazione del prodotto 2

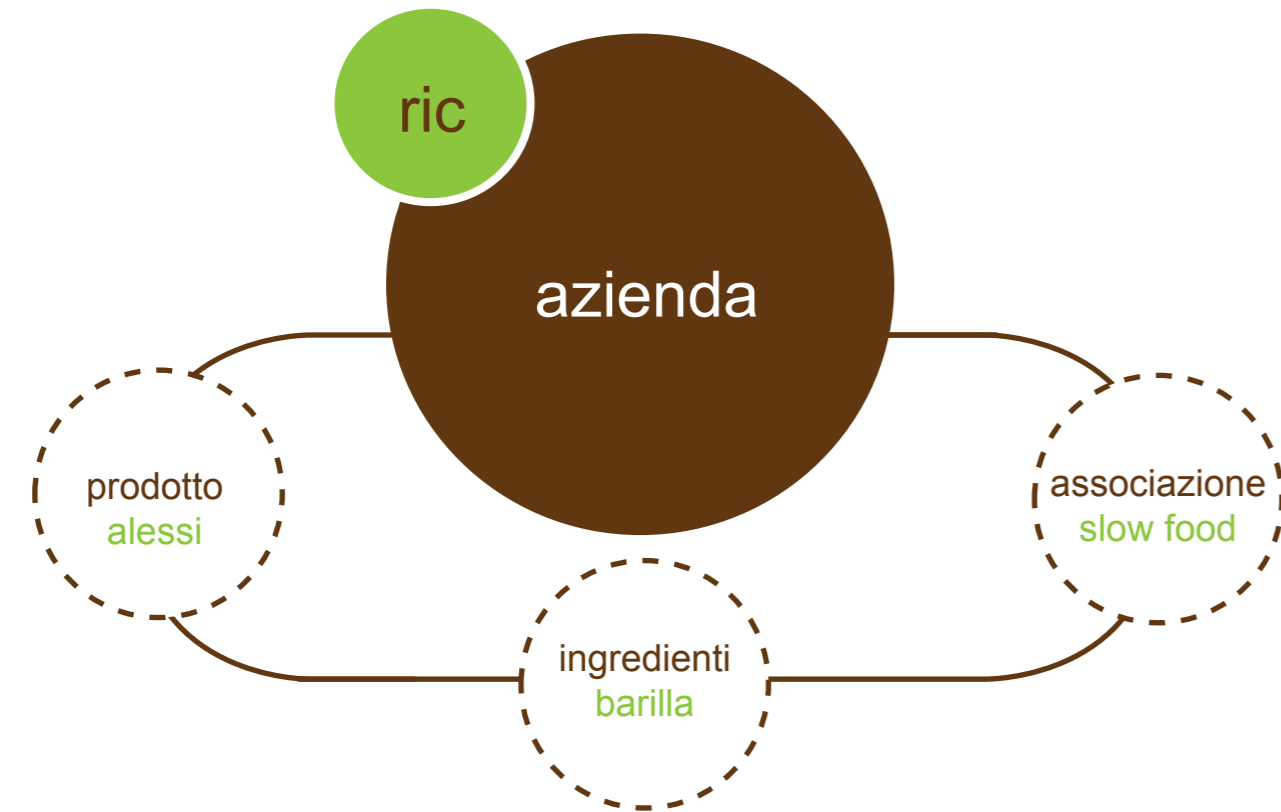

I designer propone il progetto all'azienda (diverse aziende)
PRODOTTO, INGREDIENTI, ASSOCIAZIONE
esempi: Alessi, Barilla, Slow food

Azienda stabilisce il costo al pubblico e al grosista del prodotto e decide investimento globale e decide l'acquisizione del progetto, pagandolo al designer integralmente o con un accordo sulle royalty

Azienda si rivolge a una agenzia pubblicitaria per strategia comunicazione e vendita di prodotto

Agenzia di pubblicita utirizzera i seguenti strumenti per lanciare il prodotto su mercato:

sito web
Visibilita del sito:---- creare traffico "click"
Strumenti
Google adwords (a comprare traffico)
Socialnetworks(facebook, twiter, ect)
Creare uno o piu blog
Eventi e promozioni.

Spot TV, radio, cinema, web, magezine
Cartellonistica, totem, banner
Partecipazione a fiera di settore

Azienda attraverso reti di agenti di commercio e distributore colochera i prodotto RIC sul mercato nazionale, internazionale

Se dispone di punti vendita e di franchising, commercializzera il prodotto nei sudetti.

marchandising

merchandising - cartelloni pubblicitari



The poster features a green top half with a square icon containing a circle, and a brown bottom half with a semi-circular icon. The text reads: **ravioli cinesi VS ravioli italiani**. At the bottom, the **ric 饺** logo is shown with the tagline "strumenti per fare ravioli italiani e cinesi" and "中意饺子制作工具". The announcement states: "10 novembre inauguriamo nuovo negozio di RIC a piazza napoli di torino alle 20:00, ci saran chef Tony con noi."



The poster shows a top section with green dumplings and a bottom section with white dumplings. A green circle in the bottom right corner contains the text "10 NOV 2012". At the bottom, the **ric 饺** logo is shown with the tagline "strumenti per fare ravioli italiani e cinesi" and "中意饺子制作工具". The announcement states: "10 novembre inauguriamo nuovo negozio di RIC a piazza napoli di torino alle 20:00, ci saran chef Tony con noi."

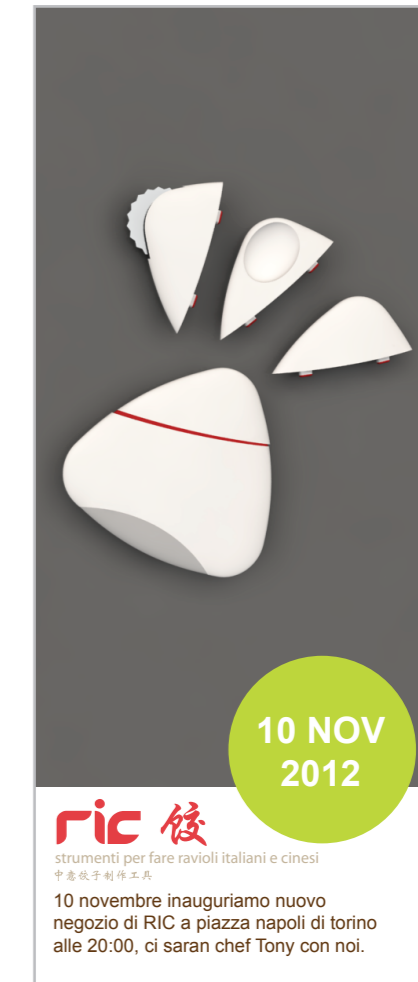

The poster features a dark grey background with several white dumpling wrappers. A green circle in the bottom right corner contains the text "10 NOV 2012". At the bottom, the **ric 饺** logo is shown with the tagline "strumenti per fare ravioli italiani e cinesi" and "中意饺子制作工具". The announcement states: "10 novembre inauguriamo nuovo negozio di RIC a piazza napoli di torino alle 20:00, ci saran chef Tony con noi."

merchandising - abbigliamento

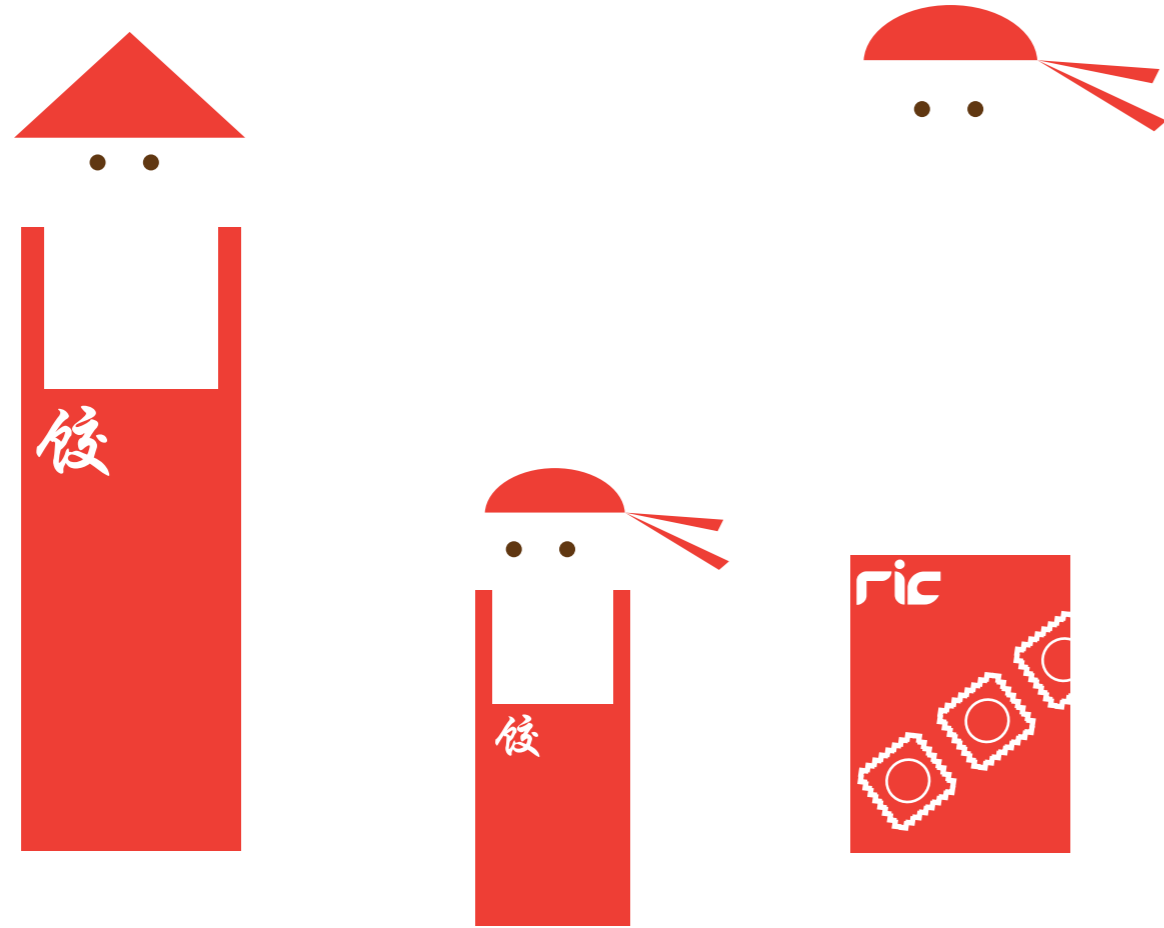

desiderio che RIC sia l'inizio di un'inversione di tendenza rispetto alla scomparsa dell'abitudine di fare la pasta in casa e che la gente torni a godere del piacere di fare la pasta con le proprie mani!

Spero  con degli anni si possa sviluppare dall'Italia alla Cina e arrivare a tutto il mondo.

-Lu Lu



bibliografia

Franco La Cecla. La pasta e la pizza, bologna, aprile 2007

Russ Psrsons, redattore del TIMES, Los Angeles Times - Food - 2 Ottobre 2002

ANGOLO PIAZZALE DELLE BELLE ARTI - VIA FLAMINIA, 141- ROMA

LA CUCINA ITALIANA-PASTA 130 RICETTE _numero 26 (rivista)

Alberto Peruzzo Editore, Pasta, 1982

Dan saffer, Design dell'interazione, aprile 2007

Deyan Sudjic, Il linguaggio delle cose, 2009

Giuti Editore, Pasta fresca e ripiena, via dante 4, milano, ottobre 2007

Giuti Editore, I buoni sapori della nonna, ottobre 2010

刘兰枝,周映雾,周 伦 著. 中式面食精选, Pechino, 09.2010

杨春丽,张淼 著. 面点制作技术大全, Shandong, 04.2010

中国烹饪协会推荐, 《美食坊》编委会, 分部图解家常面点, Shanghai

深圳市金版文化发展有限公司主编, 中式面点, GuangZhou

胡维勤审定推荐, 面食排行榜200例, 南海出版社

sitografia

www.pasta.it

www.lapastaebasta.it

www.experiences.it

www.museodellapasta.it

www.agnesi.it

www.barilla.it

www.dececco.it

www.voiello.it

www.docin.com

www.trend-house.it/it/cucina-tavola/accessori-cucina

www.istockphoto.com

www.ateliermendini.it

www.foppapedretti.it

www.vitamialtd.com/it/pasta.html

www.donneincontatto.blogspot.com

www.slowfood.it

www.coin.it

www.eataly.it

www.tuttogreen.it

www.businessinside.org

MUSEO DELLA PASTA www.museodellapasta.it

questa tesi grazie a:

这篇论文, 得益于以下人们的帮助:

Prefessore:

Luca Fois

Assistente:

Federico Cauro

Genitori:

Dongming Sun 孙东明

Fan Lu 卢凡

Amici:

Zhuoyun Xiao

Gaetano Crivello

Alessandro Cippo

Raoul Gilioli

Ferdinando Flavio

Wei Chen

Francesco Zamboni

Carola Grandi