

**[SEQUENZA 1]**  
Organismo spaziale datato XIII, XIV secolo.  
Primo ad avere un'impronta basilicale  
nella città de L'Aquila.

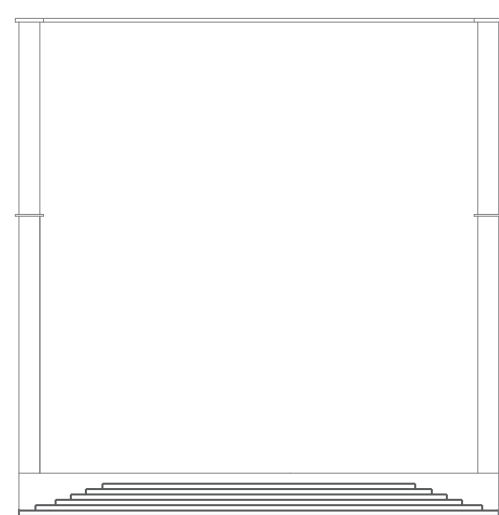

**[SEQUENZA 2]**  
Proiezione dei 9 gradini: cruciale elemento  
architettonico che la sopraeleva e la isola  
dal condizionamento urbanistico.

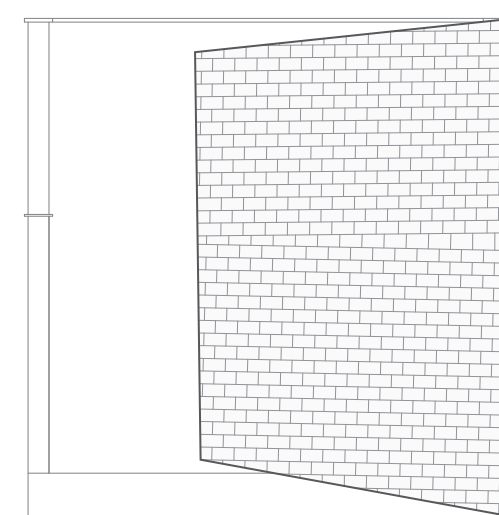

**[SEQUENZA 3]**  
Apertura a libro della facciata laterale  
destra.  
Rivestimento: "Approccio aquilano".

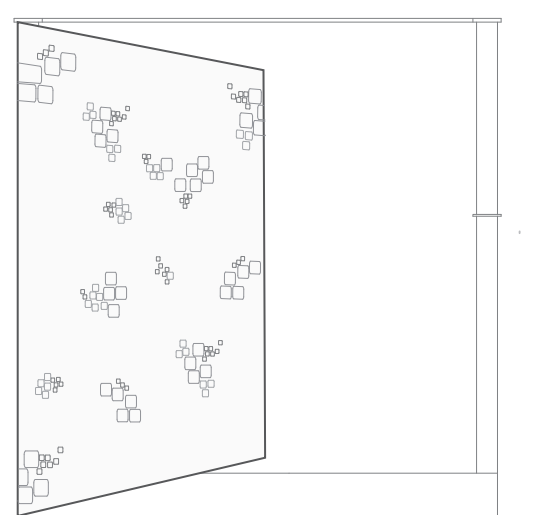

**[SEQUENZA 4]**  
Apertura a libro della facciata laterale  
sinistra.  
Rivestimento: "Conci irregolari".

1200

1300

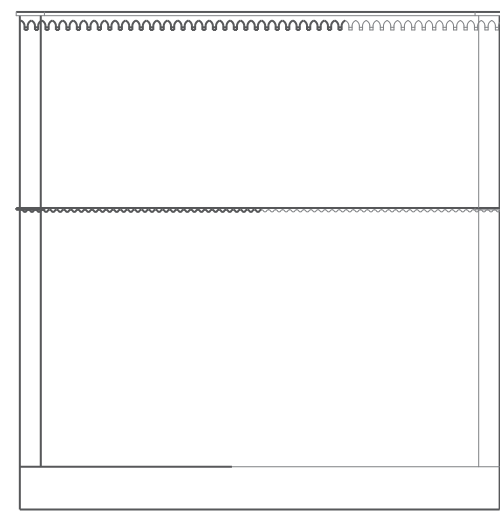

**[SEQUENZA 5]**  
Erezione della facciata scultorea nel 1350.  
Scansione in due ordini orizzontali.  
Svincolamento da corpo retrostante.

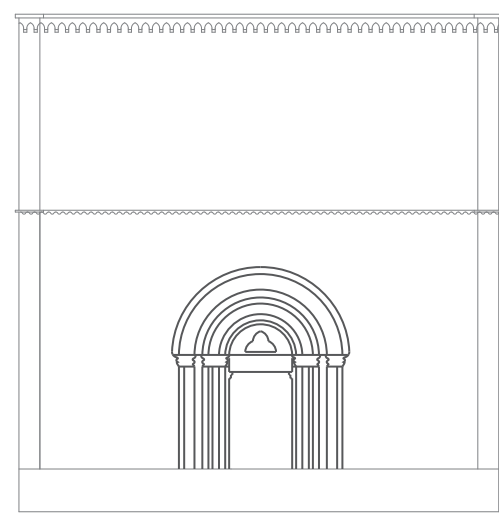

**[SEQUENZA 6]**  
Vasta incorniciatura del portale romanico  
simile a chiesa di S. Giusta e S. Marco.  
Lunetta raffigurante "Agnus Dei".

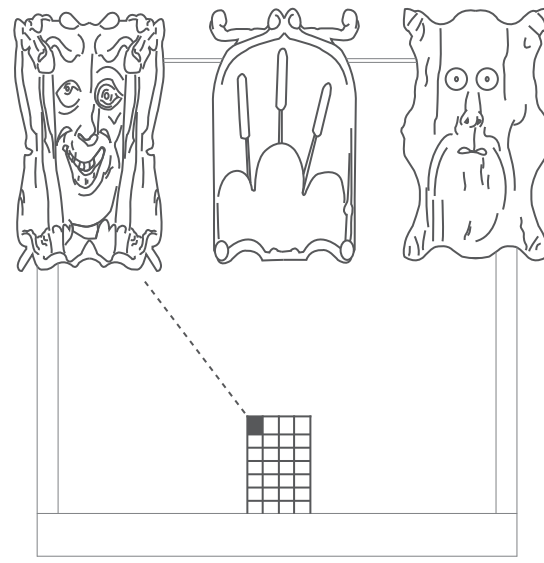

**[SEQUENZA 7]**  
Infilso ligneo originario del 1539,  
suddiviso in quadranti. Ognuno dei quali  
riporta un'incisione differente.

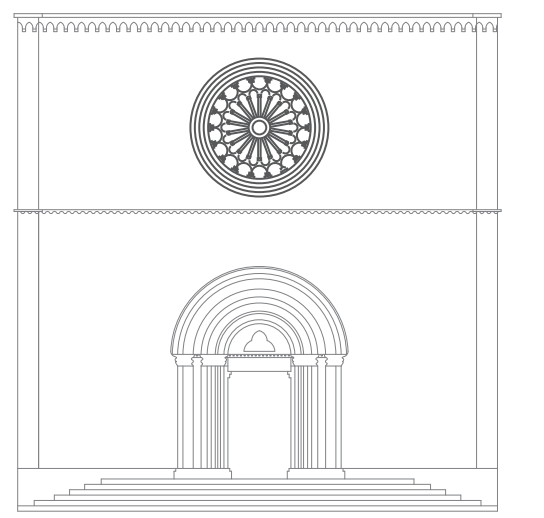

**[SEQUENZA 8]**  
Rosone decorato a maniera gotica.  
Telajo a raggiera, esempio del secondo  
Trecento.

1350

1539

### CHIESA DI SAN SILVESTRO Piazza S. Silvestro, L'Aquila

Storyboard del video mapping realizzato  
sulla facciata della chiesa.  
Rappresentazione delle evoluzioni strutturali che l'edificio  
ha subito nel corso dei secoli;  
dalla sua fondazione ad oggi.

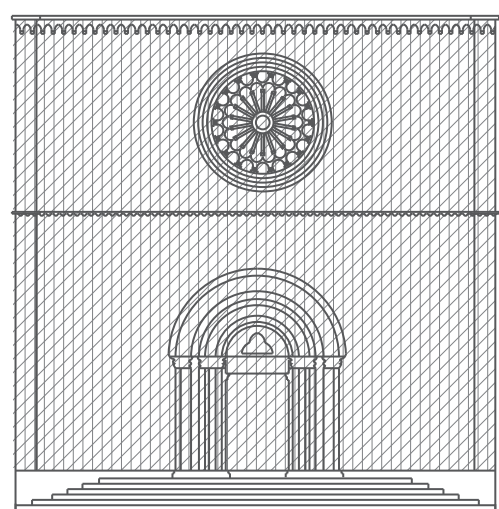

**[SEQUENZA 9]**  
Facciata in pietra bianca e rossa, prima  
ricezione a L'Aquila del gusto arabo e  
siriano legato al cromatismo.

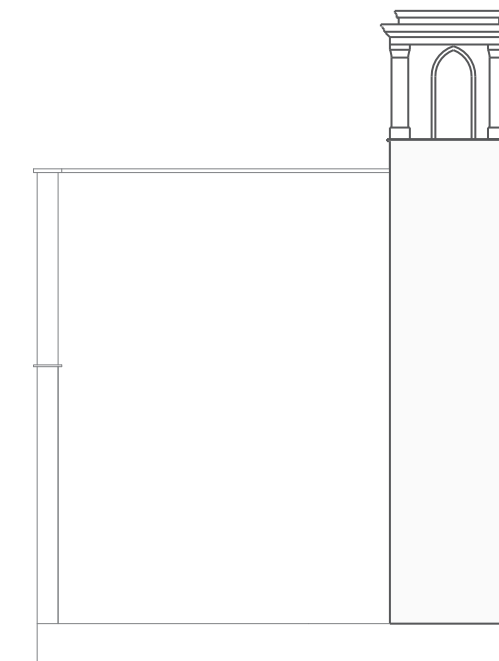

**[SEQUENZA 10]**  
Edificazione della torre campanaria nel  
1800, la quale ha subito un principio di  
crollo nel 2009.

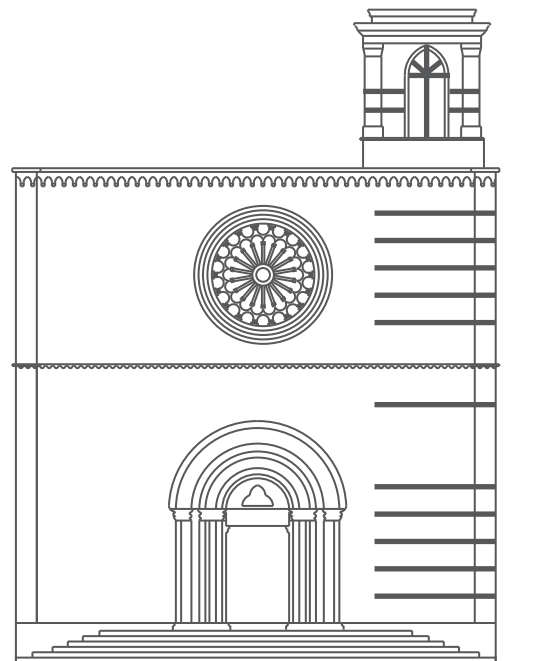

**[SEQUENZA 11]**  
Presentazione dei ponteggi di sicurezza  
che sorreggono elementi della chiesa e  
che ormai ne integrano la storia.

1800

### VIDEO MAPPING BREVE

Al secondo e in parte al terzo giorno dell'evento, il video mapping viene presentato nella formula ridotta, senza suono e con la funzione unica di distinguere la chiesa e di rappresentare in maniera concisa la linearità della sua evoluzione storica

### DETTAGLIO TECNICO

Scala 1:10  
proiettore ed Obiettivo

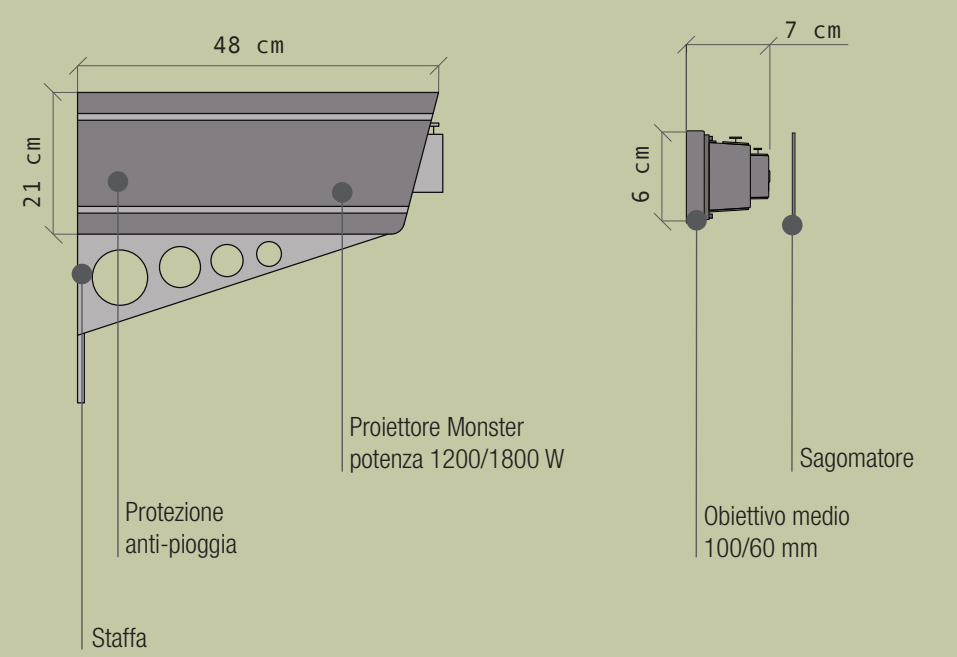

### SEZIONE AA'

Scala 1:100

