

### Gabbie e uccelli

Bosco sull'isola: trappole aperte tra i rami delle piante, corine tessute di arbusti intrecciati

Canti d'esilio d'occidente: villaggio su palafitte, guado, transito tra la bianca spiaggia e il fiume Marecchia

Ciclico gerundo: installazione spirale composta dalle piante malate, estripate e ripiantate

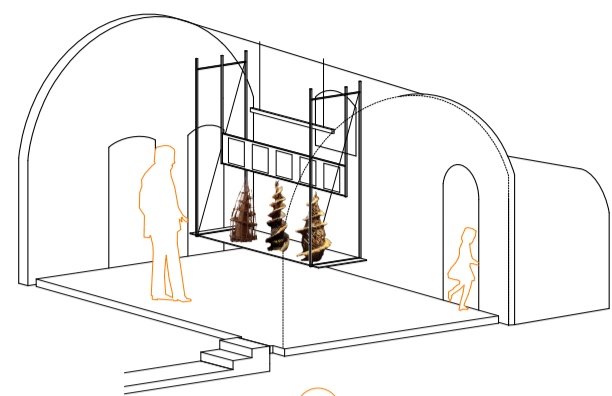

3

### Tessuti

Quadri: composizioni lignee su supporti rettangolari e quadrati dove la disposizione a spirale e vortice dei legni evoca e suggerisce l'energia propria del materiale usato

2

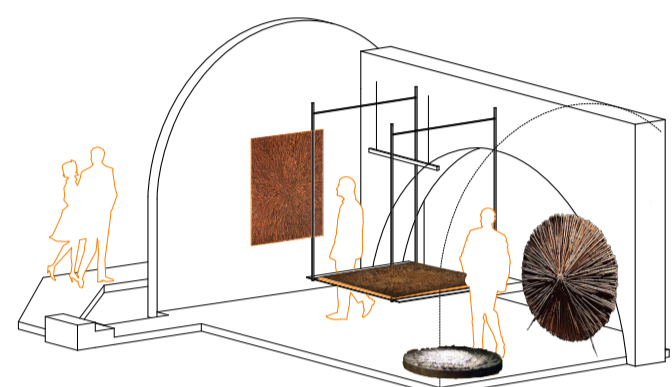

### Gabbie e uccelli

Barche: trappole aperte che ricordano le strutture concave delle barche

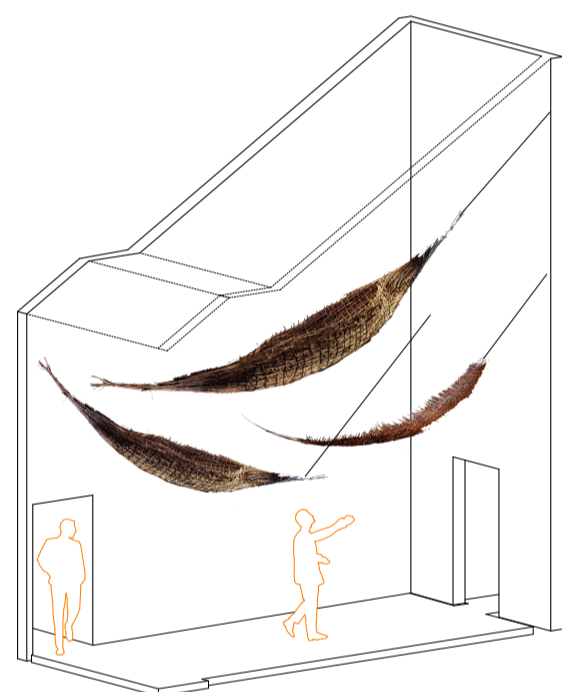

5

### Gabbie e uccelli

Voiera: cupolone costituito da tronchi intrecciati, che terminano al centro con un pilastro cavochiamato cuore delle cerimonie

Grandi cesti per ceppi di castagno: strutture reticolari di diverse dimensioni pensate per contenere e avvolgere la crescita di ceppi di castagno

Isole vaganti: zattere giganti da far vagare in un lago con della terra sopra per esprimere il tema dell'immigrazione

4

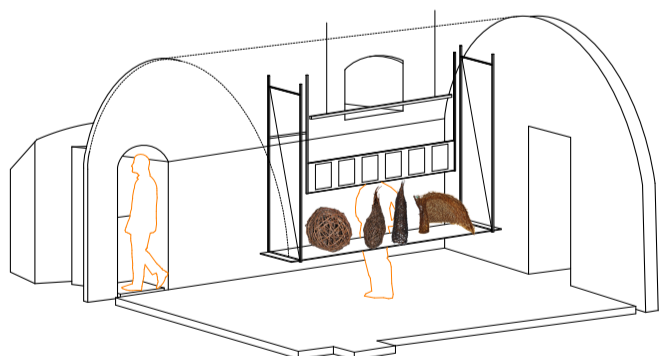

### Tessuti

Codici acquatici: bastoni di robinia disposti su tela, disegnano segni differenziati e continui come lettere o ideogrammi di un alfabeto naturale

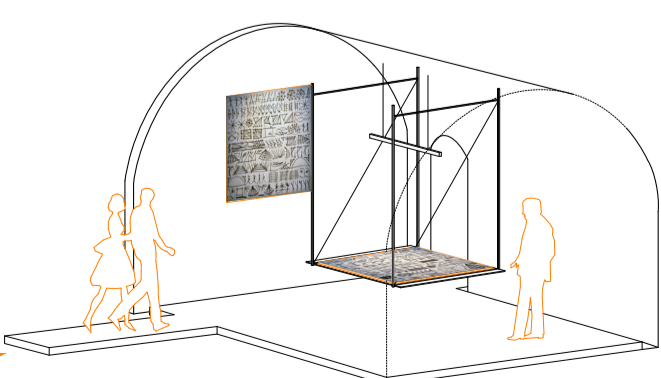

1

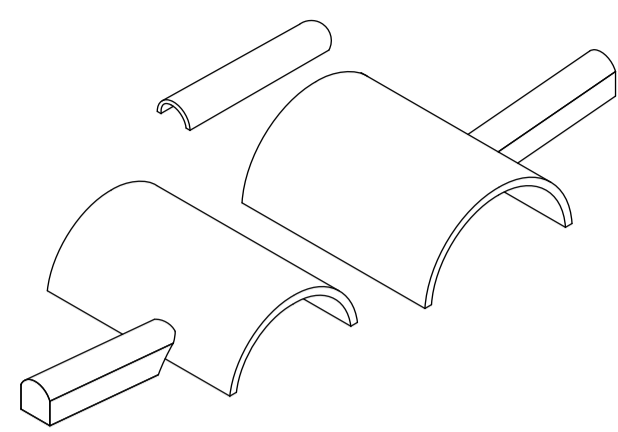

Layer copertura

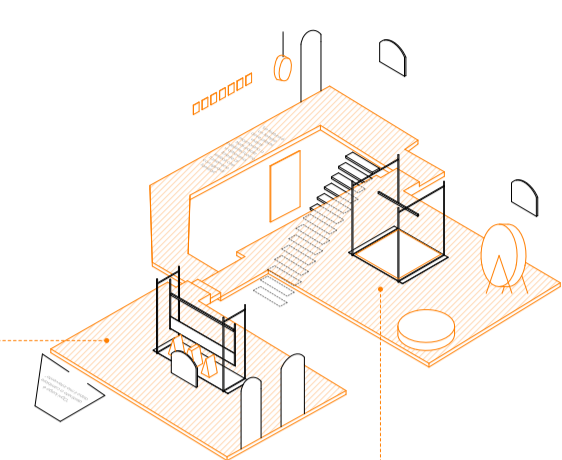

Layer interventi

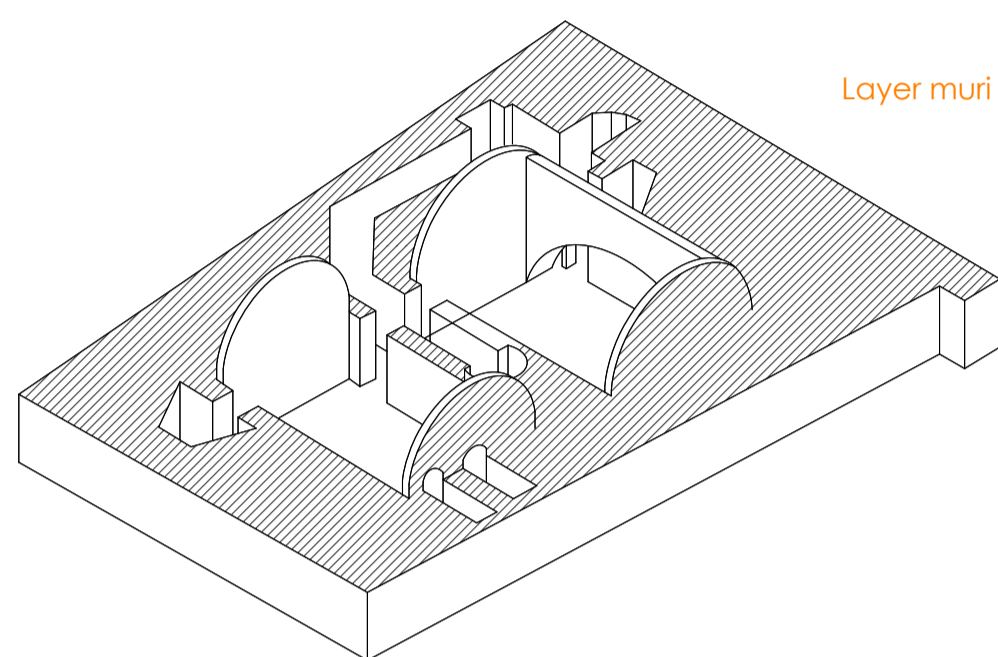

Layer muri

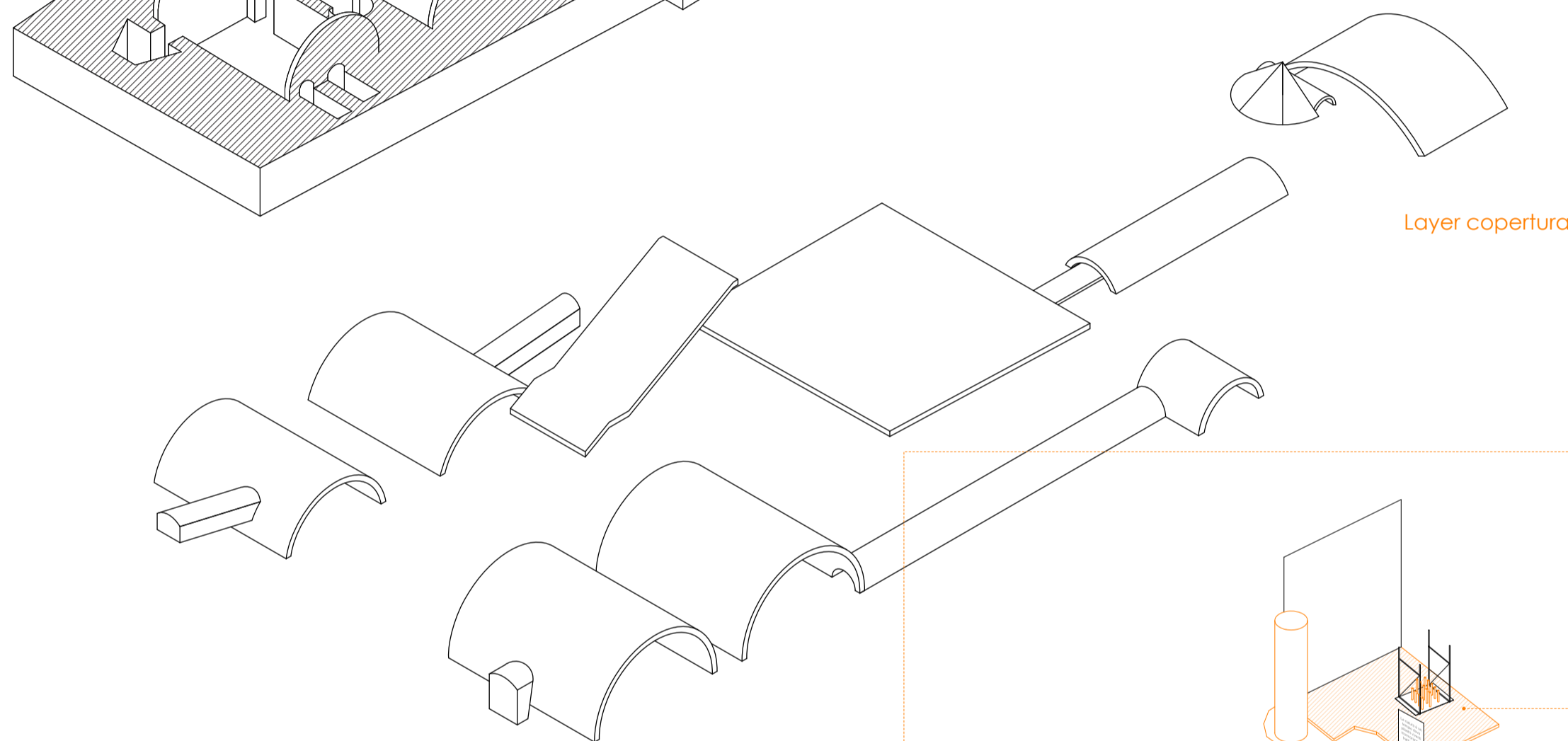

Layer copertura

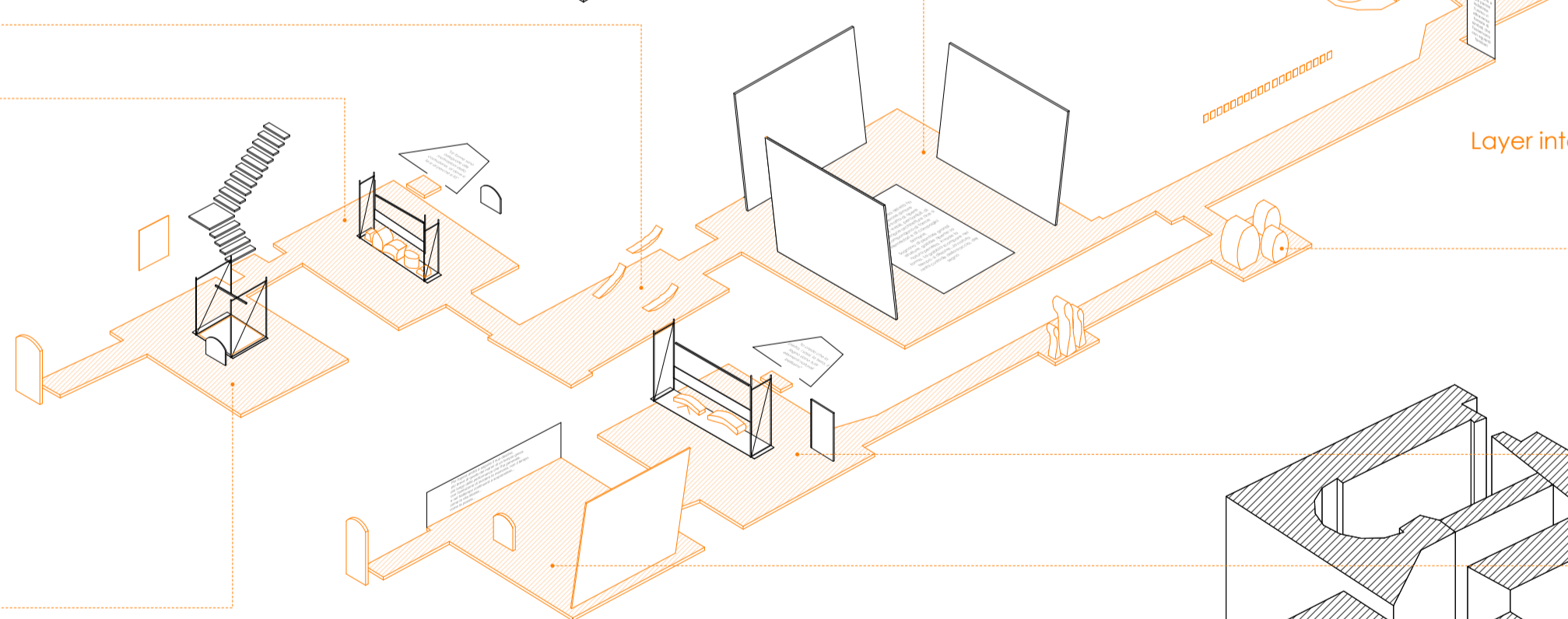

Layer interventi

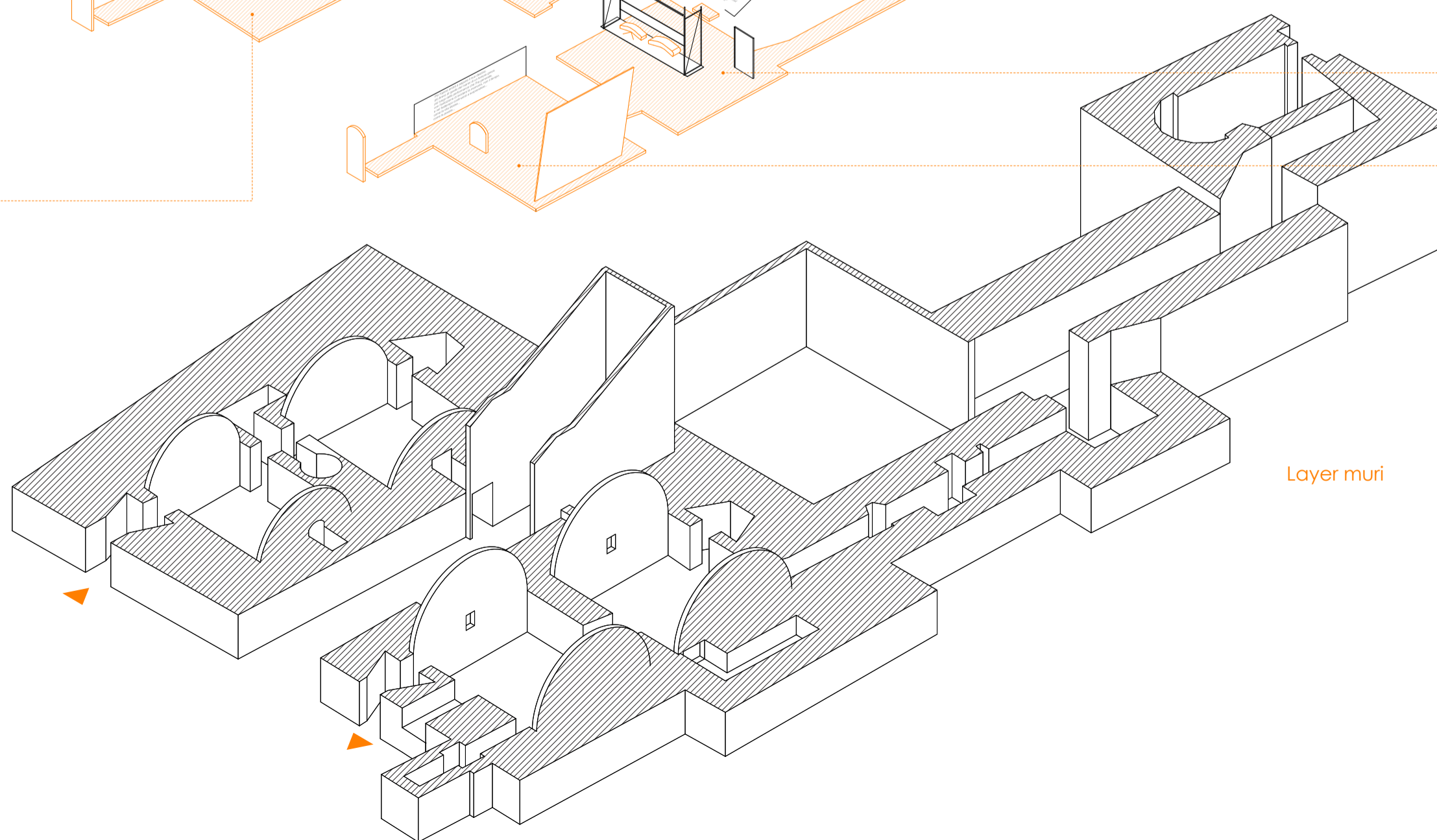

Layer muri

### Esploso teca, 1:50

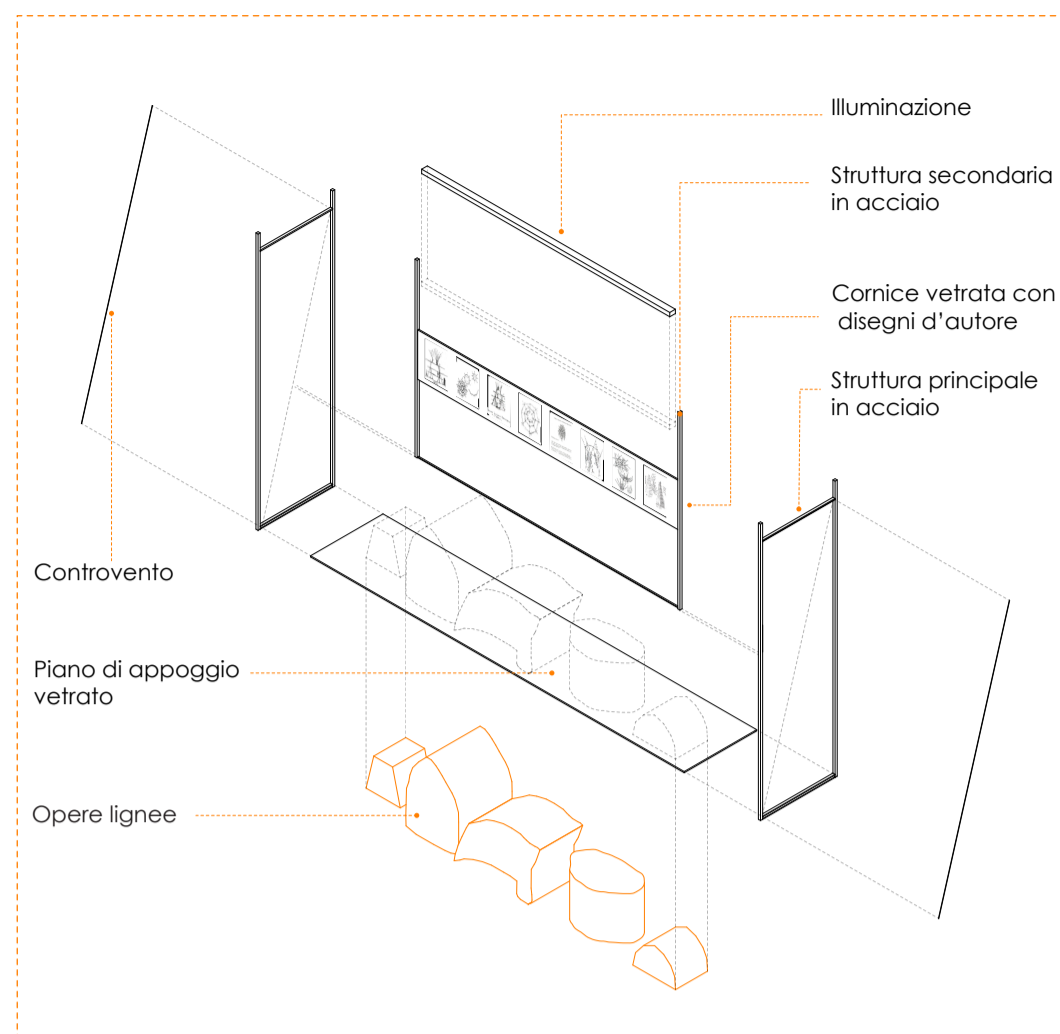

Illuminazione

Struttura secondaria in acciaio

Cornice vetrata con disegni d'autore

Struttura principale in acciaio

Controvento

Piano di appoggio vetrato

Opere lignee

### Dimore abitabili

Cattedrale vegetale: un'opera architettonica, religiosa ed estetica. I rami di palafatura sono congiunti in veri e propri pilastri che si sollevano fino a dodici metri incurvandosi in alto poi, ad ogiva, per altri tre metri. I pilastri disposti a coppie disegnano delle arcate come volte di una navata gotica.

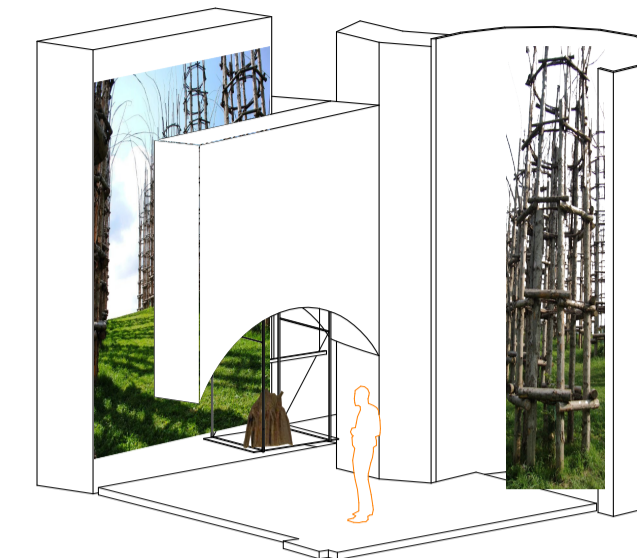

7

### Dimore abitabili

Reattore del canto: grande tempio di legno e allusione alla sacralità della natura: un luogo della memoria e un monito a vigilare, costruito per commemorare l'antica sorgiva, al fine di ricordare alla gente che in quel luogo un tempo ci si faceva il bagno

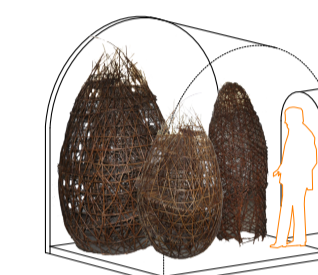

8

### Dimore abitabili

Opere realmente abitabili, percorribili, vere e proprie architetture che si compongono di forme elementari e pretendono un nostro coinvolgimento fisico all'interno

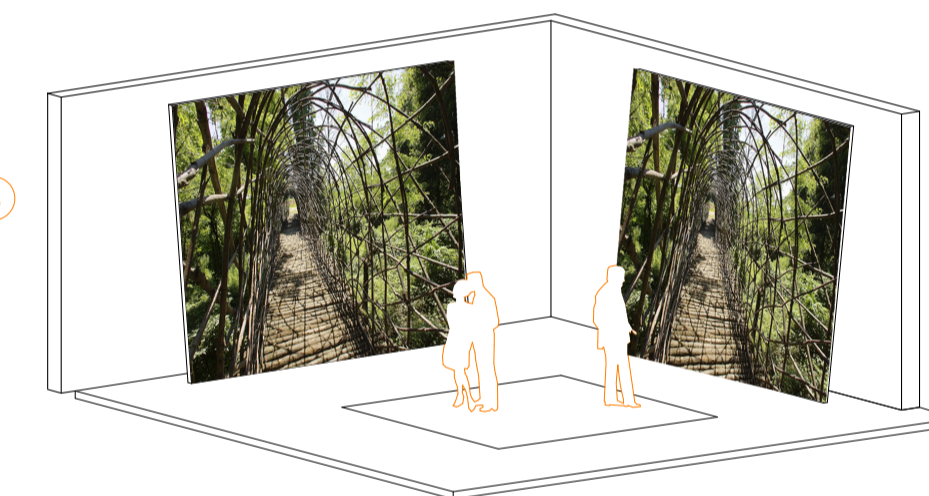

6

### Dimore abitabili

Passerella dei Gelsomini: opera provocatoria sorta su di un fiume molto inquinato, pensata per svolgere un servizio di rivalutazione ecologica dello stesso

Ponte San Vigilio: forma che rivela. Essa apre uno spazio in cui l'uomo può accedere al colloquio con la natura offrendosi come punto che dischiude l'ambito contemplativo.

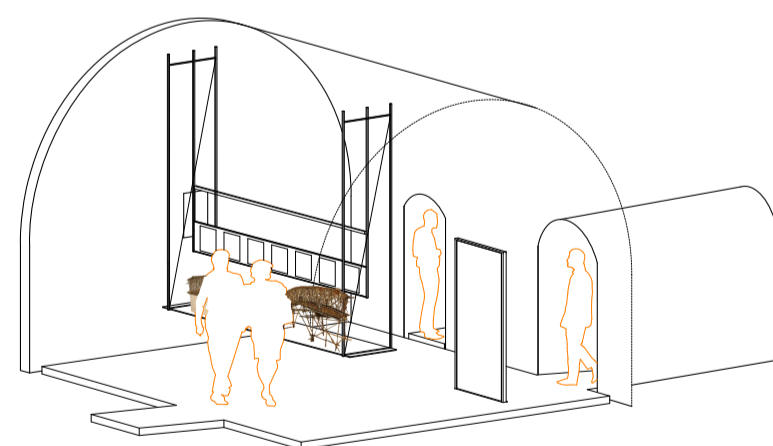

9

### Dimore abitabili

Cattedrale Orobie: portata a termine in seguito alla scomparsa dell'artista grazie alla famiglia. Si tratta di una cattedrale che sorge ai piedi del Monte Arera costruita assemblando pali di abete, rami di castagno, rami di nocciolo e piante di faggio, il tutto unito secondo l'antica arte dell'intreccio

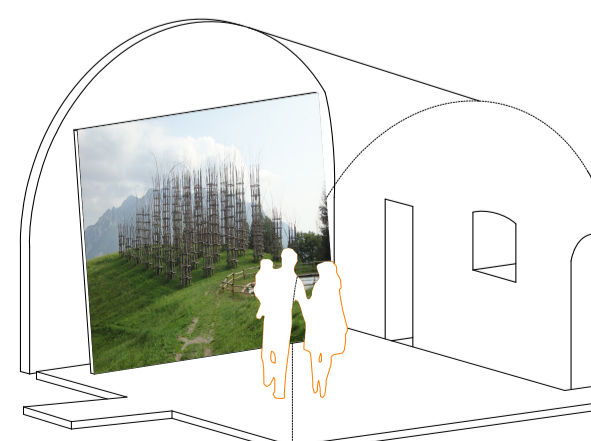

10